

ANTES DE COMENZAR, RECOPILE TODO EL MATERIAL DE APOYO PARA EL MONTAJE: Instrucciones de montaje / ilustraciones paso a paso / planos y plantillas impresos a escala.

PREPARACIÓN DEL MATERIAL: Para poder identificar correctamente las piezas precortadas, antes de extraerlas de las planchas de madera, marque en ellas la misma numeración que aparece en la hoja "IP" (identificación de piezas), incluida en las instrucciones.

INICIO DEL MONTAJE: Con la ayuda de un cúter y procurando no colocar los dedos en la línea de corte, desprenda las piezas de las planchas eliminando los pequeños nervios que las sujetan. Seguidamente lije con suavidad las piezas con papel de lija de grano fino, para eliminar el repelo de las mismas. El orden numérico del paso a paso indica el orden de elaboración y colocación de las piezas. Es importante comprobar el ajuste de las piezas antes de pegarlas definitivamente.

LISTONES Y VARILLAS: Los modelos incorporan varios tipos de listones y varillas para elaborar las diferentes piezas. La lista de piezas proporciona información sobre el tipo de material y medidas. En algunos casos es conveniente ajustar las medidas sobre el propio modelo, conforme avanzamos en el montaje. De esta manera se consigue un mejor ajuste.

PEGAMENTOS RECOMENDADOS: Cola blanca o de carpintero. Para las uniones de piezas de madera y de todas aquellas piezas que no ofrezcan resistencia.

Pegamento rápido. Para piezas que sean difíciles de sostener y que necesiten un secado casi instantáneo.

Cola de contacto o de zapatero. Para todas aquellas piezas que se forren con chapas finas de madera o metal. En todos los casos, lea siempre las instrucciones de uso del fabricante.

SERVICIO DE ATENCIÓN AL CLIENTE: Para cualquier duda o información sobre el montaje de nuestros productos, puede contactar con nuestro Servicio Técnico en la dirección:

www.occre.com. Le atenderemos con mucho gusto.

BEFORE STARTING, MAKE SURE YOU HAVE ALL THE SUPPORT MATERIAL FOR ASSEMBLING THE MODEL:

Assembly Instructions / Step by step pictures / Plans and templates printed to scale.

PREPARING THE MATERIAL: In order to correctly identify the precut parts, before removing them from the wooden sheets, mark on them the same numbers that appear on the "IP"

(Part Identification) Sheet included with the instructions.

STARTING THE ASSEMBLY: Using a cutter, and making sure you do not put your fingers along the cutting line, remove the parts from the wooden sheets, eliminating the small sprues that hold them in place. In continuation smoothly sand down the parts, using fine grain sandpaper, to eliminate the pickup of the parts. The numerical order indicates the order in which the different parts must be made up and fitted.

STRIPS AND RODS: These models incorporate a variety of different types of strips and rods with which to make up the different parts of the kit. The list of parts proportions information on the type of material and measurements. In some cases it is advisable to adjust the measurements on the basis of the model itself, as assembly progresses. In this way you will achieve a better fit.

RECOMMENDED GLUES: White, or carpenter's glue: For joining pieces of wood together. Mainly used for gluing together the skeleton. Quick-drying glue. For parts that are difficult to hold in their final position and which need to set instantly. Recommended for fitting small parts. Contact or cobbler's glue. For gluing into place the parts that are covered with fine wood veneer to set instantly. In all cases, always follow the manufacturer's recommendations.

CUSTOMER ATTENTION SERVICE: In the case of whatsoever doubt or further information that you may require regarding the assembly of our products, please contact our Technical Service online at the address: www.occre.com. We will be delighted to attend to you.

AVANT DE COMMENCER, VÉRIFIEZ TOUT LE MATÉRIEL DE SOUTIEN POUR LE MONTAGE:

PRÉPARATION DU MATÉRIEL: Pour pouvoir identifier correctement les pièces prédécoupées, avant de les extraire des planches de bois, inscrivez sur elles la même numérotation qui apparaît sur la page « IP » (identification des pièces) comprise dans les instructions.

DÉBUT DU MONTAGE: À l'aide d'un cutter, et en essayant de ne pas poser les doigts sur la ligne de découpe, séparez les pièces des planches en éliminant les petits nerfs qui les retiennent. Puis poncez doucement les pièces à l'aide d'un papier de verre à grain fin, pour éliminer le contrefil. L'ordre numérique des étapes photographiques et des plans indique l'ordre d'élaboration et d'installation des pièces.

LISTEAUX ET BAGUETTES: Les modèles intègrent plusieurs types de listeaux et de baguettes destinés à confectionner les différentes pièces. La liste des pièces indique le type de matériau et les dimensions des pièces. Il est parfois recommandé d'ajuster les mesures sur le modèle lui-même, au fur et à mesure que nous avançons dans le montage. De cette manière, on obtient un meilleur réglage.

COLLES RECOMMANDÉES: Colle blanche ou de menuisier: Pour les unions de pièces en bois et de toutes les pièces qui n'offrent pas de résistance. Colle à séchage rapide: Pour les pièces qui sont difficiles à maintenir dans leur position et qui requièrent un séchage pratiquement instantané. Colle de contact ou de cordonnier: Pour toutes les pièces qui sont recouvertes de fines plaques de bois ou de métal. Dans tous les cas, lisez toujours les instructions d'utilisation du fabriquant.

SERVICE CLIENT: Pour toute question ou information concernant le montage de nos produits, vous pouvez contacter notre Service Technique à l'adresse suivante: www.occre.com.

Nous répondrons avec plaisir à vos questions.

PRIMA D'INIZIARE, RIUNIRE TUTTO IL MATERIALE D'APPOGGIO PER IL MONTAGGIO: Istruzioni di montaggio, immagini passo per passo, planimetrie e modelli stampati in scala.

PREPARAZIONE DEL MATERIALE: Per poter identificare in maniera corretta i pezzi che sono stati ritagliati, prima di estrarli dai blister di legno occorre segnarli con la stessa numerazione che è indicata nella pagina "IP" (Identificazione pezzi) che si trova nelle istruzioni.

INIZIO DEL MONTAGGIO: Con l'aiuto di un cutter, ed evitando di collocare le dita lungo la linea di taglio, separare i pezzi dai blister eliminando i piccoli nervi che li mantengono attaccati.

In seguito, scartavetrare con delicatezza i pezzi, utilizzando una carta vetrata a grana fine, onde eliminare le sbavature degli stess. L'ordine numerico del passo per passo indica l'ordine d'elaborazione e di collocazione dei pezzi. È importante verificare che questi combacino bene, prima d'incollarli definitivamente.

ASTE E BACCHETTE: I modelli sono dotati di vari tipi di aste e bacchette per formare i diversi pezzi. L'elenco dei pezzi offre informazioni sul tipo di materiale e sulle misure. In alcuni casi è conveniente modificarne le misure quando sono sul modello, man mano che si avanza nel montaggio. In questo modo si potrà ottenere che combacino meglio.

COLLE RACCOMANDATE: Colla bianca o da falegname: Per unire tra loro i pezzi in legno e tutti quei pezzi che non presentino resistenza. Colla rapida: Per i pezzi difficili da sostenere e per i quali sia necessaria un'asciugatura quasi istantanea. Colla a contatto o da calzolaio: Per tutti quei pezzi che vengono rivestiti con fine lastre di legno o di metallo. In ogni caso, leggere sempre le istruzioni d'uso del produttore.

SERVIZIO ASSISTENZA CLIENTE: Per qualsiasi dubbio o informazione sul montaggio dei nostri prodotti, contattare il nostro Servizio Tecnico al seguente indirizzo: www.occre.com.

Seremo lieti di potervi aiutare.

BEVOR SIE MIT DEM ZUSAMMENBAU BEGINNEN, LEGEN SIE SICH BITTE ALLE HILFSMATERIALIEN FÜR DIE MONTAGE BEREIT:

Bastelanleitung / Maßstabgerechte Skizzen und Schablonen / Skizzen und Vorlagen.

VORBEREITUNG DER MATERIALIEN: Damit die einzelnen Bauteile korrekt zugeordnet werden können, empfehlen wir, auf den Holzplättchen vor dem Herausnehmen mit einem Bleistift die Nummer auf dem Blatt IP (Identifikation Teile) zu markieren.

BEGINN DES ZUSAMMENBAUS: Die Teile mit einem Schneidwerkzeug (Cutter) herauslösen und die kleinen Befestigungsenden entfernen. Dabei darauf achten, die Finger nicht zu verletzen. Danach die Teile vorsichtig mit feinem Schmirgelpapier säubern, um ausgefranste Ränder zu entfernen. Die Nummernfolge der Schritte auf Fotos und Skizzen gibt an, in welcher Reihenfolge die Teile zusammengebaut werden.

LEISTEN UND STÄBE: Die Modelle enthalten mehrere Arten von Leisten und Stäben, aus denen die einzelnen Teile des Bausatzes geformt werden. In einigen Fällen kann es angebracht sein, die Maße im Zuge des Zusammenbaus entsprechend dem Modell anzupassen. Auf diese Weise wird eine bessere Passform erricht.

EMPFOHLENE KLEBSTOFFE: Weißleim (Tischlerleim): Zum Kleben von Strukturteilen und allen nachgiebigen Teilen. Sekundenkleber: Für schwer zu haltende Teile, die schnell verklebt werden müssen. Kontaktkleber (Schusterleim): Für alle Teile, die mit dünnen Holz- oder Metallstücken zum Beplanken oder Verkleiden beklebt werden. Bitte beachten Sie stets die Hinweise des Herstellers.

UNSER KUNDENDIENST: Bei Fragen zum Aufbau unserer Modelle steht Ihnen unser Kundendienst zur Verfügung. Sie erreichen uns online unter: www.occre.com.

Wir stehen Ihnen gern mit Rat und Tipps zur Verfügung.

CASCO

FOTO 1. Empiece uniendo las tres partes que forman la falsa quilla, (nº 1) y después pegue los refuerzos (nº 2 y nº 3). Siguiendo el orden numérico que le indica la foto, coloque las cuadernas; nº 4 a nº 16. Antes de encolar las cuadernas, verifique que encajan correctamente en su posición haciendo “tope” en los encajes correspondientes de la falsa quilla. Es importante que las cuadernas queden completamente perpendiculares a la falsa quilla para que posteriormente encajen bien las cubiertas. Para esta operación utilice como adhesivo cola blanca (cola de carpintero).

FOTO 2. Inserte y fije la cuaderna nº 17 y el refuerzo nº 18.

FOTO 3. Aplique cola y pegue la cubierta del Bauprés nº 19 y el refuerzo nº 20.

FOTO 4. Compruebe y ajuste las cubiertas inferiores nº 21 y nº 22. Después, fijelas definitivamente.

FOTO 5. Tome la medida del espacio interior de las cuadernas y corte a medida los baos nº 23. Después, encájelos y fíjelos en las cuadernas.

FOTO 6. Corte el forro nº 24 a 65 mm de longitud y con un lápiz, destaque sus cuatro perfiles.

FOTOS 7 a 9. Trace una línea longitudinal que divida la cubierta nº 25 en dos mitades simétricas. Comience a forrar desde la zona más recta y ajustado a la línea de lápiz. Utilice como adhesivo cola de contacto (cola de zapatero). Lea detenidamente las instrucciones de uso del fabricante. Deje incompleta la parte posterior de la cubierta.

FOTOS 10 a 11. Con el mango de madera de una herramienta, frote fuertemente la chapa contra la cubierta para que se adhiera con firmeza. Coloque la cubierta bocabajo y corte los sobrantes de las chapas como muestran las imágenes. Después, marque dos puntos a cada extremo de las juntas transversales de las chapas para simular el claveteado.

FOTO 12. Pegue la cubierta forrada sobre la estructura del barco. Es importante que la cubierta se apoye correctamente sobre las cuadernas. Para este proceso utilice un pegamento rápido.

FOTO 13. Aplique cola y pegue los refuerzos nº 26 en la falsa quilla de proa.

FOTOS 14 a 15. Pegue la cubierta nº 27, a continuación de la cubierta nº 25 y a continuación de ésta, pegue la cubierta nº 28.

FOTOS 16 a 17. Continúe colocando el forro de las cubiertas nº 24, hasta completarlo en popa. Repase con un taco lijador, tanto los perfiles como su superficie para eliminar posibles desniveles y dejarlo preparado para el barnizado. Después, con un cúter, corte el forro que cubre los orificios que muestra la imagen.

FOTOS 18 a 19. Aplique cola y pegue los refuerzos de proa, nº 29. Observe en la imagen como quedará el casco del barco una vez terminada esta operación.

FOTOS 20 a 24. Pegue las piezas nº 30 a nº 33 para formar el tambucho de proa. Después, aplique masilla tapa grietas para disimular las uniones de las piezas. Cuando se haya secado, lije para eliminar el exceso de masilla y pinte con pintura de color blanco. Es aconsejable utilizar pintura acrílica al agua con acabado satinado.

FOTO 25. Aplique pegamento e inserte los salientes de la parte inferior del tambucho, en los orificios de la cubierta del casco.

FOTO 26. Aplique laca tapa-poros incolora a toda la superficie de la cubierta. Este proceso puede realizarlo varias veces hasta conseguir un acabado que le satisfaga. Deberá lijar entre capa y capa y seguir las instrucciones de uso del fabricante.

FOTO 27. Lije y pinte de color verde oscuro, listones de 1 x 3 mm. Después, corte a medida y fije los zócalos del tambucho de proa nº 34.

FOTO 28. Repase con un pincel los cantos del zócalo nº 34. Después, pinte de color blanco las puertas nº 35 pegue tres de ellas en el tambucho, distribuidas como muestra la imagen. Pegue dos puertas más en el otro lateral del tambucho para conseguir un acabado simétrico.

FOTO 29. Pinte el mamparo de popa, nº 36 de color blanco y fíjelo en cubierta. Inserte y pegue cuatro remaches nº 37.

FOTOS 30 a 31. Pegue las piezas nº 38 a nº 41 para formar el tambucho de popa. Enmasille, lije y pinte el tambucho como hizo con el de proa.

FOTOS 32 a 34. Pegue el tambucho contra el mamparo de popa. Inserte y fije dos remaches nº 37. Elabore y pegue los zócalos del tambucho nº 34. Pegue dos puertas nº 35 distribuidas como muestra la imagen.

FOTOS 35 a 37. Forre la cubierta nº 42, con el forro nº 43 previamente cortado a 65 mm de longitud. Simule el claveteado como hizo con la otra cubierta. Aplique pegamento y fije la cubierta nº 42 sobre la proa del casco.

FOTOS 38 a 39. Forre la cubierta nº 44 con el forro nº 45, previamente cortado a medida. Lije y fije la cubierta en la zona de popa del casco.

FOTOS 40 a 41. Pula y aplique laca tapa-poros incolora a la cubierta del castillo, nº 42 y de la toldilla nº 44. Observe como el casco del barco como quedará con las cubiertas colocadas.

FOTOS 42 a 46. Aplique cola y fije los refuerzos nº 46 a nº 52 distribuidos como muestran las imágenes. Recuerde que deben fijarse a ambos lados del casco.

FOTOS 47 a 49. Coloque el casco boca abajo y con una lima de media caña, comience a lijar, empezando desde proa y avanzando hacia popa. Debe desbastar los tacos de refuerzo y las aristas de las cuadernas pero sin deformar su forma original. En la zona de proa, la falsa quilla debe quedar completamente afilada. El lijado del casco ha de quedar simétrico, es decir, que el lateral derecho ha de quedar igual que el izquierdo. Para la zona media del casco, utilice un taco lijador con mayor superficie. Para la zona de popa, puede utilizar un taco lijador y para las zonas más curvas, la lima de media caña. El lijado debe ser progresivo y suave.

FOTO 50. Compruebe con un listón, que el lijado es correcto. Para ello, debe deslizar el listón, sobre las cuadernas, para ver como se ajusta a su forma.

FOTOS 51 a 52. Previa comprobación de cómo ajustan las amuradas, nº 53 y nº 54, en el casco, pinte de color blanco las zonas de todas ellas, que quedarán orientadas hacia el interior del casco.

FOTOS 53 a 56. Pegue la amurada de popa nº 54, en el lateral del casco. Inmediatamente después, fijela con puntas A. Para esta operación, puede utilizar un clavador, que le será muy útil. El clavador es una herramienta **OcCre (opcional)**, que se utiliza para sujetar y clavar al mismo tiempo las puntas. Introduciendo una punta en el tubo con la cabeza orientada hacia el interior, ésta quedará sujeta por el imán del clavador. Ejerciendo presión con el clavador contra una madera como si de un punzón se tratara, éste insertará la punta en la madera. Siga el mismo procedimiento para fijar las amuradas nº 53. Realice las mismas operaciones en el otro lateral del casco. Repase la parte superior de las amuradas para igualarlas con las cubiertas de proa y popa.

FOTOS 57 a 62. Tome las tracas maestras nº 55 y sumérjalas en agua unos veinte minutos. Con esta operación, recuperarán flexibilidad. Después, séquelas con un paño y pegue una de ellas encajada en los rebajes de las cuadernas de manera que su

extremo quede en el centro de la cuarta cuaderna. Observe las imágenes siguientes antes de proceder. Fije la traca con puntas A. Después, corte el sobrante de traca a ras de la proa. Pegue otra traca a continuación de la primera, que llegue desde el centro de la cuarta cuaderna hacia popa. Continúe este proceso hasta fijar tres tracas por cada lateral del casco.

FOTOS 63 a 70. Forre el resto del casco con el forro nº 56. Para elaborar las cuñas que cubrirán los huecos más pequeños, presente una traca sobre el orificio a tapar. Marque la longitud con un lápiz y corte a medida con un cúter. Ajuste su forma con un lijador. Para pegar las tracas, utilice cola blanca o de carpintero. En las zonas de proa y popa, fije el forro en posición vertical y corte los sobrantes a ras de cubierta. Repase con un lijador, con precaución de no estropear las cubiertas. El forro del casco debe quedar completamente cerrado a excepción del orificio de la cubierta del Bauprés.

FOTOS 70 a 72. Lime las cabezas de las puntas, hasta que queden enrasadas con las tracas de forro. Después, lije todo el casco. Debe quedar suave y sin desniveles. Si en algún punto le ha quedado alguna traca suelta, puede aplicar pegamento de secado rápido. Si le ha quedado alguna traca mas hundida, pegue otra encima y después, desbástela. Tanto en la zona de proa como en la zona de popa, el grueso máximo que debe quedar, es de 4mm.

FOTO 73. Corte a medida los remates nº 57 y fíjelos tapando el canto de la cubierta del castillo.

FOTO 74. Realice la misma operación para fijar los remates nº 58. Éstos, deben tapar la unión de los remates nº 57 con la cubierta.

FOTO 75. Elabore y fije el remate nº 58 para la cubierta de la toldilla.

FOTOS 76 a 79. Utilizando como adhesivo, cola de contacto, (cola de zapatero), coloque el forro nº 60. Este segundo forro, se coloca de la misma manera que el primero. Debe cerrar los huecos con cuñas y frotar las chapas con firmeza para que se adhieran al casco. A medida que avance con el forro, abra los orificios que las amuradas llevan de origen.

FOTO 80. Adapte y fije la roda nº 61 en el frontal del casco. Debe quedar ajustada al saliente de la falsa quilla y sobresalir por proa. Después, iguale la pieza con la falsa quilla.

FOTO 81. Pegue la pieza nº 62 en la parte posterior del casco. Iguale el ancho y alto de la pieza con la falsa quilla.

FOTOS 82 a 85. Estire una porción de hilo de 1mm de diámetro y púlalo con un estropajo verde. Corte dos porciones de aproximadamente 22mm de longitud. Realice los orificios que muestra la imagen en el mamparo y tambucho de popa. Inserte y fije los cáncamos B y las dos piezas nº 63.

FOTOS 86 a 87. Pegue diez piezas nº 66 en la pieza nº 64 como muestra la imagen. Es importante que tenga en cuenta la posición de las piezas nº 66 y las oriente como muestra la imagen a la hora de pegarlas. Las piezas nº 66 deben formar un ángulo de 90° con la pieza nº 64. En la pieza nº 65, pegue las ocho piezas nº 66 restantes y las dos piezas nº 67 como muestra la imagen. Presente los dos conjuntos obtenidos en la cubierta del casco y realice los ajustes necesarios para que encajen.

FOTOS 88 a 90. Enmasille y lije el conjunto. Después, píntelo de color blanco y fíjelo en el barco. Corte a medida y fije los remates nº 68 a 70. Realice las mismas operaciones en el otro lateral del casco.

FOTO 91. Pinte un listón nº 71 de color negro. Después, corte porciones a medida y fíjelas en la amurada como muestra la imagen.

FOTOS 92 a 95. Aplique masilla tapa-grietas a toda la superficie del casco. Esta masilla servirá para reparar partes del casco que no hayan quedado bien acabadas. Lijar todo el casco para eliminar el exceso de masilla y dejarlo bien fino. Después, aplicar una capa de imprimación, que en este caso es de color gris, que deja ver mejor los desniveles. Repetir el proceso hasta conseguir un acabado satisfactorio.

FOTOS 96 a 97. Sumerja los listones nº 72 en agua para que recuperen flexibilidad. Después, coloque y pegue los cintones nº 72 en la toldilla del casco. Realice las mismas operaciones para fijar el cintón del castillo nº 73. Debe quedar a ras de la parte superior de la cubierta. Debes presionar el listón progresivamente hasta que se adapte a la curvatura del casco.

FOTOS 98 a 102. Pegue un listón nº 74 centrado en el casco y enrasado con las amuradas. Pegue otro listón alineado delante manera que sobrepase la cubierta del bauprés. El listón deberá quedar enrasado con la parte superior de la cubierta. Después corte el sobrante a ras de la cubierta. Pegue otro listón que dé continuación al colocado en el centro del casco. Debe quedar lo más paralelo posible con el cintón que perfila la cubierta. A medida que el cintón se acerca a la popa del barco deberá dejar de estar paralelo para aproximarse a la medida indicada. Observe el paso siguiente antes de pegarlo definitivamente. Fije otro listón que una los de ambos lados del casco.

FOTO 103. Rebaje el extremo de los cintones de proa hasta dejarlos afilados.

FOTO 104. Observe en la imagen como quedará el barco con los cintones colocados.

FOTO 105. Pegue otro listón nº 75 paralelo a 18 mm por debajo de los cintones ya colocados. Sitúe el listón centrado en el casco, como se aprecia en la imagen.

FOTOS 106 a 108. Coloque el águila en la zona de proa, sin pegar. Pegue otro cintón a continuación del colocado en el paso anterior y ajústelo al águila. Después, retire el águila. Pegue otro cintón que vaya hacia popa. Debe quedar paralelo al cintón superior.

FOTOS 109 a 111. Utilice un lápiz para marcar puntos a la medida indicada y únalos con una línea. Curve y pegue un cintón que una los de ambos lados del casco.

FOTO 112. Lije todos los cintones colocados y aplíqueles imprimación. Después, pinte todo el casco con pintura de color blanco brillante. Es aconsejable utilizar pintura en spray o aerógrafo para conseguir un acabado óptimo.

FOTO 113. Utilice unos tacos de madera para elaborar un soporte para un rotulador y que lo mantenga inmobilizado a la medida indicada en la imagen.

FOTO 114. Posicione el casco totalmente equilibrado e inmobilizado sobre una superficie plana y estable. Utilice el rotulador para marcar la línea de flotación del casco. Después, coloque una tira de cinta de carroceros ajustada a la línea de flotación.

FOTOS 115 a 117. Lije la zona inferior del casco para poder pintar encima. Aplique pintura de color verde oscuro a la parte inferior del casco. Cuando la pintura se haya secado, retire la cinta de carroceros.

FOTOS 118 a 119. Siguiendo el mismo procedimiento de aislar zonas para pintar, pinte de color marrón oscuro los espacios entre cintones. Los cintones superiores de color ocre y el cintón inferior de color verde.

FOTO 120. Repase el orificio de popa del casco y fije la hélice nº 76.

FOTOS 121 a 122. Realice un orificio de aproximadamente 4 mm de diámetro a pie de la popa del casco. Lije y dé forma a la pala del timón y después, píntelo de color blanco y verde.

FOTOS 123 a 124. Inserte la pala del timón en el casco y fíjela al codaste con una porción de hilo de latón.

FOTOS 125 a 129. Realice los orificios de \varnothing 2mm y de 4 mm de profundidad, en la zona de la proa y de popa del casco. Estos orificios debe realizarlos alineados con los que ya había en las amuradas y respetando las distancias que se indican en las imágenes. Después fije con pegamento los remaches nº 37.

En la zona central del casco realice 9 orificios a 10 mm por debajo del cintón inferior respetando las distancias que muestra la imagen. Empiece realizando un orificio en el centro del casco y a partir de ese, realice 5 más hacia proa y otros 3 hacia popa.

Después pegue un remache en cada uno de los orificios. Realice 7 orificios más en la zona de proa del casco a continuación del último colocado en esta zona. Deben quedar a 10 mm por debajo del cintón inferior y distribuidos como muestra la imagen. Realice 8 orificios más en la zona de popa del casco. Pegue un remache en cada orificio.

FOTOS 130 a 131. Pinte de color ocre y fije las piezas nº 79, 80 y 81 en la cubierta de la toldilla.

FOTOS 132 a 133. Adapte el rompeolas nº 82 y píntelo de color blanco. Después, péguelo centrado sobre la cubierta. Pinte los cantos de la pieza nº 83 y péguelos sobre el rompeolas.

FOTOS 134 a 135. Elabore y fije el pasamanos de la barandilla nº 84 en el tambucho de popa. Pinte de color blanco y fije las cuatro ventanas nº 85.

FOTOS 136 a 137. Elabore y fije los pasamanos nº 86 en el tambucho de proa. Pinte de color blanco y fije dos ventanas nº 85. Elabore y fije las barandas nº 87 en el lateral del tambucho de proa.

FOTO 138. Pinte de color azul los rótulos nº 88 y fije uno a cada lateral del casco.

FOTO 139. Pinte y fije las piezas nº 89 y 90 en el casco. Realice los ajustes pertinentes. Después, realice un orificio en el interior de la pieza 90 para poder fijar la pieza nº 91.

FOTO 140. Ajuste y pegue las tapas de regala nº 92. Después, píntelas de color ocre.

FOTO 141. Pegue y pinte las piezas nº 93 y 95 a la distancia indicada en la imagen.

FOTO 142. Pinte y pegue las piezas nº 94 y 95. Después, elabore y fije las guías de las cadenas nº 96.

FOTO 143. Pinte y fije las piezas nº 97 y 98. Después, ajuste la longitud de las cadenas nº 99 y fíjelas.

FOTOS 144 a 145. Realice orificios centrados y distribuidos sobre el trancañil de la cubierta castillo. Con un cúter, corte los nervios que unen los pilarotes a la plancha. Aplique pegamento en las puntas afiladas de los pilarotes nº 100, y con unos alicates de punta plana, fíjelos sobre el trancañil como muestra la imagen. realice las mismas operaciones en el otro lateral de la cubierta.

FOTO 146. Pinte y fije una escalera nº 101 a cada lateral de la cubierta del castillo. Fije también un pilarote nº 100.

FOTOS 147 a 149. Inserte los hilos para formar las barandas. Péguelos y corte los sobrantes. Después, pinte de color blanco.

FOTO 150. Elabore y fije las barandas nº 103 en los laterales del tambucho de proa.

FOTOS 151 a 152. Realice 50 orificios sobre los trancañiles de la cubierta toldilla centrados y distribuidos como muestra la imagen. La distancia aproximada entre ellos debe ser de 12 mm. Después, fije los pilarotes nº 104. Elabore las barandas nº 102 con hilos y píntelas de color blanco.

FOTO 153. Pegue los pasamanos de las barandas nº 105, 106 y 107.

FOTO 154. Pinte de color blanco y fije las guías de estacha nº 108.

FOTO 155. Pegue y pinte de color blanco las piezas nº 109 y 110. Después, colóquelas sobre la cubierta.

FOTO 156. Pegue las piezas nº 111 y 112. Después, pinte la estructura obtenida de color blanco.

FOTOS 157 a 160. Inserte y fije las piezas nº 113 para formar las rejillas. Después, aplique pegamento para reforzarlas y córtelas como muestra la imagen. Cuente la cantidad de orificios para saber la medida. Elabore y pegue los marcos nº 114 y 115.

FOTO 161. Inserte y fije la rejilla en la estructura.

FOTO 162. Pegue las piezas nº 110 y 116 y píntelas de color blanco. Después, péguelas sobre la estructura, y ésta, a su vez, sobre el barco.

FOTO 163. Corte a medida y fije las piezas nº 117 y 118 y píntelas de color blanco.

FOTOS 164 a 167. Elabore y fije las piezas nº 119 a 124. Pegue el conjunto obtenido sobre la estructura del barco. Aplique laca tapa-poros incolora a las piezas de madera que vaya incorporando al barco.

FOTOS 168 a 169. Pinte las dos zódiacs nº 125 con los colores rojo y gris. Después, elabore y fije las bancadas nº 126.

FOTOS 170 a 172. Elabore los soportes nº 127. Redondee sus vértices y pinte de color blanco. Fije una zodiac sobre cada soporte con los hilos nº 128. Fije las zodiacs sobre la estructura del barco.

FOTO 173. Pinte de color rojo y blanco los aros salvavidas nº 129. Después, péguelos contra las barandas del castillo.

FOTO 174. Pinte de color blanco cuatro bitas dobles y péguelas sobre la cubierta del castillo aproximadamente como muestra la imagen.

FOTO 175. Pegue y pinte las piezas nº 109 y 110 y péguelas sobre la cubierta de la toldilla. Debe ir una a cada lado de la cubierta.

FOTO 176. Pinte de color blanco 8 ventanas nº 85 y pegue cuatro a cada lado del tambucho de proa.

FOTOS 177 a 178. Elabore un cabillero nº 131 para cuatro cabillas y fíjelo a las columnas nº 132. Clave y pegue el cabillero en la cubierta de proa. Después, fije cuatro cabillas J.

FOTO 179. Con la ayuda de un lápiz, realice un cuadrado interior a las bases nº 133. Después, con hilo de latón, elabore y fije las barandas nº 134.

FOTOS 180 a 182. Doble las patas de las escaleras nº 101 y fije una a cada base nº 133. Después, pinte de color blanco las escaleras. Pinte de color crema, dos bases nº 135 y fíjelas a las escaleras. Elabore y fije las barandas nº 136. Pegue una escalera a cada banda del barco.

FOTO 183. Pinte y pegue un pescante nº 137 a cada lateral del barco. Elabore los cabos nº 138 y fíjelos a las escaleras.

FOTO 184. Forre el tambucho nº 139 con el forro nº 140. Después, corte los sobrantes de las chapas con un cúter.

FOTOS 185 a 186. Forre el techo del tambucho con las chapas nº 141. Corte a medida y fije las piezas nº 142. Barnice el conjunto obtenido.

FOTO 187. Tome una rueda de timón nº 143 y destaque de color oro las partes mostradas en la imagen. Después, pegue un eje nº 144.

FOTO 188. Realice un orificio en el frontal del tambucho e inserte el eje del timón. Pinte de color marrón dos bases nº 135 y fíjelas el frente del tambucho.

FOTO 189. Pegue el tambucho centrado sobre la cubierta de la toldilla. Pinte y fije las piezas nº 108, 129, 145, 146, 147 y 148 distribuidas como muestra la imagen.

FOTOS 190 a 191. Construya un enjaretado y córtelo como muestra la imagen. Corte a medida y fije los marcos de las dos piezas obtenidas. Pegue los dos enjaretados sobre la cubierta de la toldilla.

FOTOS 192 a 193. Aplique cola y fije las piezas nº 150, 151, 152, 153, 154 y 155 para formar el tambucho de popa.

FOTO 194. Forre el techo del tambucho con la chapa nº 156. Corte a medida y fije los marcos nº 157. Después, pinte el tambucho de color blanco y barnice el techo.

FOTO 195. Elabore y fije el zócalo del tambucho nº 34.

FOTOS 196 a 198. Pinte y fije las piezas nº 85, 101, 158, 159, 160. Después, elabore y fije también las piezas nº 161 y 162. Pegue el tambucho centrado entre la pieza nº 146 y la nº 148.

FOTOS 199 a 201. Pinte de color ocre los apóstoles del timón nº 164 y cuatro rejillas nº 135 de color marrón. Pegue las rejillas contra los apóstoles. Decore tres ruedas de timón nº 143 y fíjelas a los apóstoles nº 164 mediante un eje nº 165. Pegue otra rejilla nº 135 delante del timón.

FOTOS 202 a 203. Elabore un cabillero nº 166 y fíjelo a dos columnas nº 132. Pegue el conjunto de timones centrado sobre la cubierta como muestra la imagen. Después, pegue el cabillero a unos 10 mm del timón. Fije una cabilla J en cada orificio del cabillero. Después, decore y fije dos manguerotes nº 167. Pinte y pegue cuatro ventanas nº 85 en el frontal del tambucho.

FOTOS 204 a 205. Fije cuatro puntas A a la base nº 168. Después, pinte la bitácora nº 169 y fíjela a la base. Pegue la bitácora centrada sobre la cubierta a unos 10 mm del timón.

FOTOS 206 a 207. Pegue la fogonadura nº 171. Pinte y fije las dos escotillas nº 170 a las distancias indicadas en la imagen. Elabore y pegue la base nº 172 centrada entre la fogonadura y el molinete.

FOTOS 208 a 210. Pegue la pieza nº 173 sobre la pieza nº 97 y ambas centradas sobre la pieza nº 172. Corte a medida y fije los brazos del molinete nº 174 distribuidos como muestra la imagen.

FOTOS 211 a 212. Pinte las piezas nº 175, 176 y 177 y péguelas sobre el tambucho mostrado en la imagen.

FOTO 213. Pinte de color blanco un tensor nº 178. Después, inserte uno de sus extremos en un cáncamo B y fije el cáncamo en cubierta.

FOTOS 214 a 216. Elabore y fije las dos bases nº 179 con las puntas A. Decore las luces de situación nº 180 y péguelas sobre las bases.

FOTOS 217 a 219. Elabore y fije las piezas nº 181, 182 y 183 para formar las dos grúas. Píntelas de color blanco. Después, elabore y fije las piezas nº 184, 185, B y L. Pinte de color rojo y verde los detalles.

FOTOS 220 a 221. Corte a medida, pinte y fije la escalera nº 101. Después, pegue las grúas distribuidas como muestra la imagen. Decore y pegue los dos manguerotes nº 167.

FOTO 222. Decore y pegue las piezas nº 186 y 187 centradas delante de la bitácora.

FOTO 223. Pegue las piezas nº 188 y 189, píntelas de color blanco y fíjelas sobre la cubierta.

FOTO 224. Corte 6 porciones de chapa nº 190 y fíjelas 2 mm por encima del cintón inferior distribuidas como muestra la imagen. Pegue 6 más en el otro lateral del casco.

FOTO 225. Elabore y fije el campanario con las piezas nº 191, 192 y 193. Péguelo centrado delante del molinete.

FOTOS 226 a 227. Decore las piezas nº 194 y 88 y fíjelas en la popa del casco. Es aconsejable curvar las piezas antes de fijarlas.

FOTOS 228 a 229. Decore las piezas nº 195 y 196 y fíjelas en la cubierta de proa.

FOTOS 230 a 233. Pinte las barcas nº 197 de color blanco y verde por el exterior, y de color marrón y negro por el interior. Elabore y pegue las bancadas nº 198, tapas de regala nº 199 y timón nº 200.

FOTOS 234 a 237. Elabore un estrobo C de cuadernal E. Para ello, anude un hilo a un cáncamo y éste, átelo alrededor de un cuadernal. Realice un orificio y fije un estrobo a cada bancada de las barcas como muestra la imagen. Pegue los cuatro pescantes nº 213 y fíjeles los cuadernales E. Fije las barcas a ambos lados del casco mediante el hilo nº 201. Anude el hilo al estrobo del pescante y páselo por un orificio del cuadernal inferior. Lleve el hilo al cuadernal superior y otra vez al inferior, remate el hilo en el lateral del pescante.

FOTOS 238 a 239. Elabore dos cabilleros nº 202 y fíjeles las columnas nº 132. Pegue los cabilleros en la zona del tambucho de popa a 5 mm del trancanil. Fije una cabilla J en cada orificio de los cabilleros.

FOTOS 240 a 241. Elabore dos cabilleros nº 203 y fije las columnas nº 132 y las cabillas J. Pegue los cabilleros ajustados como muestra la imagen.

FOTO 242. Decore el cabillero nº 204 y péguelo sobre la tapa del rompeolas.

FOTO 243. Elabore dos cabilleros nº 205 y pegue las columnas nº 132.

FOTOS 244 a 245. Pegue los cabilleros nº 205 en la cubierta del castillo. Pegue una cabilla J en cada uno de sus orificios. Pinte y pegue también las piezas nº 206, 163 y B.

FOTO 246. Elabore y fije un tensor nº 178 con un cáncamo B en la zona de las grúas.

FOTO 247. Elabore los tangones nº 207 y pegue las piezas nº 208, previa realización de un orificio.

FOTOS 248 a 249. Realice dos orificios a la distancia indicada en la imagen. Inserte dos porciones de cáncamos B. Coloque los tangones a ambos laterales del barco.

FOTO 250. Realice 16 orificios a cada lateral de la cubierta y fije las cabillas J distribuidas aproximadamente como muestra la imagen.

FOTOS 251 a 252. Elabore y fije los cabilleros nº 209 y 210. Inserte y fije los tensores nº 178 mediante los cáncamos B.

FOTOS 253 a 254. En la zona de proa, realice los orificios necesarios para fijar 8 cabillas J a cada lateral de la cubierta. Después realice los orificios y fije 6 tensores nº 178 también a cada lateral de la cubierta.

FOTOS 255 a 256. Realice 6 orificios en la zona de popa y fije 6 tensores nº 178 con los cáncamos B.

FOTOS 257 a 258. Realice 6 orificios en la zona de proa y fije 6 tensores nº 178 con los cáncamos B.

FOTOS 259 a 260. Realice 6 orificios en la zona de popa y fije 6 tensores nº 178 con los cáncamos B. Recuerde que debe realizar las mismas operaciones en el otro lateral del casco para conseguir un acabado simétrico.

FOTO 261. Pinte de color ocre los tangones nº 211 y fíjelos al casco en las zonas mostradas en las imágenes. Fija las cadenas nº 212 mediante las anillas F y los cáncamos B.

ARBOLADURA

Para elaborar los mástiles el primer paso a seguir será cortar las varillas a la medidas que indica la lista de piezas, o bien tomarlas directamente de los planos que están impresos a escala 1/1.

Todos los mástiles y vergas tienen cierta conicidad que se deberá realizar.

Para realizar la conicidad a los mástiles, lijarse las varilla (con un lijador), aumentando el desgaste de ésta a medida que se acerca al extremo donde se quiere disminuir el diámetro. Hacer rodar la varilla para que el desgaste sea igual por todo el contorno hasta conseguir llegar al diámetro que indica el plano.

Para elaborar la conicidad de las vergas realizar las mismas operaciones pero esta vez a ambos extremos de la varilla.

Para realizar correctamente los mástiles de este modelo se deberán tener en cuenta:

- Los planos
- Las fotos de detalle de los mástiles

- Las medidas y descripción de materiales de la lista de piezas
- Las hojas "IP" de identificación de piezas

Los mástiles se deberán barnizar y algunas de las piezas que los componen se deberán pintar. Ver las fotos generales de detalle de los mástiles.

Una vez montados y barnizados, colocarles los aparejos, (estrobos, cuadernales, cáncamos, motones, etc.) y fijarlos al barco. Los mástiles se deben introducir hasta hacer tope en los encajes de la falsa quilla.

JARCIA

Para elaborar la jarcia de este barco, seguir el orden alfabético de las figuras, que indican el orden de colocación de (hilos, vigotas, motones, velas etc.), destacados en color rojo. Compaginado con la lista de piezas te orientará sobre el tipo de materiales a utilizar.

Para simular el envejecido de las velas, se pueden hervir con infusión de té y dejarlas secar bien arrugadas. Se colocaran sin planchar para que tengan cuerpo.

HULL

PHOTO 1. Start by joining the parts that make up the false keel (1) and then glue on the reinforcing pieces (2 & 3). Following the numerical order indicated in the photo, fit the frames (4 to 16). Before gluing the frames in place make sure that they fit correctly into position, "flush" with the corresponding slots in the false keel. It is important that the frames be completely perpendicular to the false keel so that the decks can subsequently be fitted correctly into place. For this operation use white (carpenter's) glue as the adhesive.

PHOTO 2. Insert and fix in place the frame (17) and the reinforcement (18).

PHOTO 3. Apply glue and stick the bowsprit deck (19) and the reinforcement (20) into place.

PHOTO 4. Check and align the sections of the lower deck (21 & 22), and then fix them definitively in place.

PHOTO 5. Measure up the interior distance between the frame ends and cut lengths of beam (23) to size, then fit and glue the beams into place.

PHOTO 6. Cut a 65 mm length of the lining (24) and, using a pencil, mark it's four edges.

PHOTOS 7 - 9. Use a pencil to mark a lengthways line to divide the deck (25) into two symmetrical halves. Start to line the deck with planking strips at the straightest part, flush with the pencil line, using contact adhesive (cobblers glue). Carefully read the adhesive manufacturer's instructions. Leave the back part of the deck incomplete, as shown.

PHOTOS 10 & 11. Using the wooden handle of a tool, press the planking hard against the deck, to make sure that it sticks firmly. Place the deck face down and trim off the excess strips, as shown in the photos. Then mark two points at each end of the planking where it meets, to simulate nails.

PHOTO 12. Glue the lined deck onto the structure of the ship. It is important that you make sure that it is correctly supported on the frames. Use quick-drying glue for this process.

PHOTO 13. Apply glue to the reinforcements (26) on the fore end of the false keel.

PHOTOS 14 & 15. Glue the deck section (27) as a continuation of the deck section (25) and, after this, glue in place the deck section (28).

PHOTOS 16 & 17. Continue by gluing the deck planking (24) into place, until you reach the stern. Sand the planking down with a sanding-block, both along the edges and the surface, to eliminate any possible differences in level and leave it ready to be varnished. Finally, using a cutter, reopen the holes, as shown in the photo.

PHOTOS 18 & 19. Apply glue to the bow reinforcements (29) and glue them into place. Check out how the ship's hull should look when you have finished this operation, as shown in the photo

PHOTOS 20 - 24. Glue the parts (30 – 33) together in order to make up the aft companion hatch. Then apply filler to hide the joints between the pieces. When this has dried file it down to eliminate the excess filler and then paint it white. We recommend that you use water-based acrylic paint with a satin finish.

PHOTO 25. Apply glue and insert the projections of the bottom part of the deckhouse into the holes left in the deck.

PHOTO 26. Apply a colourless pore-filling lacquer to the whole of the surface of the deck. Various coats can be applied until you get a finish that you are satisfied with. You should sand the surface down between each coat and follow the manufacturer's instructions.

PHOTO 27. Sand down and paint the 1 x 3 mm strips dark green and then cut them to size and fit them as baseboards for the fore deckhouse (no. 34).

PHOTO 28. Using a fine brush touch up the edges of the baseboard (34) and then paint the doors (35) white and glue three of them to the deckhouse, distributed as shown in the photo. Then glue two more doors on the other side of the deckhouse, to achieve a symmetrical effect.

PHOTO 29. Paint the aft bulkhead (36) white and fix it onto the deck. Insert and glue the four rivets (37) in place.

PHOTOS 30 & 31. Glue the parts (38) to the parts (41) to make up the aft deckhouse. Fill, sand down and paint the deckhouse in the same way as the fore deckhouse.

PHOTOS 32 - 34. Glue the deckhouse onto the aft bulkhead. Insert and fit two rivets (37). Make up and glue the baseboards (34) onto the deckhouse. Glue the doors (35) into place, as shown in the photo.

PHOTOS 35 - 37. Line the deck (42) using the planking (43), previously cut into 65 mm lengths. Use a pencil to simulate nails, as you did with the other deck. Apply glue and fix the deck (42) onto the bow end of the hull.

PHOTOS 38 & 39. Line the deck (44) with the planking (45), having previously cut the planking to size. Sand down and fix the deck in the area at the stern end of the hull.

PHOTOS 40 & 41. Rub down and apply colourless pore-filling lacquer to the forecastle deck (42) and the quarter deck (44). The photos show how the ship's hull should look with the decks fitted into place.

PHOTOS 42 - 46. Apply glue and fix the reinforcements (46 – 52), as shown in our photos. Remember they must be fitted symmetrically to both sides of the hull.

PHOTOS 47 - 49. Place the hull upside down and using a half-round file start to file the hull down, working from the bow and back towards the stern. You must work on the reinforcement pieces and the edges of the frames, but without spoiling their original shape. In the area of the bow the false keel must be filed down to a sharp edge. The sanding/filing work on the hull must be symmetrical, i.e. the right side must end up the same as the left side. For the area in the middle of the hull use a sanding block, with a larger surface. For the area of the stern you can use a sanding block and for the most curved parts a half-round file. The sanding/filing work must be progressive and smooth.

PHOTO 50. Use a length of strip to check that the filing/sanding finish is correct. To do so you have to slide the strip over the frames to see how well it adjusts to their form.

PHOTOS 51 & 52. After making sure that the bulwarks (53 & 54) fit correctly onto the hull, paint the sides facing inwards on all of them white.

PHOTOS 53 - 56. Glue the stern bulwark (54) to the side of the hull and then immediately fix it in place using the pins (A). For this operation you can use the special hand-nailer that will prove of great use. The hand-nailer is an **OcCre (optional)** tool, that is used to hold and drive home the pins, by inserting one end head first into the tube, which is then held by the nailer's magnet. By pushing the nailer against the wood, as if it were a punch, this drives the pin into the wood. Do the same thing to fit the bulwarks (53). And repeat these operations for the bulwarks on the other side of the hull. Sand down the top of the bulwarks to make them flush with the bow and stern decks.

PHOTOS 57 - 62. Take the master strakes (55) and soak them in water for 20 minutes. This will make them more flexible. Then dry them using a cloth and glue one of them into the notches left in the frames, in such a way that one end is aligned in the middle of the 4th frame. Before going ahead with this operation check the photos. Fix the strake using pins (A) and then cut off the excess flush with the bow. Glue another strake, in continuation of the first, from the centre of the 4th frame towards the stern. Continue with this process until you have fitted 3 strakes onto each side of the hull.

PHOTOS 63 - 70. Now line the rest of the hull using the lining strakes (56). To make up the pointed lengths of strake to fill in the smaller gaps, line up a length of strake against the gap to be filled and then mark its length with a pencil and cut to size using a cutter before adapting its shape using a sander. To glue the strakes into place use white (or carpenter's) glue. In the bow and stern areas, fix the lining planks in place vertically and then trim them off flush with the deck. Sand down using a sanding block, making sure you do not mark the decks. The lining of the hull must be completely sealed, except for the opening on the bowsprit deck.

PHOTOS 70 - 72. File down the pin heads until they are flush with the lining strakes and then sand down the whole of the hull, leaving it smooth and without irregularities. If any of the strakes have come loose apply quick-drying glue to them. If any of the strakes are more sunk than the rest glue another one on top of them and then sand it down. At both bow and stern maximum thickness must be no more than 4 mm.

PHOTO 73. Cut the edging pieces (57) to size and fix them in place, covering the edge of the forecastle deck.

PHOTO 74. Do the same to fit and glue the edging pieces (58) into place. These must cover the union between the edging pieces (57) and the deck.

PHOTO 75. Make up and fit the edging pieces (58) for the quarter deck.

PHOTOS 76 - 79. Using contact adhesive (cobblers' glue) glue the strakes (60) into place. This second layer of lining strakes must be laid in the same way as the first, filling the gaps with pointed lengths of strake and pressing the strips firmly into place so that they stick correctly to the hull. As the lining work advances open up the original holes in the bulwarks again.

PHOTO 80. Adapt and attach the stem (61) to the bow end of the hull. This must be adjusted to the projection of the false keel, projecting out beyond the bow. Then equalise the part flush with the false keel.

PHOTO 81. Glue the part (62) to the stern part of the hull. Equalise the width and height of this part flush with the false keel.

PHOTOS 82 - 85. Stretch a length of 1 mm diameter brass wire and polish it with a piece of green scourer. Cut off to lengths of approximately 22 mm. Make the holes, as shown in the photo, in the aft bulkhead and the deckhouse. Insert and fix the eyebolts (B) and the two parts (63).

PHOTOS 86 & 87. Glue 10 of the parts (66) to the part (64), as shown in the photo. It is important to take into account the position of the parts (66), lining them up as shown in the photo when it comes to gluing them into place. The parts (66) must form a 90° angle with the part (64). Glue the remaining 8 parts (66) to the part (65), along with the 2 parts (67), as shown in the photo. Line the two assemblies thus obtained on the deck and make the necessary adjustments to make sure that they will fit into place.

PHOTOS 88 & 90. Fill in, sand down and then paint these parts white before fitting them into place on the ship. Cut to size and fix the finishing pieces (68 - 70). Carry out the same operation on the other side of the hull.

PHOTO 91. Paint one of the strips (71) black. And then cut out measured lengths to fit against the bulwark, as shown in the photo.

PHOTOS 92 - 95. Apply crack-filler to the whole surface of the hull. This filler will serve to repair any parts of the hull where the quality of the finish is less than ideal. Sand down the whole of the hull to eliminate any excess filler and leave a smooth finish. Then apply a layer of primer, which in this case should be grey, which will serve to highlight any irregularities. Repeat the process as often as necessary to obtain a satisfactory finish.

PHOTOS 96 & 97. Soak the strips for the rubbing strakes (72) in water until they become flexible and then fit and glue them onto the edge of the quarter deck. Carry out the same operation with the forecastle deck rubbing strakes (73). These must end up flush with the top of the deck. You must press down progressively on the strip until it fully adapts to the curve of the hull.

PHOTOS 98 - 102. Glue the rubbing strake strip (74) onto the hull as shown, in line with bulwarks. Then glue another strip, aligned forward, in such a way that it surpasses the bowsprit deck. This strip must be in line with the top part of the deck. Cut off the excess flush with the deck. Glue another of these strips on in continuation to the one in the centre of the hull. This must bend up as near to parallel as possible with the rubbing strake that profiles the deck. As the rubbing strake gets closer to the ship's stern it must cease to run parallel so that it can be brought up to the measurement indicated in the photo. Check out the following step before gluing it definitively in place. Fix another strip onto both sides of the hull.

PHOTO 103. Sand down the bow rubbing strakes until they are sharp.

PHOTO 104. This photo shows what the ship should look like with the rubbing strakes fitted in place

PHOTO 105. Glue the other rubbing strake (75) into place parallel to and 18 mm below the other rubbing strakes already fitted into place. Centre the rubbing strake on the hull as shown in the photo.

PHOTOS 106 - 108. Fit the eagle figurehead to the bow, but do not glue it into place. Now glue another rubbing strake, in continuation of the previous one, and adjust it to the eagle figurehead, then remove the eagle. Now glue another rubbing strake this time towards the stern, which must be parallel to the top rubbing strake.

PHOTOS 109 - 111. Use a pencil to mark out points at the indicated distance and then join them with a line. Bend and glue a rubbing strake round the stern to join the rubbing strake on both sides of the hull.

PHOTO 112. Sand down all of the rubbing strakes and then paint them, first with a coat of primer and then with a coat of white gloss. We recommend that you use a spray or an aerograph to do the painting in order to get an optimum finish.

PHOTO 113. Use wooden blocks to make up a support for a marker pen, in which it will be held tight at the height indicated in the photo.

PHOTO 114. Position the hull balanced and immobilised on a stable, flat surface. Use a marker pen to mark out the water line on the hull and then cover the hull above the line with a strip of masking tape.

PHOTOS 115 - 117. Lightly sand down the bottom of the hull so that you can paint on it and then apply dark green paint to the bottom part of the hull. When the paint has dried remove the masking tape.

PHOTOS 118 & 119. Following the same procedure of masking out areas to be painted, paint the space between the rubbing strakes dark brown. The top rubbing strakes must then be painted ochre and the lower rubbing strake green.

PHOTO 120. Reopen the hole in the stern part of the hull and fit the propeller (76).

PHOTOS 121 & 122. Make a hole, with a diameter of approximately 4 mm at the bottom of the stern of the hull. Sand down and give shape to the rudder blade and then paint it white and green as shown in the photo.

PHOTOS 123 & 124. Insert the rudder blade into the hull and attach it to the stern post using a length of brass wire.

PHOTOS 125 - 129. Make 4 mm deep holes with a diameter of 2 mm in the areas of the bow and stern of the hull. These holes must be aligned with those that already exist in the bulwarks and respecting the distances indicated in the photos. Then glue the rivets (37) into place.

In the central part of the hull, make another 9 holes, at a distance of 10 mm below the bottom rubbing strake, respecting the distances shown in the photo. Start by making a hole in the centre of the hull and, taken from this hole, make 5 more towards the bow and 3 more towards the stern, then glue a rivet into each hole. Make 7 more holes in the bow area of the hull, following on from the last one in this area. These must be aligned 10 mm below the bottom rubbing strake and distributed as shown in the photo. Make 8 more holes in the stern area of the hull as shown, and glue a rivet into each one.

PHOTOS 130 & 131. Paint the parts (79, 80 & 81) ochre and fit them to the quarter deck, as shown.

PHOTOS 132 & 133. Adjust the breakwater (82) and paint it white, then glue it centred on the deck. Paint the edges of part (83) and glue them onto the breakwater.

PHOTOS 134 & 135. Make up and attach the handrail (84) to the aft deckhouse and then paint the 4 windows (85) white and fit them in place.

PHOTOS 136 & 137. Make up and attach the handrails (86) to the fore deckhouse and then paint white and attach the 2 windows (85). Make up and attach the handrails (87) to the side of the fore deckhouse.

PHOTO 138. Paint the nameplates (88) blue and attach one on each side of the hull as shown.

PHOTO 139. Paint and attach the parts (89 & 90) to the hull, making the necessary adjustments, and then make a hole on the inside of the part (90) so that you can attach the part (91).

PHOTO 140. Adjust and glue the limber boards (92) into place and then paint them ochre.

PHOTO 141. Glue and paint the parts (93 & 95) into place at the distances indicated in the image.

PHOTO 142. Paint and glue the parts (94 & 95) into place and then make up and attach the chain guides (96).

PHOTO 143. Paint and attach the parts (97 & 98) into place and then adjust the length of the chains (99) and fix them in place.

PHOTOS 144 & 145. Make centred and evenly distributed holes along the forecastle deck stringer. Using a cutter, trim off the sprues that attach the uprights (100) to the sheet. Apply glue to the sharp ends of the railings and, using flat-tip pliers fix them to the stringer, as shown in the photo. Now do the same on the other side of the deck.

PHOTO 146. Paint and attach the ladders (101) on each side of the forecastle deck, also attach one upright (100) at the bottom.

PHOTOS 147 - 149. Insert the lengths of thread to make up the rails to form the guard rails. Glue them into place, trimming off any excess, and then paint them white.

PHOTO 150. Make up and fit the handrails (103) into place on the sides of the fore deckhouse.

PHOTOS 151 & 152. Make 50 centred and evenly distributed holes in the stringers of the quarter deck, as shown in the photo, these should be approximately 12 mm apart. Then fix the uprights (104) into place, make up the guard rails (102) using cotton thread and paint them white.

PHOTO 153. Glue the handrails to the guard rails (105, 106 & 107).

PHOTO 154. Paint the mooring line bitts (108) white and fit them in place.

PHOTO 155. Glue together and paint white the parts (109 & 110) and then fit them in place on the deck.

PHOTO 156. Glue the parts (111 & 112) into place and then paint the structure obtained white.

PHOTOS 157 - 160. Insert and fix the parts (113) to make up the grating, then glue them together to reinforce them and cut them into sections as shown in the photos. Count the number of holes to establish the length. Make up and glue into the frames (114 & 115).

PHOTO 161. Insert and attach the grating to the structure.

PHOTO 162. Glue the parts (110 & 116) together and paint them white. Glue them into place on the structure, and then glue the structure onto the ship.

PHOTO 163. Cut the parts (117 & 118) to size and fix them in place, then paint them white.

PHOTOS 164 - 167. Make up and fix the parts (119 - 124) into place. Glue the assemblies obtained onto the structure of the ship. Apply pore-filling lacquer to the wooden parts that you are incorporating to the ship.

PHOTOS 168 & 169. Paint the two zodiacs (125) red and grey and then make up and fit the seats (126).

PHOTOS 170 - 172. Make up the supports (127), round off the ends and paint them white. Fix one zodiac onto each support using the lashings (128). Now fix the zodiacs onto the structure of the ship.

PHOTO 173. Paint the life rings (129) red and white and then glue them onto the uprights of the forecastle deck guard rails.

PHOTO 174. Paint the four double bits white and glue them onto the forecastle deck, approximately as shown in the photo.

PHOTO 175. Glue together and paint the parts (109 & 110) white and then glue them onto the quarter deck, one on each side of the deck.

PHOTO 176. Paint the 8 windows (85) white and then glue 4 of them onto each side of the fore deckhouse.

PHOTOS 177 & 178. Make up a pinrack (131) for 4 belaying pins (J) and attach 2 columns (132). Pin and glue the pinrack to the forecastle deck, and then insert the 4 belaying pins.

PHOTO 179. Using a pencil mark out an interior square on the bases (133) and then, using brass wire, make up and attach the handrails (134).

PHOTOS 180 - 182. Bend the legs of the ladders (101) as shown and attach one to each base (133). Then paint the stairs white. Paint the two gratings (135) cream and fix them to the ladders. Make up and fix the handrails (136) and then glue one of the assemblies to each side of the ship.

PHOTO 183. Paint and glue a davit (137) onto each side of the ship. Make up the cables (138) and attach them to the ladders.

PHOTO 184. Line the wheel housing (139) using the lining (140) and then trim off any excess lining using a cutter.

PHOTOS 185 & 186. Line the wheel housing roof using the sheets (141). Cut to size and fit the parts (142) into place. Varnish the assembly obtained.

PHOTO 187. Take one of the wheels (143) and highlight in gold the parts shown in the photo and then glue it to a shaft (144).

PHOTO 188. Make a hole in the front of the wheel housing and insert the wheel shaft into it. Paint the 2 gratings (135) brown and attach them to the side of the housing at the front.

PHOTO 189. Glue the wheel housing structure onto the centre of the quarter deck, as shown in the photo. Paint and attach the parts (108, 129, 145, 146, 147 & 148) as shown in the photo.

PHOTOS 190 & 191. Make up sections of grating and cut them to size as shown in the photo, then cut to size and attach the frames for the two sections obtained. Glue the two gratings onto the quarter deck.

PHOTOS 192 & 193. Apply glue to and attach the parts (150, 151, 152, 153, 154 & 155) to make up the stern deckhouse.

PHOTO 194. Line the roof of the stern deckhouse using the sheet (156). Cut to size and attach the frames (157) and then paint the stern deckhouse white and varnish the roof.

PHOTO 195. Make up and attach the stern deckhouse baseboards (34).

PHOTOS 196 - 198. Paint and attach the parts (85, 101, 158, 159 & 160). Now make up and attach the parts (161 & 162). Glue the stern deckhouse into place centred between part (146) and part (148).

PHOTOS 199 - 201. Paint the wheel samson posts (164) ochre and four sections of grating (164) brown. Glue the gratings onto the samson posts. Decorate the other 3 wheels (143) and fix them to the samson posts (164), as shown, using a shaft (165). Glue another section of grating (135) in front of the wheel.

PHOTOS 202 & 203. Make up a pinrack (166) and mount it on 2 columns (132). Glue the wheel assembly centred onto the deck as shown in the photo. Now glue the pinrack at a distance of 10 mm from the wheel. Fix one belaying pin (J) into each hole in the pinrack. Now decorate and attach the bunker pipes (167) and then paint and glue 4 windows (85) onto the front of the stern deckhouse.

PHOTOS 204 & 205. Insert 4 pins (A) into the base (168). Then paint the binnacle (169) as shown and attach it to the base. Glue the binnacle on its base to the centre of the deck, at a distance of 10 mm from the wheel, as shown.

PHOTOS 206 & 207. Glue the mast hole (171) into place. Paint and attach 2 of the hatches (170) at the distances indicated in the photo. Make up and glue the base (172) centred on the mast hole and the windlass.

PHOTOS 208 - 210. Glue the part (173) to the part (97) and then both parts centred on part (172). Now, cut to size and fix the windlass poles (174), as shown in the photo.

PHOTOS 211 & 212. Paint the parts (175, 176 & 177) and glue them into place on the aft deckhouse roof, as shown in the photo.

PHOTO 213. Paint the drawbar (178) white and then insert an eyebolt (B) into one end and fix the eyebolt to the deck.

PHOTOS 214 - 216. Make up and fix the 2 bases (179) using the pins (A). Decorate the running lights (180) as shown and glue them into place on the bases.

PHOTOS 217 - 219. Make up and fix the parts (181, 182 and 183) to form the hoists and paint them white. Now make up and fix the parts (184, 185, B & L). Paint the details red and green as shown.

PHOTOS 220 & 221. Cut to size, paint and fix the ladders (101) as shown. Now glue the hoists into position as shown in the photo. Decorate and glue the 2 bunker pipes (167) as shown.

PHOTO 222. Decorate and glue the parts (186 & 187) centred in front of the binnacle.

PHOTO 223. Glue the parts (188 & 189) together and paint them white, then fix them onto the deck, as shown.

PHOTO 224. Cut 6 lengths of hatch cover sheet (190) and fit them 2 mm above the bottom rubbing strake, as shown in the photo. Glue another 6 into place in the same way on the other side of the hull.

PHOTO 225. Make up and fix the bell support structure using the parts (191, 192 & 193). Glue them centred in front of the windlass.

PHOTOS 226 & 227. Decorate the parts (194 & 88) and fix them in place on the stern of the hull. It is advisable to bend these parts into a curve before fixing them in place.

PHOTOS 228 & 229. Decorate the parts (195 & 196) and fix them into place at the front of the forecastle deck.

PHOTOS 230 - 233. Paint the barques (197) white and green on the outside, and brown and black on the inside, as shown in the photo. Make up and glue the seats (198), gunwales (199) and rudders (200).

PHOTOS 234 - 237. Make up a sling (C) and block (E). To do this tie a thread to an eyebolt (B) and then tie this round a block. Make a hole and fix the sling to each of the barque seats as shown in the photo. Glue the 4 davits (213) and attach the blocks (E) to them. Now hang the 2 barques on either side of the hull using the lashing thread (201). Knot the thread to the davit sling and pass it through a hole in the lower block. Then pull the thread up to the upper block and then down again to the lower block, finally tie the thread off onto the side of the davit.

PHOTOS 238 & 239. Make up the pinracks (202) and attach them to the columns (132). Glue the pinracks in the area of the stern deckhouse, at a distance of 5 mm from the stringer. Insert a belaying pin (J) into each hole in the pinracks.

PHOTOS 240 & 241. Make up 2 pinracks (203) and attach the columns (132) and the belaying pins (J). Now glue the pinracks into place as shown in the photo.

PHOTO 242. Decorate the pinracks (204) and glue them into place on the breakwater cover.

PHOTO 243. Make up the pinracks (205) and glue them into place on the columns (132).

PHOTOS 244 & 245. Glue the pinracks (205) onto the forecastle deck. Insert and glue a belaying pin (J) into each of the holes. Paint and glue into place the parts (206, 163 & B).

PHOTO 246. Make up and attach one of the drawbars (178) using an eyebolt (B) in the area of the hoists, as shown.

PHOTO 247. Make up the booms (207) and glue on the socket parts (208), having first made a hole in them.

PHOTOS 248 & 249. Make 2 holes, at the distances indicated in the photo, and insert two pieces of eyebolt (B). Now fit the booms into place on both sides of the ship.

PHOTO 250. Make 16 holes on each side of the deck and insert the belaying pins (J), approximately as shown in the photo.

PHOTOS 251 & 252. Make up and attach the channels (209 & 210). Insert and fix the drawbars (178) using the eyebolts (B).

PHOTOS 253 & 254. In the bow area, make the necessary holes to fix 8 belaying pins (J) onto each side of the deck. Now make holes and attach 6 drawbars (178) also on both sides of the deck.

PHOTOS 255 & 256. Make 6 holes in the area of the stern and attach 6 drawbars (178) using the eyebolts (B).

PHOTOS 257 & 258. Make 6 holes in the bow area and attach 6 drawbars (178) using the eyebolts (B).

PHOTOS 259 & 260. Make 6 holes in the area of the stern and attach 6 drawbars (178) using the eyebolts (B). Remember to do the same on the other side of the hull in order to achieve a symmetrical finish.

PHOTO 261. Paint the booms (211) ochre and attach them to the hull as shown in the photos. Attach the chains (212) using the rings (F) and the eyebolts (B).

MASTS AND SPARS

In order to make up the masts the first step is to cut the rods to size, as indicated in the parts list, or by taking measurements directly from the plans, which are printed in 1/1 scale.

All of the masts and yards have to have a certain conical shape, which you must give them.

In order to achieve this conical shape for the masts, sand down the rod (using a sander), increasing the amount of sanding down as you get closer to the end at which you want to decrease the diameter. Turn the rod so that you sand it down evenly on all sides, until you have achieved the diameter indicated in the plan.

To get the conical shape of the yards carry out the above operations but in this case evenly reducing the diameter at both ends of the yard.

In order to make up the mast for this model correctly you must take the following into account:

- The plans
- The close up photos of the masts
- The measurements and material descriptions of the parts list
- The parts identification (PI) sheets

The masts must be varnished and some of the parts that make them up will have to be painted. See the general close up photos of the masts.

Once the mast has been assembled and varnished attach the tackle (slings, blocks, eyebolts, clump blocks, etc.) and attach them to the ship.

The mast must be inserted until it comes up against the mast step in the false keel.

SAILS AND RIGGING

In order to make up the running gear for this ship follow the alphabetic order of the figures printed in the plans, indicating the order for fitting the (ropes, clump blocks, blocks, sails, etc.) highlighted in red. In combination with the parts list this will serve as a guide with regard to the type of material to be used.

To simulate the aging of the sails you can boil them in tea and leave them to dry all wrinkled up. Fit them in place without ironing so that they will have some consistency.

COQUE :

PHOTO 1. Commencez à assembler les trois parties qui forment la fausse quille (n°1) puis collez les renforts (n°2 et n°3). Suivant l'ordre numérique que vous indique la photo, placez les couples ; n°4 à n°16. Avant de coller les couples, vérifiez qu'ils s'ajustent exactement à leur place et font office de « taquet » dans les emboîtements correspondants de la fausse quille. Il est important que les couples restent totalement perpendiculaires à la fausse quille afin que les ponts viennent s'emboîter correctement par la suite. Pour cette opération, utilisez comme adhésif de la colle blanche (colle de menuisier).

PHOTO 2. Insérez et fixez le couple n°17 et le renfort n°18.

PHOTO 3. Appliquez la colle et collez le pont du Beupré n°19 et le renfort n°20.

PHOTO 4. Vérifiez et ajustez les ponts inférieurs n°21 et n°22. Puis fixez-les définitivement.

PHOTO 5. Prenez la mesure de l'espace intérieur des couples et découpez à la mesure des baux n°23. Puis, les emboîter et les fixer dans les couples.

PHOTO 6. Découpez le vaigrage n°24 à 65 mm et à l'aide d'un crayon, marquez les quatre profils.

PHOTOS 7 à 9. Tracez une ligne longitudinale divisant le pont n°25 en deux moitiés symétriques. Commencez à garnir à partir de la zone la plus droite et ajustée à la ligne tracée au crayon. Lisez attentivement les instructions d'utilisation du fabricant. Laissez la partie arrière du pont à compléter.

PHOTOS 10 à 11. À l'aide du manche en bois d'un outil, frottez fortement la planche contre le pont pour qu'elle y adhère fermement. Placez le pont face vers le bas, et découpez les parties des plaques qui dépassent comme montré sur les images. Puis, marquez deux points à chaque extrémité des joints transversaux des plaques pour simuler le clouage.

PHOTO 12. Collez le pont garni sur la structure du bateau. Il est important que le pont s'appuie correctement sur les couples. Pour cette manœuvre, utilisez une colle rapide.

PHOTO 13. Appliquez la colle et collez les renforts n°26 sur la fausse quille de proue.

PHOTOS 14 à 15. Collez le pont n°27, à la suite du pont n°25, et après ce dernier, collez le pont n°28.

PHOTOS 16 à 17. Continuez en plaçant le vaigrage des ponts n°24, jusqu'à la poupe. Repassez à l'aide d'un bloc de ponçage, les profils et les surfaces pour éliminer les éventuelles irrégularités et les laisser prêts pour le vernissage. Puis, à l'aide d'un cutter, coupez le vaigrage qui recouvre les orifices que montre l'image.

PHOTOS 18 à 19. Appliquez la colle et collez les renforts de proue n°29. Observez sur l'image comment doit apparaître la coque du bateau à la fin de cette opération.

PHOTOS 20 à 24. Collez les pièces n°30 à n°33 pour former le rouf de proue. Puis appliquez le mastic sur les fissures pour dissimuler les assemblages des pièces. Lorsqu'il est sec, poncez pour éliminer l'excès de mastic et peignez avec de la peinture de couleur blanche. Il est conseillé d'utiliser de la peinture acrylique à finition satinée.

PHOTO 25. Appliquez de la colle et insérez les languettes de la partie inférieure du rouf, dans les orifices du pont de la coque.

PHOTO 26. Appliquez la laque bouche-pores incolore sur toute la surface du pont. Ce processus peut être réalisé plusieurs fois jusqu'à obtenir une finition satisfaisante. Il faudra poncer entre deux couches, et suivre les instructions d'utilisation du fabricant.

PHOTO 27. Poncez et peignez en vert foncé, listeaux de 1 X 3 mm. Puis, découpez sur mesure et fixez les socles du rouf de proue n°34.

PHOTO 28. Repassez à l'aide d'un pinceau les chants du socle n°34. Ensuite, peignez de couleur blanche les portes n°35, collez-en trois sur le rouf, réparties comme le montre l'image. Collez deux portes de plus sur l'autre côté du rouf pour obtenir une finition symétrique.

PHOTO 29. Peignez la cloison de poupe n°36 de couleur blanche et fixez-la sur le pont. Insérez et collez quatre rivets n°37.

PHOTOS 30 à 31. Collez les pièces n°38 à n°41 pour former le rouf arrière. Appliquez le mastic, poncez et peignez le rouf comme vous l'avez fait pour le rouf avant.

PHOTOS 32 à 34. Collez le rouf contre la cloison de poupe. Insérez et fixez deux rivets n°37. Confectionnez et collez les socles du rouf n°34. Collez deux portes n°35 placées comme le montre l'image.

PHOTOS 35 à 37. Garnissez le pont n°42, avec le vaigrage n°43 préalablement découpée sur 65 mm de longueur. Simulez le clouage comme vous l'avez fait sur l'autre pont. Appliquez de la colle et fixez le pont n°42 sur l'avant de la coque.

PHOTOS 38 à 39. Garnissez le pont n°44 avec le vaigrage n°45, préalablement découpé aux bonnes dimensions. Poncez et fixez le pont sur la partie arrière de la coque.

PHOTOS 40 à 41. Polissez et appliquez de la laque bouche-pores incolore sur le pont du gaillard d'avant n°42 et du gaillard d'arrière n°44. Observez comment la coque du bateau doit rester avec les ponts placés.

PHOTOS 42 à 46. Appliquez de la colle et fixez les renforts n°46 à n°52 répartis comme le montrent les images. Pensez à les fixer sur les deux côtés de la coque.

PHOTOS 47 à 49. Placez la coque face vers le bas et à l'aide d'une lime semi-ronde, commencez à limer en commençant par la proue et en avançant vers la poupe. Dégrossir les taquets de renforts et les arêtes des couples mais sans déformer leur forme originale. Dans la partie de la proue, la fausse quille doit être complètement effilée. Le ponçage de la coque doit être réalisé de manière symétrique, c'est à dire que le côté droit doit être identique au gauche. Pour la zone du milieu de la coque, utilisez un bloc de ponçage d'une surface plus étendue. Pour la partie arrière, vous pouvez utiliser un bloc de ponçage et pour les parties plus courbées, la lime semi-ronde. Le ponçage doit être progressif et doux.

PHOTO 50. Vérifiez à l'aide d'un listeau que le ponçage est correct. Pour cela, faites glisser le listeau sur les couples pour voir comme il s'ajuste à sa forme.

PHOTOS 51 à 52. Après vérification de l'emboîtement des pavois n°53 et n°54 sur la coque, peignez de couleur blanche les zones qui seront orientées vers l'intérieur de la coque.

PHOTOS 53 à 56. Collez le pavois de poupe n°54 sur le côté de la coque. Puis immédiatement après, fixez-le à l'aide de pointes A. Pour cette opération, vous pouvez utiliser une cloueuse qui vous sera très utile. La cloueuse est un outil **OcCre (en option)** utilisée pour fixer et clouer les pointes simultanément. En introduisant une pointe dans le tube avec la tête orientée vers l'intérieur, celle-ci sera fixée par l'aimant de la cloueuse. En exerçant une pression à l'aide de la cloueuse contre du bois comme s'il s'agissait d'un poinçon, celle-ci introduira la pointe dans le bois. Faites de même pour fixer les pavois n°53. Réalisez les mêmes opérations sur le côté opposé de la coque. Repassez la partie supérieure des pavois pour l'égaliser par rapport aux ponts avant et arrière.

PHOTOS 57 à 62. Prenez les galbords n°55 et immergez-les dans l'eau pendant 20 minutes environ. Grâce à cette opération ils gagneront en souplesse. Puis séchez-les à l'aide d'un chiffon, et collez l'un d'entre eux dans les feuillures des couples de

manière à ce que leur extrémité se trouve au centre du quatrième couple. Observez les images suivantes avant de commencer. Fixez le galbord à l'aide des pointes A. Puis, coupez l'excédant de galbord au ras de la proue. Collez l'autre galbord après le premier, de manière à ce qu'il aille du centre du quatrième couple jusqu'à la poupe. Continuez ce processus jusqu'à ce que vous ayez fixé trois galbords de chaque côté de la coque.

PHOTOS 63 à 70. Garnissez le reste de la coque avec le vaigrage n°56. Pour élaborer les cales qui recouvriront les orifices les plus petits, présentez un galbord sur l'orifice à boucher. Marquez la longueur à l'aide d'un crayon et découpez à la mesure à l'aide d'un cutter. Ajustez sa forme à l'aide d'une lime. Puis collez les galbords, utilisez de la colle blanche ou de menuisier. Dans les zones de la proue ou de la poupe, fixez le vaigrage en position verticale et découpez les excédants au ras du pont. Repassez avec une ponceuse, en prenant soin de ne pas endommager les ponts. Le vaigrage de la coque doit être complètement fermé à l'exception de l'orifice du pont du Beupré.

PHOTOS 70 à 72. Limez les têtes des pointes, jusqu'à ce qu'elles restent au niveau des galbords du vaigrage. Puis poncez toute la coque. Elle doit être douce et régulière. Si quelque part un galbord n'est pas fixé, vous pouvez appliquer de la colle à séchage rapide. Si un galbord est plus enfoncé, collez-en un autre par dessus puis, dégrossissez-le. Sur la zone de la proue comme de la poupe, l'épaisseur maximum doit être de 4 mm.

PHOTO 73. Découpez à la mesure les plinthes n°57 et fixez-les en recouvrant le chant du pont du gaillard d'avant.

PHOTO 74. Réalisez la même opération pour fixer les plinthes n°58. Celles-ci doivent recouvrir l'union des plinthes n°57 avec le pont.

PHOTO 75. Confectionnez et fixez la plinthe n°58 pour le pont du gaillard d'arrière.

PHOTOS 76 à 79. En utilisant comme adhésif de la colle de contact (colle de cordonnier), placez le vaigrage n°60. Ce deuxième vaigrage est placé de la même manière que le premier. Il faut refermer les orifices avec des cales et frotter les planches fermement pour qu'elles adhèrent à la coque. À mesure que vous avancez avec le vaigrage, ouvrez les orifices que les pavois ont d'origine.

PHOTO 80. Adaptez et fixez l'étrave n°61 sur le devant de la coque. Elle doit être ajustée à la saillie de la fausse quille et dépasser par la proue. Puis, égalisez la pièce par rapport à la fausse quille.

PHOTO 81. Collez la pièce n°62 dans la partie arrière de la coque. Égalisez la largeur et la hauteur de la pièce par rapport à la fausse quille.

PHOTOS 82 à 85. Déroulez du fil de 1 mm de diamètre et polissez-le à l'aide d'un tampon à récurer. Découpez deux morceaux d'environ 22 mm de longueur. Réalisez les orifices que montre l'image sur la cloison et le rouf arrière. Insérez et fixez les chevilles à boucle et les deux pièces n°63.

PHOTOS 86 à 87. Collez dix pièces n°66 sur la pièce n°64 comme le montre l'image. Il est important de tenir compte de la position des pièces n°66 et de les orienter comme le montre l'image au moment du collage. Les pièces n°66 doivent former un angle à 90° avec la pièce n°64. Sur la pièce n°65, collez les huit pièces n°66 restantes et les deux pièces n°67 comme le montre l'image. Présentez les deux ensembles obtenus sur le pont de la coque et procédez aux ajustements nécessaires pour qu'ils s'emboîtent correctement.

PHOTOS 88 à 90. Appliquez le mastic et poncez l'ensemble. Ensuite, peignez-le en blanc et fixez-le sur le bateau. Coupez à la mesure et fixez les plinthes n°68 à 70. Réalisez les mêmes opérations sur côté opposé de la coque.

PHOTO 91. Peignez un listeau n°71 en noir. Puis, découpez des morceaux à la mesure et fixez-les sur le pavois comme le montre l'image.

PHOTOS 92 à 95. Appliquez du mastic bouche-fissures sur toute la surface de la coque. Ce mastic servira à réparer les parties de la coque qui n'ont pas été bien achevées. Poncez toute la coque afin d'éliminer l'excès de mastic et la laisser bien fine. Puis appliquez une couche d'apprêt, qui dans ce cas est de couleur grise, pour mieux voir les irrégularités. Renouvelez le processus jusqu'à obtenir une finition satisfaisante.

PHOTOS 96 à 97. Immergez les listeaux n°72 dans de l'eau pour qu'ils acquièrent de la souplesse. Puis, placez et collez les listeaux n°72 sur le gaillard d'arrière de la coque. Renouvelez les mêmes opérations pour fixer le listeau du gaillard d'avant n°73. Il doit se trouver au ras de la partie supérieure du pont. Vous devez faire pression sur le listeau progressivement jusqu'à ce qu'il prenne la forme de la courbure de la coque.

PHOTOS 98 à 102. Collez le listeau n°74 centré sur la coque et au ras des pavois. Collez l'autre listeau aligné devant de manière à ce qu'il dépasse du pont du Beupré. Le listeau devra se trouver à ras de la partie supérieure du pont. Puis découpez l'excédant au ras du pont. Collez un autre listeau qui suive celui qui a été placé au centre de la coque. Il doit rester le plus parallèle possible par rapport au listeau qui profile le pont. À mesure que le listeau se rapproche de la poupe du bateau, il devra cesser d'être parallèle pour se rapprocher de la mesure indiquée. Observez l'étape suivante avant de le coller définitivement. Fixez l'autre listeau unissant les deux côtés de la coque.

PHOTO 103. Poncez l'extrémité des listeaux de proue pour les laisser effilés.

PHOTO 104. Observez sur l'image comment doit être le bateau quand les listeaux seront placés.

PHOTO 105. Collez un autre listeau n°75 parallèle à 18 mm en dessous des listeaux déjà installés. Placez le listeau centré sur la coque, comme sur l'image.

PHOTOS 106 à 108. Placez l'aigle sur la partie de la proue, sans coller. Collez un autre listeau à la suite de celui qui a été installé pendant l'étape précédente, et ajustez l'aigle. Puis, retirez l'aigle. Collez un autre listeau allant vers la poupe. Il doit être parallèle au listeau du haut.

PHOTOS 109 à 111. À l'aide d'un crayon, marquez les points à la mesure indiquée et faites-les se rejoindre en traçant une ligne. Pliez et collez un listeau unissant ceux des deux côtés de la coque.

PHOTO 112. Poncez tous les listeaux installés, et appliquez l'apprêt. Puis, peignez toute la coque avec de la peinture blanche et brillante. Il est conseillé d'utiliser de la peinture en spray ou aérographe pour obtenir une finition optimale.

PHOTO 113. Utilisez des taquets en bois pour confectionner un support destiné à un feutre, et qui le maintienne immobilisé à la mesure indiquée sur l'image.

PHOTO 114. Placez la coque en équilibre total et immobilisée sur une surface plane et stable. Utilisez le feutre pour marquer la ligne de flottaison de la coque. Puis, placez une bande de ruban de masquage suivant la ligne de flottaison.

PHOTOS 115 à 117. Poncez la partie inférieure de la coque pour pouvoir peindre par dessus. Appliquez de la peinture de couleur verte foncée sur la partie inférieure de la coque. Lorsque la peinture aura séché, retirez la bande de ruban.

PHOTOS 118 à 119. En suivant le même processus destiné à isoler les parties à peindre, peignez de couleur marron foncé les espaces entre les listeaux. Les listeaux supérieurs de couleur ocre et le listeau inférieur de couleur verte.

PHOTO 120. Repassez l'orifice de poupe de la coque et fixer l'hélice n°76.

PHOTOS 121 à 122. Réalisez un orifice d'environ 4 mm de diamètre dans le bas de la poupe de la coque. Poncez et donnez une forme au safran du gouvernail puis peignez-le en blanc et vert.

PHOTOS 123 à 124. Insérez le safran du gouvernail dans la coque et fixez-le à l'étambot à l'aide d'un morceau de fil en laiton.

PHOTOS 125 à 129. Réalisez les orifices de \varnothing 2mm et de 4 mm de profondeur, dans la zone de la proue et de la poupe du bateau. Ces orifices doivent être alignés sur ceux qui étaient déjà sur les pavois en respectant les distances qui sont indiquées sur les images. Puis fixez avec de la colle les rivets n°37.

Dans la partie centrale du casque, réalisez 9 orifices à 10 mm en dessous du listeau inférieur en respectant les distances indiquées sur l'image. Commencez en faisant un orifice dans le centre de la coque, et à partir de celui-ci réalisez-en 5 de plus vers la proue et 3 autres vers la poupe. Puis collez un rivet sur chaque orifice. Réalisez 7 orifices de plus dans la zone de la proue de la coque après le dernier placé dans cette zone. Ils doivent être situés à 10 mm en dessous du listeau inférieur et répartis comme le montre l'image. Réalisez 8 orifices de plus dans la zone de poupe de la coque. Collez un rivet sur chaque orifice.

PHOTOS 130 à 131. Peignez de couleur ocre et fixez les pièces n°79, 80 et 81 sur le point du gaillard d'arrière.

PHOTOS 132 à 133. Adaptez le brise-lames n°82 et peignez-le de couleur blanche. Puis collez-le centré sur le pont. Peignez les chants de la pièce n°83 et collez-les sur le brise-lames.

PHOTOS 134 à 135. Élaborez et fixez la main-courante de la rampe n°84 sur le rouf arrière. Peignez de couleur blanche et fixez les quatre hublots n°85.

PHOTOS 136 à 137. Élaborez et fixez les mains-courantes n°86 sur le rouf de proue. Peignez de couleur blanche et fixez les deux hublots n°85. Élaborez et fixez les mains-courantes n°87 sur le côté du rouf de proue.

PHOTO 138. Peignez de couleur bleue les plaques n°88 et fixez-les de chaque côté de la coque.

PHOTO 139. Peignez et fixez les pièces n°89 et 90 sur la coque. Procédez aux ajustements pertinents. Puis réalisez un orifice à l'intérieur de la pièce 90 afin d'y fixer la pièce n°91.

PHOTO 140. Ajustez et collez les lisses de pavois n°92. Puis peignez-les de couleur ocre.

PHOTO 141. Collez et peignez les pièces n°93 et 95 à la distance indiquée sur l'image.

PHOTO 142. Peignez et collez les pièces n°94 et 95. Puis confectionnez et fixez les guides des chaînes n°96.

PHOTO 143. Peignez et collez les pièces n°97 et 98. Puis ajustez la longueur des chaînes n°99 et fixez-les.

PHOTOS 144 à 145. Réalisez les orifices centrés et répartis sur le plat-bord du pont du gaillard d'avant. Découpez à l'aide d'un cutter les nerfs qui relient les barreaux à la planche. Appliquez de la colle sur les pointes effilées des barreaux n°100, et à l'aide de tenailles à pointe plate, fixez-les sur le plat-bord comme indiqué sur l'image, renouvelez les mêmes opérations sur l'autre côté du pont.

PHOTO 146. Peignez et fixez l'échelle n°101 de chaque côté du pont du gaillard d'avant. Fixez également un barreau n°100.

PHOTOS 147 à 149. Insérez les fils pour former le garde-corps. Collez-les et découpez les excédants. Puis peignez de couleur blanche.

PHOTO 150. Élaborez et fixez les mains-courantes n°103 sur les côtés du rouf de proue.

PHOTOS 151 à 152. Réalisez 50 orifices sur les plats-bords du pont arrière centrés et répartis comme le montre l'image. La distance approximative entre eux doit être de 12 mm. Puis, fixez les barreaux n°104. Confectionnez les garde-corps n°102 avec des fils et peignez-les de couleur blanche.

PHOTO 153. Collez les mains-courantes des garde-corps n°105, 106 et 107.

PHOTO 154. Peignez de couleur blanche et fixez les guides des amarres n°108.

PHOTO 155. Collez et peignez de couleur blanche les pièces n°109 et 110. Puis, placez-les sur le pont.

PHOTO 156. Collez les pièces n°111 et 112. Puis, peignez la structure obtenue de couleur blanche.

PHOTOS 157 à 160. Insérez et fixez les pièces n°113 pour former les grilles. Puis, appliquez la colle pour les renforcer et coupez-les comme indiqué sur l'image. Comptez le nombre d'orifices pour connaître les dimensions. Élaborez et collez les cadres n°114 et 115.

PHOTO 161. Insérez et fixez la grille sur la structure.

PHOTO 162. Collez les pièces n°110 et 116 et peignez-les de couleur blanche. Puis, collez-les sur la structure, et celle-ci ensuite sur le bateau.

PHOTO 163. Coupez à la mesure et fixez les pièces n°117 et 118, et peignez-les de couleur blanche.

PHOTOS 164 à 167. Confectionnez et fixez les pièces n°119 à 124. Collez l'ensemble obtenu sur la structure du bateau.

Appliquez de la laque bouche-pores sur les pièces en bois que vous intégrez au bateau.

PHOTOS 168 à 169. Peignez les deux zodiacs n°125 de couleur rouge et grise. Puis, confectionnez et fixez les garde-corps n°126.

PHOTOS 170 à 172. Confectionnez les supports n°127. Arrondissez leurs sommets et peignez de couleur blanche. Fixez un zodiac sur chaque support à l'aide de fils n°128. Fixez les zodiacs sur la structure du bateau.

PHOTO 173. Peignez en rouge et blanc les bouées de sauvetage n°129. Puis collez-les contre le garde-corps du gaillard d'avant.

PHOTO 174. Peignez en blanc quatre bittes doubles et collez-les sur le pont du gaillard d'avant comme le montre approximativement l'image.

PHOTO 175. Collez et peignez les pièces n°109 et 110 et collez-les sur le pont du gaillard d'avant. Elles doivent être placées de part et d'autre du pont.

PHOTO 176. Peignez de couleur blanche 8 hublots n°85 et collez-en quatre de chaque côté du rouf de proue.

PHOTOS 177 à 178. Confectionnez un râtelier n°131 pour quatre cabillots et fixez deux colonnes n°132. Clouez et collez le cabillot sur le pont avant. Puis fixez quatre cabillots J.

PHOTO 179. À l'aide d'un crayon réalisez un carré intérieur sur les bases n°133. Puis, avec un fil en laiton, confectionnez et fixez les garde-corps n°134.

PHOTOS 180 à 182. Pliez les pieds des échelles n°101 et fixez-en une sur chaque base n°133. Puis peignez les échelles de couleur blanche. Peignez de couleur crème deux bases n°135 et fixez-les aux échelles. Confectionnez et fixez les garde-corps n°136. Collez une échelle de chaque côté du bateau.

PHOTO 183. Peignez et collez un bossoir n°137 de part et d'autre du bateau. Confectionnez les bouts n°138 et fixez-les aux escaliers.

PHOTO 184. Recouvrez le rouf n°139 avec le vaigrage n°140. Puis coupez les excédants des plaques au cutter.

PHOTOS 185 à 186. Recouvrez le toit du rouf avec les plaques n°141. Coupez à la mesure et fixez les pièces n°142. Vernissez l'ensemble obtenu.

PHOTO 187. Prendre la barre à roue n°143, et peindre de couleur dorée les parties montrées sur l'image. Puis collez un timon n°144.

PHOTO 188. Réalisez un orifice sur la face du rouf et insérez le timon. Peignez de couleur marron deux bases n°135, et fixez-les sur la face du rouf.

PHOTO 189. Collez le rouf bien centré sur le pont du gaillard d'arrière. Peignez et fixez les pièces n° 108, 129, 145, 146, 147 et 148 réparties comme le montre l'image.

PHOTOS 190 à 191. Construisez un caillebotis et découpez-le comme le montre l'image. Coupez à la mesure et fixez les cadres des deux pièces obtenues. Collez les deux caillebotis sur le pont du gaillard d'arrière.

PHOTOS 192 à 193. Appliquez la colle et fixez les pièces n°150, 151, 152, 153, 154 et 155 pour former le rouf arrière.

PHOTO 194. Recouvrez le toit du rouf avec la plaque n°156. Coupez à la mesure et fixez les cadres n°157. Puis, peignez le rouf de couleur blanche et vernissez le toit.

PHOTO 195. Élaborez et fixez la plinthe du rouf n°34.

PHOTOS 196 à 198. Peignez et fixez les pièces n°85, 101, 158, 159, 160. Puis, confectionnez et fixez également les pièces n°161 et 162. Collez le rouf bien centré entre la pièce n°146 et la n°148.

PHOTOS 199 à 201. Peignez de couleur ocre les apôtres du gouvernail n°164 et quatre grilles n°135 de couleur marron. Collez les grilles contre les apôtres. Décorez trois roues de gouvernail n°143 et fixez-les sur les apôtres n°164 à l'aide d'une barre n°165. Collez une autre grille n°135 devant la roue.

PHOTOS 202 à 203. Confectionnez un râtelier n°166 et fixez deux colonnes n°132. Collez l'ensemble des roues bien centré sur le pont comme le montre l'image. Puis, collez le râtelier à 10 mm environ des roues. Fixez un cabillot J dans chaque orifice du râtelier. Puis, décorez et fixez deux maugères n°167. Peignez et collez quatre hublots n°85 sur la face du rouf.

PHOTOS 204 à 205. Fixez quatre pointes A sur la base n°168. Puis, peignez l'habitacle n°169 et fixez-le à la base. Collez l'habitacle centré sur le pont à environ 10 mm de la barre.

PHOTOS 206 à 207. Collez l'étambrai n°172. Peignez et fixez deux écouteilles n°170 aux distances indiquées sur l'image.

Confectionnez et collez la base n°172 centrée entre l'étambrai et le guindeau.

PHOTOS 208 à 210. Collez la pièce n°173 sur la pièce n°97 et les deux centrées sur la pièce n°172. Coupez à la mesure et fixez les bras du guindeau n°174 répartis comme le montre l'image.

PHOTOS 211 à 212. Peignez les pièces n°175, 176 et 177 et collez-les sur le rouf montré sur l'image.

PHOTO 213. Peignez de couleur blanche un ridoir n°178. Puis insérez l'une des extrémités dans une cheville à boucle B et fixez la cheville au pont.

PHOTOS 214 à 216. Confectionnez et fixez deux bases n°179 à l'aide des pointes A. Décorez les feux de position n°180 et collez-les sur les bases.

PHOTOS 217 à 219. Confectionnez et fixez les pièces n°181, 182 et 183 pour former les deux potences. Peignez-les en blanc. Puis élaborez et fixez les pièces n°184, 185, B et L. Peignez les détails de couleur rouge et verte.

PHOTOS 220 à 221. Coupez sur mesure, peignez et fixez l'échelle n°101. Puis collez les potences distribuées comme le montre l'image. Décorez et collez les deux maugères n°167.

PHOTO 222. Décorez et collez les pièces n°186 et 187 centrées devant l'habitacle.

PHOTO 223. Collez les pièces n°188 et 189, peignez-les en blanc et fixez-les sur le pont.

PHOTO 224. Coupez 6 morceaux de plaque n°190 et fixez-les à 2 mm au dessus du listeau inférieur répartis comme montré sur l'image. Collez-en 6 de plus sur l'autre côté de la coque.

PHOTO 225. Confectionnez et fixez le clocher à l'aide des pièces n°191, 192 et 193. Collez-le bien centré devant le guindeau.

PHOTOS 226 à 227. Décorez les pièces n°194 et 88 et fixez-les sur la poupe de la coque. Il est conseillé de plier les pièces avant de les fixer.

PHOTOS 228 à 229. Décorez les pièces n°195 et 196 et fixez-les sur la poupe de la coque.

PHOTOS 230 à 233. Peignez les barques n°197 de couleur blanche et verte sur l'extérieur, et de couleur marron et noir à l'intérieur. Confectionnez et collez les bancs n°198, les lisses de pavois n°199 et le gouvernail n°200.

PHOTOS 234 à 237. Confectionnez une estrope C de poulie E. À cet effet, nouez un fil à une suspension de poulie, et attachez cette suspension autour d'une poulie. Réalisez un orifice et fixez l'estrope sur chaque banc des barques comme le montre l'image. Collez les quatre bossoirs n°213 et fixez-y les poulies E. Fixez les barques des deux côtés de la coque à l'aide du fil n°201. Nouez le fil à l'estrope du bossoir et passez-le par un orifice de la poulie inférieure. Menez le fil à la poulie supérieure, puis vers l'inférieure, rabattre le fil sur le côté du bossoir.

PHOTOS 238 à 239. Confectionnez deux râteliers n°202 et fixez les colonnes n°132. Collez les râteliers dans la zone du rouf arrière à 5 mm du plat-bord. Fixez un cabillot J sur chaque orifice des râteliers.

PHOTOS 240 à 241. Confectionnez deux râteliers n°203 et fixez les colonnes n°132 et les cabillots J. Collez les râteliers bien ajustés comme le montre l'image.

PHOTO 242. Décorez le râtelier n°204 et collez-le sur le couvercle du brise-lames.

PHOTO 243. Confectionnez deux râteliers n°205 et fixez les colonnes n°132.

PHOTOS 244 à 245. Collez les râteliers n°205 sur le pont du gaillard d'avant. Collez un cabillot J sur chaque orifice. Peignez et collez également les pièces n°206, 163 et B.

PHOTO 246. Confectionnez et fixez un ridoir n°178 muni d'une cheville à boucle B dans la zone des potences.

PHOTO 247. Élaborez les tangons n°207 et collez les pièces n°208 après avoir réalisé un orifice.

PHOTOS 248 à 249. Réalisez deux orifices à la distance indiquée sur l'image. Insérez deux morceaux de chevilles B. Placez les tangons sur les deux côtés du bateau.

PHOTO 250. Réalisez 16 orifices sur chaque côté du pont et fixez les cabillots J répartis à peu près comme le montre l'image.

PHOTOS 251 à 252. Élaborez et fixez les râteliers n°209 et 210. Insérez et fixez les ridoirs n°178 à l'aide des chevilles à boucle B.

PHOTOS 253 à 254. Dans la zone de la proue, faites les orifices nécessaires pour fixer 8 cabillots de chaque côté du pont. Ensuite, réalisez les orifices et fixez 6 ridoirs n°178 de chaque côté du pont.

PHOTOS 255 à 256. Réalisez 6 orifices dans la zone de poupe et fixez 6 ridoirs n°178 à l'aide des chevilles à boucle B.

PHOTOS 257 à 258. Réalisez 6 orifices dans la zone de proue et fixez 6 ridoirs n°178 à l'aide des chevilles à boucle B.

PHOTOS 259 à 260. Réalisez 6 orifices dans la zone de poupe et fixez 6 ridoirs n°178 à l'aide des chevilles à boucle B.

N'oubliez pas que vous devez réaliser les mêmes opérations sur l'autre côté de la coque pour obtenir une finition symétrique.

PHOTO 261. Peignez de couleur ocre les tangons n°211 et fixez-les à la coque dans les zones indiquées sur les images. Fixez les chaînes n°212 moyennant des anneaux F et les chevilles à boucle B.

MÂTURE

Pour confectionner les mâts, la première étape à suivre sera de couper les baguettes aux mesures indiquées par la liste de pièces, ou de les prendre directement des plans qui sont imprimés à l'échelle 1/1.

Tous les mâts et vergues présentent une certaine conicité qu'il faudra former.

Pour réaliser la conicité des mâts, poncer la baguette (à l'aide d'une ponceuse), en renforçant l'usure de celle-ci à mesure que l'on se rapproche de l'extrémité où l'on souhaite réduire le diamètre. Faire tourner la baguette pour égaliser l'usure sur tout le contour jusqu'à parvenir au diamètre indiqué sur le plan.

Pour élaborer la conicité des vergues, renouveler les mêmes opérations mais cette fois-ci aux deux extrémités de la baguette.

Pour réaliser correctement les mâts de ce modèle, il faudra prendre en considération :

- Les plans
- Les photos de détail des mâts
- Les dimensions et la description des matériels de la liste de pièces.
- Les pages « IP » d'identification des pièces.

Les mâts devront être vernis et certaines des pièces qui les composent devront être peintes. Voir les photos générales de détail des mâts.

Une fois montés, installez les accessoires (estropes, poulies, chevilles à boucle, etc.) et fixez-les sur le bateau. Les mâts doivent être introduits jusqu'à ce qu'ils butent pour s'emboîter dans la fausse quille.

GRÉEMENT

Pour élaborer le gréement de ce bateau, suivre l'ordre alphabétique des figures, qui indiquent l'ordre d'installation des fils, caps-de-moutons, poulies, voiles, etc.), marqués en rouge. En vous aidant de la liste des pièces, vous serez conseillé sur le type de matériels à utiliser.

Pour simuler le vieillissement des voiles, elles peuvent être bouillies dans une infusion de thé, puis séchées bien froissées. Elles seront posées non repassées pour qu'elles aient du corps.

SCAFO

FOTO 1. Iniziare unendo le due parti che formano la falsa chiglia, (num. 1) quindi incollare i rinforzi (num. 2 e num. 3). Seguendo l'ordine numerico indicato nella foto, collocare le coste; dal num. 4 al num. 16. Prima d'incollare le coste, controllare che entrino in maniera corretta nella loro posizione, arrivando fino in fondo nei corrispondenti incastri della falsa chiglia. È importante che le coste siano completamente perpendicolari alla falsa chiglia affinché poi i ponti possano essere montati in maniera corretta. Per realizzare questa operazione, utilizzare come adesivo della colla bianca (colla da falegname).

FOTO 2. Inserire e fissare la costa num. 17 e il rinforzo num. 18.

FOTO 3. Applicare colla e incollare il ponte del bompresso num. 19 e il rinforzo num. 20.

FOTO 4. Controllare e sistemare i ponti inferiori num. 21 e num. 22. Quindi, fissarli definitivamente.

FOTO 5. Prendere la misura dello spazio interno delle coste e tagliare su misura i tagli num. 23. Quindi, inserirli e fissarli alle coste.

FOTO 6. Tagliare il rivestimento num. 24 a 65 mm di lunghezza e con un matita rimarcare i quattro profili.

FOTO da 7 a 9. Tracciare una linea longitudinale che divida il ponte num. 25 in due metà simmetriche. Cominciare a rivestire dalla zona più dritta e seguendo la linea di matita. Utilizzare come adesivo della colla a contatto (colla da calzolaio). Leggere attentamente le istruzioni d'uso del produttore. Lasciare incompleta la parte posteriore del ponte.

FOTO da 10 a 11. Con il manico di legno di un utensile, far aderire bene la lastra al ponte affinché rimanga ben incollata. Collocare il ponte al rovescio e ritagliare le parti delle lastre che fuoriescono, come indicato nelle immagini. Quindi, marcare due punti in ogni estremità delle giunture trasversali delle lastre per simulare l'inchiodatura.

FOTO 12. Incollare il ponte rivestito sopra la struttura del vascello. È importante che il ponte si appoggi in maniera corretta sopra le coste. Per questo procedimento utilizzare una colla rapida.

FOTO 13. Applicare colla e incollare i rinforzi num. 26 nella falsa chiglia di prua.

FOTO da 14 a 15. Incollare il ponte num. 27, poi il ponte num. 25 e dopo di questo incollare il ponte num. 28.

FOTO da 16 a 17. Continuare a collocare il rivestimento dei ponti num. 24, fino a completarlo in poppa. Ripassare con un tassello lima, sia i profili sia la sua superficie per eliminare eventuali dislivelli e lasciarlo pronto per la smaltatura. Quindi, con un cutter, tagliare il rivestimento che copre i fori che sono indicati nell'immagine.

FOTO da 18 a 19. Applicare colla e incollare i rinforzi di prua, num. 29. Osservare nell'immagine come sarà lo scafo del vascello una volta terminata questa operazione.

FOTO da 20 a 24. Incollare i pezzi num. 30 a num. 33 per formare il tambucio di prua. Quindi, applicare dello stucco per nascondere le giunture dei pezzi. Quando si sia seccato, scartavetrare per eliminare l'eccesso di stucco e verniciare con vernice bianca. È consigliabile utilizzare della vernice acrilica all'acqua con finitura satinata.

FOTO 25. Applicare della colla e inserire le sporgenze della parte inferiore del tambucio, nei fori del ponte dello scafo.

FOTO 26. Applicare lacca copri-pori incolore su tutta la superficie del ponte. Questo procedimento può essere realizzato varie volte fino a ottenere una finitura che sia soddisfacente. Si dovrà scartavetrare tra strato e strato e seguire le istruzioni d'uso del produttore.

FOTO 27. Scartavetrare e verniciare in verde scuro delle aste da 1 x 3 mm. Quindi, tagliare su misura e fissare gli zoccoli del tambucio di prua num. 34.

FOTO 28. Ripassare con un pennello gli spigoli dello zoccolo num. 34. Quindi, verniciare in bianco le porte num. 35 e incollarne tre di esse nel tambucio, distribuite come indicato nell'immagine. Incollare altre due porte nell'altro lato del tambucio per ottenere una finitura simmetrica.

FOTO 29. Verniciare la paratia di poppa, num. 36, in bianco e fissarla in ponte. Inserire e incollare quattro ribattini num. 37.

FOTO da 30 a 31. Incollare i pezzi dal num. 38 al num. 41 per formare il tambucio di poppa. Stuccare, scartavetrare e verniciare il tambucio come è stato fatto con quello di prua.

FOTO da 32 a 34. Incollare il tambucio contro la paratia di poppa. Inserire e fissare due ribattini num. 37. Formare e incollare gli zoccoli del tambucio num. 34. Incollare due porte num. 35 distribuite come indicato nell'immagine.

FOTO da 35 a 37. Rivestire il ponte num. 42, con il rivestimento num. 43 previamente tagliato a 65 mm di lunghezza. Simulare l'inchiodatura come è stato fatto con l'altro ponte. Applicare della colla e fissare il ponte num. 42 sopra la prua dello scafo.

FOTO da 38 a 39. Rivestire il ponte num. 44 con il rivestimento num. 45, previamente tagliato su misura. Scartavetrare e fissare il ponte nella zona di poppa dello scafo.

FOTO da 40 a 41. Lappare e applicare lacca copri-pori incolore al ponte del castello, num. 42 e della tolda num. 44. Osservare come lo scafo del vascello come sarà con i ponti collocati.

FOTO da 42 a 46. Applicare colla e fissare i rinforzi num. 46 a num. 52 distribuiti come indicato nelle immagini. Occorre ricordare che devono essere fissati a entrambi i lati dello scafo.

FOTO da 47 a 49. Collocare lo scafo al rovescio e con una lima a mezza canna, cominciare a scartavetrare, iniziando dalla prua e avanzando verso poppa. Si devono ridurre i tasselli di rinforzo e gli spigoli delle coste ma senza deformarne la forma originale. Nella zona di prua, la falsa chiglia deve essere completamente affilata. La scartavetratura dello scafo deve risultare simmetrica, ossia il lato destro deve essere uguale a quello sinistro. Per la zona centrale dello scafo, utilizzare una lima con maggiore superficie. Per la zona di poppa, si può utilizzare una lima e per le zone più curvate la lima a mezza canna. La scartavetratura deve essere progressivo e morbida.

FOTO 50. Controllare con un'asta che la scartavetratura sia corretto. Per realizzare quest'operazione si deve far scorrere l'asta, sulle coste per vedere come si adegua alla loro forma.

FOTO da 51 a 52. A seguito di verifica di come sono collocate le murate, num. 53 e num. 54, nello scafo, verniciare in bianco le zone di tutte le murate, che saranno orientate verso l'interno dello scafo.

FOTO da 53 a 56. Incollare la murata di poppa num. 54, sul lato dello scafo. Quindi, fissarla immediatamente con chiodini A.

Per questa operazione, si può utilizzare un'inchiodatrice, che risulterà molto utile. L'inchiodatrice è un utensile **OcCre (opzionale)**, che si utilizza per sostenere e allo stesso tempo inchiodare i chiodini. Introducendo un chiodino nel tubo con la testina orientata verso l'interno, il chiodino rimarrà trattenuto dal magnete dell'inchiodatrice. Esercitando una pressione con la inchiodatrice contra un legno, come se si trattasse di un punzone, l'utensile inchioderà il chiodino nella legno. Seguire lo stesso procedimento per fissare le murate num. 53. Realizzare le stesse operazioni nell'altro lato dello scafo. Ripassare la parte superiore delle murate per livellarle con i ponti di prua e poppa.

FOTO da 57 a 62. Prendere le tacche maestre num. 55 e immergerle in acqua per circa venti minuti. In questo modo recupereranno la flessibilità. Quindi asciugarle con un panno e incollare una di esse nei solchi delle coste in maniera tale che la sua estremità rimanga al centro della quarta costa. Osservare le seguenti immagini prima di procedere. Fissare la tacca con chiodini A. Quindi, tagliare la parte sporgente della tacca a filo della prua. Incollare un'altra tacca a seguito della prima, che vada dal centro della quarta costa verso poppa. Continuare questo procedimento fino a fissare tre tacche per ogni lato dello scafo.

FOTO da 63 a 70. Rivestire il resto dello scafo con il rivestimento num. 56. Per formare i cunei che devono coprire i vuoti più piccoli, appoggiare una tacca sul foro da coprire; segnare la lunghezza con una matita e tagliare su misura con un cutter. Sistemare la forma con una lima. Per incollare le tacche, utilizzare colla bianca o da falegname. Nelle zone di prua e poppa, fissare il rivestimento in posizione verticale e tagliare le parti che avanzano a filo del ponte. Ripassare con una lima, facendo attenzione a non rovinare i ponti. Il rivestimento dello scafo deve rimanere completamente chiuso, eccetto il foro del ponte del bompresso.

FOTO da 70 a 72. Limare le testine dei chiodini, fino a che rimangano a livello delle tacche di rivestimento. Quindi, scartavetrare tutto lo scafo. Deve risultare morbido e senza dislivelli. Se in qualche punto è rimasta qualche tacca sciolta, si può applicare della colla ad asciugatura rapida. Si alcune tacche sono rimaste infossate, incollarne altre sopra e quindi, livellarle. Sia nella zona di prua sia nella zona di poppa, lo spessore massimo non deve superare i 4 mm.

FOTO 73. Tagliare su misura i coronamenti num. 57 e fissarli chiudendo l'angolo del ponte del castello.

FOTO 74. Realizzare la stessa operazione per fissare i coronamenti num. 58. Questi devono coprire l'unione dei coronamenti num. 57 con il ponte.

FOTO 75. Formare e fissare il coronamento num. 58 per il ponte della tolda.

FOTO da 76 a 79. Utilizzando come adesivo della colla a contatto, (colla da calzolaio), collocare il rivestimento num. 60. Questo secondo rivestimento va collocato come il primo. Si devono chiudere i fori con cunei e fregare le lastre con forza affinché aderiscano bene allo scafo. A misura che si avvanza con il rivestimento, aprire i fori che sono previsti nelle murate.

FOTO 80. Adattare e fissare la ruota di prua num. 61 sul frontale dello scafo. Deve essere ben unita al saliente della falsa chiglia e sporgere dalla prua. Quindi, livellare il pezzo con la falsa chiglia.

FOTO 81. Incollare il pezzo num. 62 nella parte posteriore dello scafo. Livellare la larghezza e l'altezza del pezzo con la falsa chiglia.

FOTO da 82 a 85. Stirare una porzione di filo di 1 mm di diametro e pulirlo con un panno verde. Tagliare due porzioni di circa 22 mm di lunghezza. Realizzare i fori che indicato nell'immagine nella paratia e nel tambucio di poppa. Inserire e fissare i golfare B e i due pezzi num. 63.

FOTO da 86 a 87. Incollare dieci pezzi num. 66 nel pezzo num. 64 come indicato nell'immagine. È importante tenere presente la posizione dei pezzi num. 66 e orientarli così come indicato nell'immagine al momento d'incollarli. I pezzi num. 66 devono formare un angolo di 90° con il pezzo num. 64. Incollare nel pezzo num. 65, i rimanenti otto pezzi num. 66 e i due pezzi num. 67 come indicato nell'immagine. Presentare i due complessi ottenuti nel ponte dello scafo e realizzare i necessari aggiustamenti affinché si abbinino.

FOTO da 88 a 90. Stuccare e scartavetrare l'insieme. Quindi, verniciarlo in bianco e fissarlo al vascello. Tagliare su misura e fissare i coronamenti num. 68 a 70. Realizzare le stesse operazioni sull'altro lato dello scafo.

FOTO 91. Verniciare un'asta num. 71 in nero. Quindi, tagliarne delle porzioni su misura e fissarle nella murata come indicato nell'immagine.

FOTO da 92 a 95. Applicare dello stucco copri crepe su tutta la superficie dello scafo. Questo stucco serve a riparare le parti dello scafo che non siano rimaste ben rifinite. Scartavetrare tutto lo scafo per eliminare l'eccesso di stucco e lasciarlo ben fine. Quindi, applicare uno strato d'imprimatura, che in questo caso è in grigio, che permetta di vedere meglio i dislivelli. Ripetere il procedimento fino ad ottenere una finitura soddisfacente.

FOTO da 96 a 97. Immergere le aste num. 72 in acqua affinché recuperino flessibilità. Quindi, collocare e incollare i listoni num. 72 nella tolda dello scafo. Realizzare le stesse operazioni per fissare il listone del castello num. 73, che deve rimanere al livello della parte superiore del ponte. Esercitare una pressione progressiva sull'asta fino a che non si adatti alla curvatura dello scafo.

FOTO da 98 a 102. Incollare un'asta num. 74 al centro dello scafo ed a filo delle murate. Incollare un'altra asta allineata in maniera tale che oltrepassi il ponte del bompresso. L'asta dovrà rimanere a filo della parte superiore del ponte. Quindi tagliare la parte che avanza al livello del ponte. Incollare un'altra asta che prosegua quella collocata al centro dello scafo. Deve essere il più possibile parallela al listone che segna il profilo del ponte. A misura che il listone si avvicina alla poppa del vascello dovrà perdere il parallelismo per avvicinarsi alla misura indicata. Osservare il passo seguente prima d'incollarlo definitivamente. Fissare un'altra asta che unisca entrambi i lati dello scafo.

FOTO 103. Limare le estremità dei listoni di prua fino a lasciarle a livello.

FOTO 104. Osservare nell'immagine come sarà il vascello con i listoni collocati.

FOTO 105. Incollare un'altra asta num. 75 in parallelo a 18 mm sotto i listoni già collocati. Situare l'asta al centro dello scafo, come si vede nell'immagine.

FOTO da 106 a 108. Collocare l'aquila nella zona di prua, senza incollare. Incollare un altro listone a seguito di quello collocato nel passo precedente e unirlo all'aquila. Quindi, togliere l'aquila. Incollare un altro listone che vada verso poppa, che deve essere parallelo al listone superiore.

FOTO da 109 a 111. Utilizzare una matita per segnare punti alla misura indicata e unirli con una linea. Piegare e incollare un listone che unisca entrambi i lati dello scafo.

FOTO 112. Scartavetrare tutti i listoni collocati e applicarvi imprimatura. Quindi, verniciare tutto lo scafo con vernice bianca brillante. È consigliabile utilizzare vernice a spray o aerografo per ottenere una finitura ottima.

FOTO 113. Utilizzare dei tasselli di legno per creare un supporto per un pennarello e che lo mantenga fermo nella misura indicata nell'immagine.

FOTO 114. Posizionare lo scafo totalmente equilibrato e immobilizzato su di una superficie piatta e stabile. Utilizzare il pennarello per marcare la linea di galleggiamento dello scafo. Quindi, collocare un nastro da carrozziere lungo la linea di galleggiamento.

FOTO da 115 a 117. Scartavetrare la zona inferiore dello scafo per poterla verniciare. Applicare vernice verde scura alla parte inferiore dello scafo. Quando la vernice sia asciutta, togliere il nastro da carrozziere.

FOTO da 118 a 119. Seguendo lo stesso procedimento di isolare determinate zone per poterle verniciare, verniciare in marrone scuro gli spazi tra i listoni. I listoni superiori in ocre e il listone inferiore in verde.

FOTO 120. Ripassare il foro di poppa dello scafo e fissare l'elica num. 76.

FOTO da 121 a 122. Realizzare un foro di circa 4 mm di diametro ai piedi della poppa dello scafo. Scartavetrare e dare forma alla pala del timone e poi verniciarlo in bianco e verde.

FOTO da 123 a 124. Inserire la pala del timone nello scafo e fissarla alla ruota di poppa con una porzione di filo d'ottone.

FOTO da 125 a 129. Realizzare i fori da \varnothing 2 mm e da 4 mm di profondità, nella zona della prua e della poppa dello scafo. Questi fori devono essere allineati con quelli che già sono presenti nelle murate e rispettando le distanze che sono indicate nelle immagini. Quindi fissare con della colla i ribattini num. 37.

Nella zona centrale dello scafo, realizzare 9 fori a 10 mm sotto il listone inferiore rispettando le distanze indicate nell'immagine. Iniziare a realizzare un foro al centro dello scafo e a partire da esso realizzarne altri 5 verso prua e altri 3 verso poppa. Quindi incollare un ribattino in ognuno dei fori. Realizzare altri 7 fori nella zona di prua dello scafo a seguito dell'ultimo collocato in questa zona. Devono rimanere 10 mm sotto il listone inferiore e distribuiti come indicato nell'immagine. Realizzare altri 8 fori nella zona di poppa dello scafo. Incollare un ribattino in ogni foro.

FOTO da 130 a 131. Verniciare in ocre e fissare i pezzi num. 79, 80 e 81 nel ponte della tolda.

FOTO da 132 a 133. Adattare il frangiflutti num. 82 e verniciarlo in bianco. Quindi, incollarlo incentrato sopra il ponte. Verniciare gli spigoli del pezzo num. 83 e incollarli sopra il frangiflutti.

FOTO da 134 a 135. Formare e fissare il corrimano della ringhiera num. 84 nel tambucio di poppa. Verniciare in bianco e fissare le quattro finestre num. 85.

FOTO da 136 a 137. Formare e fissare i corrimano num. 86 nel tambucio di prua. Verniciare in bianco e fissare due finestre num. 85. Formare e fissare le ringhiere num. 87 nel lato del tambucio di prua.

FOTO 138. Verniciare in blu le insegne num. 88 e fissarne uno su ogni lato dello scafo.

FOTO 139. Verniciare e fissare i pezzi num. 89 e 90 nello scafo. Realizzare i pertinenti aggiustamenti. Quindi, realizzare un foro all'interno del pezzo 90 per poter fissare il pezzo num. 91.

FOTO 140. Sistemare e incollare i capi di banda num. 92. Quindi, verniciarli in ocre.

FOTO 141. Incollare e verniciare i pezzi num. 93 e 95 alla distanza indicata nell'immagine.

FOTO 142. Verniciare e incollare i pezzi num. 94 e 95. Quindi, formare e fissare le guide delle catene num. 96.

FOTO 143. Verniciare e fissare i pezzi num. 97 e 98. Quindi, sistemare la lunghezza delle catene num. 99 e fissarle.

FOTO da 144 a 145. Realizzare dei fori incentrati e distribuiti sul trincarino del ponte castello. Con un cutter, tagliare i nervi che uniscono i pilastri alla piastra. Applicare della colla nelle punte affilate dei pilastri num. 100, e con delle pinze a punta piatta, fissarli sopra il trincarino come indicato nell'immagine. Realizzare le stesse operazioni nell'altro lato del ponte.

FOTO 146. Verniciare e fissare una scala num. 101 a ogni lato del ponte del castello. Fissare anche un pilastro num. 100.

FOTO da 147 a 149. Inserire i fili per formare le ringhiere. Incollarli e tagliare le parti che avanzano. Quindi, verniciare in bianco.

FOTO 150. Formare e fissare le ringhiere num. 103 nei lati del tambucio di prua.

FOTO da 151 a 152. Realizzare 50 fori sui trincarini del ponte tolda incentrati e distribuiti come indicato nell'immagine. La distanza approssimativa tra essi deve essere di 12 mm. Quindi, fissare i pilastri num. 104. Formare le ringhiere num. 102 con fili e verniciarle in bianco.

FOTO 153. Incollare i corrimano delle ringhiere num. 105, 106 e 107.

FOTO 154. Verniciare in bianco e fissare le guide di tonneggio num. 108.

FOTO 155. Incollare e verniciare in bianco i pezzi num. 109 e 110. Quindi, collocarli sopra il ponte.

FOTO 156. Incollare i pezzi num. 111 e 112. Quindi, verniciare la struttura ottenuta in bianco.

FOTO da 157 a 160. Inserire e fissare i pezzi num. 113 per formare le reti metalliche. Quindi, applicare della colla per rinforzarle e ritagliarle come indicato nell'immagine. Contare la quantità di fori per sapere la misura. Formare e incollare le cornici num. 114 e 115.

FOTO 161. Inserire e fissare la rete metallica nella struttura.

FOTO 162. Incollare i pezzi num. 110 e 116 e verniciarli in bianco. Quindi, incollarli sopra la struttura, e questa, a sua volta, sopra il vascello.

FOTO 163. Tagliare su misura e fissare i pezzi num. 117 e 118 e verniciarli in bianco.

FOTO da 164 a 167. Formare e fissare i pezzi num. 119 a 124. Incollare l'insieme così ottenuto sopra la struttura del vascello. Applicare lacca copri-pori incolore ai pezzi di legno che vengono incorporati al vascello.

FOTO da 168 a 169. Verniciare i due gommoni num. 125 in rosso e grigio. Quindi, formare e fissare i basamenti num. 126.

FOTO da 170 a 172. Formare i supporti num. 127. Arrotondarne i vertici e verniciare in bianco. Fissare un gommone sopra ogni supporto con i fili num. 128. Fissare i gommoni sopra la struttura del vascello.

FOTO 173. Verniciare in rosso e bianco i salvagenti num. 129. Quindi, incollarli contro le ringhiere del castello.

FOTO 174. Verniciare in bianco quattro bitte doppie e incollarle sopra il ponte del castello all'incirca come indicato nell'immagine.

FOTO 175. Incollare e verniciare i pezzi num. 109 e 110 e incollarli sopra il ponte della tolda. Devono essere uno su ogni lato del ponte.

FOTO 176. Verniciare in bianco 8 finestre num. 85 e incollarne quattro su ogni lato del tambucio di prua.

FOTO da 177 a 178. Formare una cavigliera num. 131 per quattro caviglie e fissarvi due colonne num. 132. Inchiodare e incollare la cavigliera nel ponte di prua. Quindi, fissare quattro caviglie J.

FOTO 179. Con l'aiuto di una matita, realizzare un quadrato interno nelle basi num. 133. Quindi, con filo di ottone, formare e fissare le ringhiere num. 134.

FOTO da 180 a 182. Piegare le gambe delle scale num. 101 e fissarne una a ogni base num. 133. Quindi, verniciare in bianco le scale. Verniciare in crema due basi num. 135 e fissarle alle scale. Formare e fissare le ringhiere num. 136. Incollare una scala su ogni lato del vascello.

FOTO 183. Verniciare e incollare un pescante num. 137 su ogni lato del vascello. Formare i capi num. 138 e fissarli alle scale.

FOTO 184. Rivestire il tambucio num. 139 con il rivestimento num. 140. Quindi, tagliare le parti delle piastre che avanzano con un cutter.

FOTO da 185 a 186. Rivestire il tetto del tambucio con le piastre num. 141. Tagliare su misura e fissare i pezzi num. 142. Smaltare il tutto.

FOTO 187. Prendere una ruota di timone num. 143 e ripassare in color oro le parti indicate nell'immagine. Quindi, incollare un asse num. 144.

FOTO 188. Realizzare un foro nel frontale del tambucio e inserirvi l'asse del timone. Verniciare in marrone due basi num. 135 e fissarle sul fronte del tambucio.

FOTO 189. Incollare il tambucio incentrato sopra il ponte della tolda. Verniciare e fissare i pezzi num. 108, 129, 145, 146, 147 e 148 distribuirli come indicato nell'immagine.

FOTO da 190 a 191. Formare un carabottino e tagliarlo come indicato nell'immagine. Tagliare su misura e fissare le cornici dei due pezzi ottenuti. Incollare i due carabottini sopra il ponte della tolda.

FOTO da 192 a 193. Applicare colla e fissare i pezzi num. 150, 151, 152, 153, 154 e 155 per formare il tambucio di poppa.

FOTO 194. Rivestire il tetto del tambucio con la lastra num. 156. Tagliare su misura e fissare le cornici num. 157. Quindi, verniciare il tambucio in bianco e smaltare il tetto.

FOTO 195. Formare e fissare lo zoccolo del tambucio num. 34.

FOTO da 196 a 198. Verniciare e fissare i pezzi num. 85, 101, 158, 159, 160. Quindi, formare e fissare anche i pezzi num. 161 e 162. Incollare il tambucio incentrato tra il pezzo num. 146 e il num. 148.

FOTO da 199 a 201. Verniciare in ocre i cavalletti del timone num. 164 e quattro reti metalliche num. 135 in marrone. Incollare le reti metalliche contro i cavalletti. Decorare tre ruote di timone num. 143 e fissarle ai cavalletti num. 164 mediante un asse num. 165. Incollare un'altra rete metallica num. 135 davanti al timone.

FOTO da 202 a 203. Formare un cavigliera num. 166 e fissarvi due colonne num. 132. Incollare l'insieme dei timoni incentrato sopra il ponte come indicato nell'immagine. Quindi, incollare la cavigliera a circa 10 mm del timone. Fissare una caviglia J in ogni foro del cavigliera. Quindi, decorare e fissare due manicotti num. 167. Verniciare e incollare quattro finestre num. 85 nel frontale del tambucio.

FOTO da 204 a 205. Fissare quattro chiodini A alla base num. 168. Quindi, verniciare il mobile della bussola num. 169 e fissarlo alla base. Incollare la mobile della bussola incentrato sopra il ponte a circa 10 mm dal timone.

FOTO da 206 a 207. Incollare la fognatura num. 171. Verniciare e fissare i due boccaporti num. 170 alle distanze indicate nell'immagine. Formare e incollare la base num. 172 incentrata tra la fognatura e il tornichetto.

FOTO da 208 a 210. Incollare il pezzo num. 173 sopra il pezzo num. 97 ed entrambi incentrati sopra il pezzo num. 172. Tagliare su misura e fissare i bracci del tornichetto num. 174 distribuiti come indicato nell'immagine.

FOTO da 211 a 212. Verniciare i pezzi num. 175, 176 e 177 e incollarli sopra il tambucio così come indicato nell'immagine.

FOTO 213. Verniciare in bianco un tenditore num. 178. Quindi, inserire una delle sue estremità in un golfare B e fissare il golfare al ponte.

FOTO da 214 a 216. Formare e fissare le due basi num. 179 con i chiodini A. Decorare le luci di posizione num. 180 e incollarle sopra le basi.

FOTO da 217 a 219. Formare e fissare i pezzi num. 181, 182 e 183 per formare le due gru. Verniciarle in bianco. Quindi, formare e fissare i pezzi num. 184, 185, B e L. Verniciare in rosso e verde i dettagli.

FOTO da 220 a 221. Tagliare su misura, verniciare e fissare la scala num. 101. Quindi, incollare le gru distribuite come indicato nell'immagine. Decorare e incollare i due manicotti num. 167.

FOTO 222. Decorare e incollare i pezzi num. 186 e 187 incentrati davanti al mobile della bussola.

FOTO 223. Incollare i pezzi num. 188 e 189, verniciarli in bianco e fissarli sopra il ponte.

FOTO 224. Tagliare 6 porzioni di lastra num. 190 e fissarli 2 mm al di sopra del listone inferiore distribuite come indicato nell'immagine. Incollarne altre 6 sull'altro lato dello scafo.

FOTO 225. Formare e fissare il campanile con i pezzi num. 191, 192 e 193. Incollarlo incentrato davanti al tornichetto.

FOTO da 226 a 227. Decorare i pezzi num. 194 e 88 e fissarli alla poppa dello scafo. È consigliabile piegare i pezzi prima di fissarli.

FOTO da 228 a 229. Decorare i pezzi num. 195 e 196 e fissarli nel ponte di prua.

FOTO da 230 a 233. Verniciare le barche num. 197 in bianco e verde esternamente e in marrone e nero internamente. Formare e incollare i basamenti num. 198, capi di banda num. 199 e timone num. 200.

FOTO da 234 a 237. Formare uno stroppo C di quarnale E. Per realizzare quest'operazione, annodare un filo a un golfare e legare questo intorno ad un quarnale. Realizzare un foro e fissare uno stroppo ad ogni basamento delle barche come indicato nell'immagine. Incollare i quattro pescanti num. 213 e fissarvi i quarnali E. Fissare le barche su entrambi i lati dello scafo mediante il filo num. 201. Annodare il filo allo stroppo del pescante e passarlo attraverso un foro del quarnale inferiore. Portare il filo al quarnale superiore e di nuovo a quello inferiore, coronare il filo nel lato del pescante.

FOTO da 238 a 239. Formare due cavigliere num. 202 e fissarvi le colonne num. 132. Incollare le cavigliere nella zona del tambucio di poppa a 5 mm dal trincarino. Fissare una caviglia J in ogni foro delle cavigliere.

FOTO da 240 a 241. Formare due cavigliere num. 203 e fissare le colonne num. 132 e le caviglie J. Incollare le cavigliere così come indicato nell'immagine.

FOTO 242. Decorare il cavigliera num. 204 e incollarlo sopra il coperchio del frangiflutti.

FOTO 243. Formare due cavigliere num. 205 e incollare le colonne num. 132.

FOTO da 244 a 245. Incollare le cavigliere num. 205 nel ponte del castello. Incollare una caviglia J in ognuno dei suoi fori. Verniciare e incollare anche i pezzi num. 206, 163 e B.

FOTO 246. Formare e fissare un tenditore num. 178 con un golfare B nella zona delle gru.

FOTO 247. Formare i tangoni num. 207 e incollare i pezzi num. 208, dopo aver realizzato un foro.

FOTO da 248 a 249. Realizzare due fori alla distanza indicata nell'immagine. Inserire due porzioni di golfare B. Collocare i tangoni su entrambi i lati del vascello.

FOTO 250. Realizzare 16 fori su ogni lato del ponte e fissare le caviglie J distribuite all'incirca come indicato nell'immagine.

FOTO da 251 a 252. Formare e fissare i cavigliere num. 209 e 210. Inserire e fissare i tenditori num. 178 mediante le golfare B.

FOTO da 253 a 254. Nella zona di prua, realizzare i fori necessari per fissare 8 caviglie J su ogni lato del ponte. Quindi realizzare i fori e fissare 6 tenditori num. 178 sempre su ogni lato del ponte.

FOTO da 255 a 256. Realizzare 6 fori nella zona di poppa e fissare 6 tenditori num. 178 con le golfare B.

FOTO da 257 a 258. Realizzare 6 fori nella zona di prua e fissare 6 tenditori num. 178 con le golfare B.

FOTO da 259 a 260. Realizzare 6 fori nella zona di poppa e fissare 6 tenditori num. 178 con le golfare B. Occorre ricordare che si devono realizzare le stesse operazioni sull'altro lato dello scafo per ottenere una finitura simmetrica.

FOTO 261. Verniciare in ocre i tangoni num. 211 e fissarli allo scafo nelle zone mostrate nelle immagini. Fissare le catene num. 212 mediante gli anelli F e le golfare B.

ALBERATURA

Per elaborare gli alberi, il primo passo sarà quello di tagliare le stecche alle misure indicate nell'elenco dei pezzi, o prendendole direttamente sui disegni che sono stampati a scala 1/1.

Tutti gli alberi ed i pennoni hanno una certa conicità.

FOTO A. Per realizzare la conicità degli alberi scartavetrare la stecca (con una smerigliatrice), aumentando la parte asportata man mano che ci si avvicina all'estremità cui diametro si vuole ridurre. Far girare la stecca in modo che l'asportazione sia uniforme su tutto il contorno.

FOTO B. Ripetere l'operazione sino ad ottenere il diametro indicato sul disegno. Osservare la differenza di una stecca trattata e l'altra non ancora trattata.

FOTO C. Per elaborare la conicità dei pennoni, ripetere la stessa operazione ma questa volta alle due estremità della stecca. la.

Per realizzare correttamente gli alberi di questo modellino, tener conto di:

- I disegni
- Le foto di dettaglio degli alberi
- Le misure e la descrizione dei materiali dell'elenco dei pezzi
- I fogli "IP" d'identificazione dei pezzi

Gli alberi dovranno essere verniciati ed alcuni dei pezzi che li compongono dovranno essere pitturati. Riferirsi alle foto di dettaglio degli alberi.

Dopo aver montato e verniciato gli alberi, collocare i paranchi (stroppi, bozzelli, caviglie di ferro ad anello, bozzelli, ecc.) e fissarli alla barca. Gli alberi devono introdursi negli incastri presenti sulla falsa chiglia.

SARTIAME

Per elaborare il sartiame di questa barca, seguire l'ordine alfabetico delle figure stampate vicino alle istruzioni, che indicano l'ordine di collocazione di fili, bigotte, bozzelli, ecc.

Usare il disegno per identificare le vele. I fili che pendono al centro delle vele chiamati imbrogli, sono stati cuciti usando il filo da 0,50 mm marrone.

Per simulare l'invecchiamento delle vele, farle bollire nel tè.

Rumpf

Foto 1. Die drei Teile, die den falschen Kiel (Nr. 1) bilden, zusammenstecken und anschließend die Verstrebungen (Nr. 2 und Nr. 3) ankleben. Die Spanten in der auf dem Foto angegebenen Reihenfolge anbringen: Nr. 4 bis Nr. 16. Vor dem Aufkleben der Spanten sicherstellen, dass die sie korrekt sitzen und mit den dazugehörigen Einkerbungen des falschen Kiels abschließen. Die Spanten müssen vollkommen senkrecht auf dem falschen Kiel stehen, damit danach die Decks gut eingesetzt werden können. Für diese Operation muss weißer Kleber (Tischlerleim) verwendet werden.

Foto 2. Spant Nr. 17 und Verstrebung Nr. 18 einsetzen und befestigen.

Foto 3. Leim auftragen und das Deck des Bugspriets Nr. 19 und die Verstrebung Nr. 20 aufkleben.

Foto 4. Die Innendecks Nr. 21 und Nr. 22 anpassen, so dass sie korrekt sitzen. Anschließend endgültig befestigen.

Foto 5. Den Innenraum der Spanten ausmessen und die Decksbalken Nr. 23 zurechtschneiden. Anschließend an die Spanten setzen und befestigen.

Foto 6. Die Beplankung Nr. 24 auf 65 mm Länge zurechtschneiden und mit einem Bleistift die vier Profile hervorheben.

Fotos 7 bis 9 Ziehen Sie eine Längslinie, mit der das Deck Nr. 25 in zwei symmetrische Hälften geteilt wird. Mit dem Beplanken an der Stelle beginnen, die am geradesten ist, und an der Bleistiftlinie ausrichten. Zum Kleben Kontaktkleber verwenden (Schusterleim). Lesen Sie die Gebrauchsanweisung des Herstellers sorgfältig durch! Die Rückseite des Decks nicht beplanken.

Fotos 10 bis 11 Mit dem Holzstiel eines Werkzeugs das Furnier kräftig auf das Deck reiben, bis es fest haftet. Das Deck bäuchlings aufsetzen und die überstehenden Teile der Leisten abschneiden, wie auf den Abbildungen gezeigt. Abschließend an den Querlinien Markierungen anbringen, um die Plankennägel simulieren.

Foto 12. Das beplankte Deck auf die Struktur des Schiffes kleben. Achten Sie dabei darauf, dass das Deck richtig auf den Spanten sitzt. Dazu Sekundenkleber verwenden.

Foto 13. Leim auftragen und die Verstrebungen Nr. 26 an den falschen Kiel des Bugs kleben.

Fotos 14 bis 15 Deck Nr. 27 nach Deck Nr. 25 ankleben und danach Deck Nr. 28 aufleben.

Fotos 16 bis 17 Mit dem Anringen der Beplankung Nr. 24 fortfahren, bis das Heck vollständig bedeckt ist. Danach die Teile vorsichtig mit einem Sander säubern und ausgefranste Ränder entfernen, damit die Teile fertig zum Lackieren sind. Anschließend die Beplankung ausschneiden, mit der die Decköffnungen bedeckt werden, wie auf der Abbildung gezeigt.

Fotos 18 bis 19 Leim auftragen und die Verstrebungen für den Bug Nr. 29 aufkleben. Die Abbildung zeigt, wie der Rumpf nach Abschluss dieses Schritts aussieht.

Fotos 20 bis 24 Die Teile Nr. 30 mit Nr. 33 zur Kajütsluke des Bugs zusammenkleben. Anschließend mit Fugenkitt für die Verbindungsfugen zwischen den Teilen abdecken. Zum Trocknen beiseite stellen und glattschmiegeln, um überschüssigen Kitt zu entfernen und weiß lackieren. Verwenden Sie dazu mit Acryllack auf Wasserbasis mit satiniertem Finish.

Foto 25. Kleber auftragen und die überstehenden Teile an der Unterseite der Kajütsluke in die Öffnungen auf dem Decks des Rumpfs einsetzen.

Foto 26. Die Decksfläche mit farblosem porenschließendem Lack bemalen. Dieser Schritt kann wiederholt werden, bis eine zufriedenstellende Oberfläche hergestellt wurde. Die einzelnen Farbschichten glattschmiegeln und dabei die Gebrauchsanweisung des Herstellers befolgen.

Foto 27. Die Leisten der Maße 1 x 3 mm glatt schmiegeln und dunkelgrün lackieren. Anschließend, die Sockel der Kajütsluke am Bug Nr. 34 zurechtschneiden und befestigen.

Foto 28. Mit einem Pinsel die Kanten des Sockels Nr. 34 nachbearbeiten. Anschließend die Türen Nr. 35 weiß lackieren und drei davon wie auf der Abbildung gezeigt anordnen und auf die Kajütsluke kleben. Zwei weitere Türen an die andere Seite der Kajütsluke kleben, um ein symmetrisches Gesamtbild herzustellen.

Foto 29. Den Heckschott, Nr. 36 weiß anmalen und auf dem Deck befestigen. Vier Niete Nr. 37 einsetzen und aufkleben.

Fotos 30 bis 31 Die Teile Nr. 38 mit den Teilen Nr. 41 zur Kajütsluke am Heck zusammenkleben. Die Kajütsluke am Heck wie vorher die Kajütsluke am Bug verkitten, glatt schmiegeln und lackieren.

Fotos 32 bis 34 Die Kajütsluke an den Heckschott kleben. Zwei Niete Nr. 37 einsetzen und befestigen. Die Sockel der Kajütsluke Nr. 34 anfertigen und aufkleben. Zwei Türen Nr. 35 wie auf der Abbildung gezeigt anordnen und aufkleben.

Fotos 35 bis 37 Das Deck Nr. 42 mit den Leisten Nr. 43 beplanken, die vorher auf 65 mm Länge zurechtgeschnitten werden müssen. Abschließend die Nagelung wie auf dem anderen Deck aufmalen. Kleber auftragen und Deck Nr. 42 am Bug des Rumpfs ankleben.

Fotos 38 bis 39 Das Deck Nr. 44 mit den Leisten Nr. 45 beplanken, die vorher auf die passende Länge zurechtgeschnitten werden müssen. Das Deck glatt schmiegeln und auf den Heckbereich des Rumpfs aufkleben.

Fotos 40 bis 41 Glätten und farblosen porenschließenden Lack auf das Deck am Back Nr. 42 und das Hüttendeck Nr. 44 auftragen. Die Abbildung zeigt, wie der Rumpf des Boots mit den aufgeklebten Decks aussieht.

Fotos 42 bis 46 Leim auftragen und die Verstrebungen Nr. 46 bis Nr. 52 wie auf den Fotos gezeigt anordnen und aufkleben. Sie müssen an beiden Seiten des Rumpfs aufgeklebt werden.

Fotos 47 bis 49 Den Rumpf mit der Oberseite nach unten anbringen und mit einer Halbrundfeile glattschmiegeln, dabei am Bug beginnen und in Richtung Heck weitermachen. Die Verstärkungskeile und die Kanten der Spanten glätten, aber dabei nicht die ursprüngliche Form verändern. Am Bug muss der falsche Kiel spitz zulaufen. Beim Glätten des Rumpfs darauf achten, dass beide Seiten symmetrisch zueinander sein müssen. Für den mittleren Rumpfbereich einen Sander mit großer Schleifoberfläche verwenden. Für den Heckbereich einen Sander verwenden und für die gekrümmten Stellen eine Halbrundfeile. Die Oberfläche nach und nach vorsichtig glätten.

Foto 50. Mit der Leiste testen, ob eine gleichmäßige Oberfläche hergestellt wurde. Dazu die Leiste über die Spanten fahren und prüfen, wie sie sich der Form anpasst.

Fotos 51 bis 52 Prüfen, ob die Schanzverkleidung, Nr. 53 und Nr. 54, korrekt am Rumpf sitzt und dann alle Stellen weiß lackieren, die zum Rumpfinnenen weisen.

Fotos 53 bis 56 Die Schanzverkleidung Heck Nr. 54 an das Seitenteil des Rumpfs kleben. Unmittelbar anschließend mit den Stifte A festmachen. Dazu am besten einen Nagelhalter verwenden. Der Nagelhalter ist ein von **OcCre** als Zubehör angebotenes Werkzeug, mit dem die Stifte festgehalten und gleichzeitig eingeschlagen werden. Einen Stift mit der Spitze nach vorne in die Öffnung des Rohrs einsetzen, er wird vom Magneten im Nagelhalter gehalten. Mit dem Nagelhalter gegen das Holz klopfen, auf diese Weise wird der Stift in das Holz genagelt. Ebenso zur Befestigung der Schanzverkleidung Nr. 53 verfahren.

Ebenso für die anderen Rumpfseite verfahren. Die Oberseite der Schanzverkleidung bearbeiten, dass sie auf einer Höhe mit den Decks an Bug und Heck ist.

Fotos 57 bis 62 Die Meisterplanken Nr. 55 für zwanzig Minuten in Wasser einweichen, damit das Holz seine ursprüngliche Biegsamkeit wiedererlangt. Anschließend mit einem Tuch trocknen und eine Planke so in die Aussparungen der Spanten setzen, dass sie in der Mitte des vierten Spant endet. Vor dem Weitermachen die Abbildungen beachten. Die Planke mit Stiften A befestigen. Anschließend die überstehenden Enden der Planke abschneiden, damit sie mit dem Bug abschließen. Danach eine andere Planke so aufkleben, dass sie von der Mitte des vierten Spant bis zum Heck reicht. Weitermachen, bis an jeder Rumpfseite drei Planken befestigt sind.

Fotos 63 bis 70 Den restlichen Rumpf mit den Planken Nr. 56 wegern. Für die Schlusskeile, mit denen die kleinen Zwischenräume geschlossen werden, eine Planke auf die zu schließende Öffnung legen. Mit einem Bleistift die Länge markieren und mit einem Cutter zurechtschneiden. Mit einem Sander nachbearbeiten, bis das Teil die gewünschte Form hat. Zum Aufkleben der Planken weißen Leim verwenden. An Bug und Heck die Planken senkrecht befestigen und die überstehenden Teile auf Höhe des Decks abschneiden. Mit einem Sander vorsichtig nachbearbeiten und aufpassen, dass die Deckflächen nicht beschädigt werden. Die Rumpfbeplankung muss komplett geschlossen werden, mit Ausnahme der Öffnung auf dem Decks des Bugspriets.

Fotos 70 bis 72 Die Stiftköpfe glattfeilen, bis sie auf einer Höhe mit den Plankenreihen sind. Anschließend den gesamten Rumpf glatt schmirgeln. Es muss eine glatte und gleichmäßige Oberfläche entstehen. Lose Planke mit Sekundenkleber festkleben. Wenn eine Planke zu tief sitzen sollte, eine weitere Planke darüber kleben und anschließend nachbearbeiten. Die Plankenreihen an Bug und Heck dürfen maximal 4 mm dick sein.

Foto 73. Die Abschlussteile Nr. 57 zurechtschneiden und so anbringen, dass die Kanten des Backdecks damit verdeckt werden.

Foto 74. Ebenso für die Befestigung der Abschlussteile Nr. 58 verfahren. Mit diesen Teilen die Verbindung zwischen den Abschlussteilen Nr. 57 und dem Deck verdecken.

Foto 75. Abschluss Nr. 58 für das Hüttendeck anfertigen und befestigen.

Fotos 76 bis 79 Kontaktkleber (Schusterleim) verwenden, um die Beplankung Nr. 60 aufzukleben. Diese zweite Beplankung wird auf die gleiche Weise wie die erste verlegt. Die Zwischenräume mit Schlusskeilen abschließen und die Leisten fest andrücken, damit sie am Rumpf anhaften. Die Planken, die die Öffnungen der Schanzverkleidung verdecken, während des Wegerns nach und nach öffnen.

Foto 80. Den Vordersteven Nr. 61 passend machen und an der Vorderseite des Rumpfs befestigen. Er muss an der Vorsprung des falschen Kiels angesetzt werden und über den Bug herausragen. Anschließend das Teil an den falschen Kiel anpassen.

Foto 81. Teil Nr. 62 an die Rückseite des Rumpfs kleben. Breite und Höhe des Teils müssen mit dem falschen Kiel übereinstimmen.

Fotos 82 bis 85 Ein Stück Draht mit 1 mm Durchmesser lang ziehen und mit Alu-Wolle feinreiben. Zwei Drahtstücke von ca. 22 mm Länge ausschneiden. Wie auf der Abbildung gezeigt die Öffnungen an Schott und Kajütsluke auf dem Heck anbringen. Die Ösenstifte B und die beiden Teile Nr. 63 einsetzen und befestigen.

Fotos 86 bis 87 Zehn Teile Nr. 66 an Teil Nr. 64 ankleben, wie auf der Abbildung gezeigt. Dabei die Position der Teile Nr. 66 beachten und sie wie auf der Abbildung gezeigt aufkleben. Die Teile Nr. 66 müssen mit Teil Nr. 64 einen rechten Winkel bilden. An Teil Nr. 65 die acht restlichen Teile Nr. 66 und die beiden Teile Nr. 67 wie auf der Abbildung gezeigt aufkleben. Die beiden Baugruppen auf das Deck des Rumpfs stellen und die notwendigen Nacharbeiten vornehmen, damit sie passen.

Fotos 88 bis 90 Baugruppe mit Kitt bestreichen und glatt schmirgeln. Anschließend weiß lackieren und an dem Modell befestigen. Die Abschlussteile Nr. 68 bis 70 zurechtschneiden und befestigen. Ebenso für die anderen Rumpfseite verfahren.

Foto 91. Eine Leiste Nr. 71 schwarz anmalen. Anschließend passende Teile zurechtschneiden und wie auf der Abbildung gezeigt an der Schanzverkleidung befestigen.

Fotos 92 bis 95 Die gesamte Oberfläche des Rumpfs mit Fugen Kitt bestreichen. Mit dem Kitt werden die Teile des Rumpfs repariert, deren Oberfläche nicht perfekt war. Den ganzen Rumpf glattschmirgeln, um überschüssigen Kitt zu entfernen und eine glatte Oberfläche zu erzeugen. Eine Schicht graue Grundierung auftragen, damit Unebenheiten besser sichtbar werden. Dieser Schritt kann wiederholt werden, bis eine zufriedenstellende Oberfläche hergestellt wurde.

Fotos 96 bis 97 Die Leisten Nr. 72 in Wasser einweichen, damit das Holz biegsamer wird. Anschließend die Scheuerleisten Nr. 72 auf das Hüttendeck am Rumpf anbringen und ankleben. Ebenso für die Scheuerleiste der Back Nr. 73 verfahren. Sie muss auf einer Höhe mit der Oberseite des Decks verlaufen. Die Leiste vorsichtig nach und nach andrücken und an die Krümmung des Rumpfs anpassen.

Fotos 98 bis 102 Eine Leiste Nr. 74 zentriert auf den Rumpf kleben, so dass sie mit der Schanzverkleidung abschließt. Eine andere Leiste so ausgerichtet ankleben, dass sie über das Deck des Bugspriets übersteht. Die Leiste muss auf einer Höhe mit der Oberseite des Decks verlaufen. Anschließend die überstehenden Enden abschneiden, so dass die Leisten bündig zum Deck verlaufen. Eine andere Leiste hinter die Leiste kleben, die in der Mitte des Rumpfs verlegt wurde. Sie muss möglichst parallel zur Scheuerleiste verlaufen, die das Deck perfiliert. Wenn die Scheuerleiste sich dem Schiffsheck nähert, darf sie nicht länger parallel verlaufen, sondern muss wie angegeben verlaufen. Vor dem Aufkleben den nächsten Schritt beachten. Eine andere Leiste befestigen, mit der die Leisten an beiden Rumpfseiten verbunden werden.

Foto 103. Das Ende der Scheuerleisten am Bug bearbeiten, bis sie spitz verlaufen.

Foto 104. Auf der Abbildung wird gezeigt, wie das Modell nach Anbringen der Scheuerleisten aussieht.

Foto 105. Eine andere Leiste Nr. 75 parallel und im Abstand von 18 mm unter die bereits verlegten Scheuerleisten kleben. Die Leiste zentriert auf den Rumpf setzen, wie auf der Abbildung gezeigt.

Fotos 106 bis 108 Den Adler am Bug anbringen, ohne aufkleben. Eine andere Scheuerleiste hinter die zuvor aufgeklebte ankleben und den Adler anpassen. Anschließend den Adler wieder wegnehmen. Eine weitere Scheuerleiste in Richtung Heck aufkleben. Sie muss parallel zum oberen Wasserliniengang verlaufen.

Fotos 109 bis 111 Mit einem Bleistift die Punkte wie angegeben markieren und dann zu einer Linie verbinden. Eine Scheuerleiste krümmen und so aufkleben, dass sie die Leisten an beiden Seiten des Rumpfs verbindet.

Foto 112. Alle verlegten Scheuerleisten glatt schmirgeln und mit Grundierung lackieren. Anschließend den ganzen Rumpf in glänzendem Weiß lackieren. Es ist ratsam, Sprühfarbe oder Airbrush zu verwenden, um ein optimales Finish zu erzielen.

Foto 113. Aus Holzklötzen einen Stifthalter bauen, wie auf der Abbildung gezeigt.

Foto 114. Den Rumpf vollkommen gleichmäßig und unbeweglich auf eine ebene und stabile Oberfläche setzen. Mit dem Stift die Wasserlinie des Rumpfs markieren. Anschließend mit einem Kreppband die Wasserlinie abkleben.

Fotos 115 bis 117 Den unteren Rumpf glatt schmirgeln, so dass er lackiert werden kann. Die Unterseite des Rumpfs dunkelgrün anmalen. Wenn die Farbe getrocknet ist, Kreppband entfernen.

Fotos 118 bis 119 Auf dieselben Weise verfahren und die Zwischenräume zwischen den Scheuerleisten dunkelbraun anmalen. Die oberen Scheuerleisten okerfarben und die untere Scheuerleiste grün anmalen.

Foto 120. Die Öffnung am Heck des Rumpfs nachbearbeiten und die Schiffschraube Nr. 76 befestigen.

Fotos 121 bis 122 Eine Öffnung von ca. 4 mm Durchmesser unten am Heck des Rumpfs anbringen. Das Steuerblatt glatt schmirgeln und formen und anschließend weiß und grün lackieren.

Fotos 123 bis 124 Das Steuerblatt an den Rumpf setzen und mit einem Stück Messingfaden am Achterstegen befestigen.

Fotos 125 bis 129 Die Öffnungen mit 2mm Durchmesser und 4 mm Tiefe an Bug und Heck des Rumpfs anbringen. Diese Öffnungen müssen mit denen an der Schanzverkleidung übereinstimmen und in den auf den Abbildungen gezeigten Abständen angebracht werden. Anschließend die Nieten Nr. 37 mit Kleber befestigen.

In der Mitte des Rumpfs 9 Öffnungen der Größe 10 mm unter die untere Scheuerleiste in den auf den Abbildungen gezeigten Abständen anbringen. Zuerst eine Öffnung in der Mitte des Rumpfs anbringen und davon ausgehend 5 weitere in Richtung Bug und 3 weitere in Richtung Heck anbringen. Anschließend einen Niet in jede Öffnung kleben. 7 weitere Öffnungen im Bugbereich des Rumpfs hinter der letzten Öffnung in diesem Bereich anbringen. Sie müssen 10 mm unter der unterem Scheuerleiste liegen und wie auf der Abbildung gezeigt angeordnet sein. 8 weitere Öffnungen im Heckbereich des Rumpfs anbringen. Einen Niet in jede Öffnung kleben.

Fotos 130 bis 131 Die Teile Nr. 79, 80 und 81 okerfarben lackieren und auf das Hüttendeck aufkleben.

Fotos 132 bis 133 Den Wellenbrecher Nr. 82 anpassen und weiß lackieren. Anschließend zentriert aufs Deck kleben. Die Kanten des Teils Nr. 83 anmalen und auf den Wellenbrecher kleben.

Fotos 134 bis 135 Die Handläufe des Geländers Nr. 84 an der Kajütsluke am Heck anfertigen und befestigen. Die vier Fenster Nr. 85 weiß lackieren und befestigen.

Fotos 136 bis 137 Die Handläufe Nr. 86 an der Kajütsluke am Bug anfertigen und befestigen. Die zwei Fenster Nr. 85 weiß lackieren und befestigen. Die Geländer Nr. 87 anfertigen und an den Seiten der Kajütsluke am Bug befestigen.

Foto 138. Die Schilder Nr. 88 blau anmalen und an jeder Rumpfseite befestigen.

Foto 139. Die Teile Nr. 89 und 90 anmalen und am Rumpf befestigen. Die notwendigen Nacharbeiten vornehmen. Anschließend eine Öffnung im Inneren von Teil 90 anbringen, um Teil Nr. 91 befestigen zu können.

Foto 140. Schandeckel Nr. 92 anpassen und aufkleben. Anschließend okerfarben lackieren.

Foto 141. Die Teile Nr. 93 und 95 im auf der Abbildung gezeigten Abstand aufkleben und anmalen.

Foto 142. Die Teile Nr. 94 und 95 anmalen und aufkleben. Anschließend die Führungen für die Ketten Nr. 96 anfertigen und befestigen.

Foto 143. Die Teile Nr. 97 und 98 anmalen und befestigen. Anschließend die Ketten Nr. 99 zurechtstutzen und befestigen.

Fotos 144 bis 145 Öffnungen in der Mitte und auf dem Stringer des Backdecks verteilt anbringen. Mit einem Cutter die Enden ausschneiden, mit denen die Podestpfosten an der Platte befestigt sind. Kleber auf die zugespitzten Stifte der Podestpfosten Nr. 100 auftragen und mit einer Flachzange wie auf der Abbildung gezeigt auf dem Stringer befestigen. Ebenso an der anderen Deckseite verfahren.

Foto 146. Eine Leiter Nr. 101 an jeder Seite des Backdecks befestigen. Ebenfalls einen Rellingpfosten Nr. 100 befestigen.

Fotos 147 bis 149 Die Drähte für die Relling einziehen. Ankleben und die überstehenden Teile abschneiden. Anschließend weiß lackieren.

Foto 150. Das Geländer Nr. 103 anfertigen und an den Seiten der Kajütsluke am Bug befestigen.

Fotos 151 bis 152 50 Öffnungen zentriert auf den Stringern des Hüttendecks anbringen, wie auf der Abbildung gezeigt. Der Abstand zwischen den Öffnungen muss ca. 12 mm betragen. Anschließend die Rellingpfosten Nr. 104 befestigen. Die Relling Nr. 102 aus Draht formen und weiß lackieren.

Foto 153. Die Relling-Handläufe Nr. 105, 106 und 107 ankleben.

Foto 154. Die Haken der Verholleine Nr. 108 weiß lackieren und befestigen.

Foto 155. Die Teile Nr. 109 und 110 ankleben und weiß lackieren. Anschließend auf dem Deck anbringen.

Foto 156. Die Teile Nr. 111 und 112 aufkleben. Anschließend die Konstruktion weiß anmalen.

Fotos 157 bis 160 Die Teile Nr. 113 einsetzen und befestigen, um die Gitter zu formen. Anschließend Kleber zur Verstärkung auftragen und wie auf der Abbildung gezeigt zurechtstutzen. Die Anzahl der Öffnungen zählen, um die Maße zu bestimmen. Die Rahmen Nr. 114 und 115 anfertigen und aufkleben.

Foto 161. Die Gitter in die Konstruktion einsetzen und befestigen.

Foto 162. Die Teile Nr. 110 und 116 ankleben und weiß lackieren. Anschließend auf die Konstruktion aufkleben und diese auf das Modell kleben.

Foto 163. Die Teile Nr. 117 und 118 nach Maß zurechtschneiden und befestigen und danach weiß lackieren.

Fotos 164 bis 167 Die Teile Nr. 119 bis 124 anfertigen und befestigen. Die Baugruppe auf die Schiffsstruktur kleben. Alle Holzteile des Modells mit farblosem porenschließendem Lack bestreichen.

Fotos 168 bis 169 Die beiden Rettungsboote Nr. 125 in Rot und Grau anmalen. Anschließend die Bänke Nr. 126 anfertigen und befestigen.

Fotos 170 bis 172 Die Stützen Nr. 127 anfertigen. Die Kanten abrunden und weiß lackieren. Ein Boot auf jede Stütze setzen und mit den Fäden Nr. 128 befestigen. Die Botte auf die Schiffsstruktur kleben.

Foto 173. Die Rettungsringe Nr. 129 rot und weiß anmalen. Anschließend an die Relling am Back kleben.

Foto 174. Vier Doppelpoller weiß lackieren und an das Backdeck wie auf der Abbildung gezeigt aufkleben.

Foto 175. Die Teile Nr. 109 und 110 anmalen und zusammenkleben und auf das Hüttendeck aufkleben. Eines an jede Seite des Decks.

Foto 176. Acht Fenster Nr. 85 weiß lackieren und vier an jede Seite der Kajütsluke am Bug kleben.

Fotos 177 bis 178 Einen Tauhalter Nr. 131 für vier Zapfen anfertigen und zwei Säulen Nr. 132 befestigen. Den Tauhalter auf das Vorderdeck kleben. Anschließend vier Zapfen J befestigen.

Foto 179. Mit einem Bleistift ein Innenquadrat auf die Unterbauten Nr. 133 zeichnen. Anschließend mit Messingfaden das Geländer Nr. 134 anfertigen und befestigen.

Fotos 180 bis 182 Die Treppenständer Nr. 101 knicken und einen an jedem Unterbau Nr. 133 befestigen. Anschließend die Treppe weiß lackieren. Zwei Unterbauten Nr. 135 cremefarben lackieren und an der Treppe befestigen. Das Geländer Nr. 136 anfertigen und befestigen. Eine Treppe an jede Seite des Modells kleben.

Foto 183. Einen Davit Nr. 137 an jede Schiffseite kleben. Die Taue Nr. 138 anfertigen und an die Treppen kleben.

Foto 184. Die Kajütsluke Nr. 139 mit den Planken Nr. 140 verkleiden. Anschließend die überstehenden Teile mit einem Cutter abschneiden.

Fotos 185 bis 186 Dach der Kajütsluke mit den Leisten Nr. 141 verkleiden. Die Teile Nr. 142 zurechtschneiden und befestigen. Die fertige Baugruppe lackieren.

Foto 187. Ein Steuerrad Nr. 143 nehmen und die auf der Abbildung gezeigten Stellen goldfarben lackieren. Anschließend eine Welle Nr. 144 aufkleben.

Foto 188. Eine Öffnung an die Vorderseite der Kajütsluke anbringen und die Steuerwelle einsetzen. Zwei Unterbauten Nr. 135 braun anmalen und an der Stirn der Kajütsluke befestigen.

Foto 189. Die Kajütsluke zentriert auf das Hüttendeck aufkleben. Die Teile 108, 129, 145, 146, 147 und 148 anmalen und an den auf der Abbildung gezeigten Stellen anbringen.

Fotos 190 bis 191 Eine Grätting formen und wie auf der Abbildung gezeigt zurechtschneiden. Die Rahmen der beiden so angefertigten Teile zurechtschneiden und befestigen. Die beiden Grättinge auf das Hüttendeck kleben.

Fotos 192 bis 193 Leim auftragen und die Teile Nr. 150, 151, 152, 153, 154 und 155 zur Kajütsluke des Hecks zusammenkleben.

Foto 194. Dach der Kajütsluke mit den Leisten Nr. 156 verkleiden. Die Rahmen Nr. 157 zurechtschneiden und befestigen. Anschließend die Kajütsluke weiß anmalen und das Dach lackieren.

Foto 195. Den Sockel der Kajütsluke Nr. 34 anfertigen und befestigen.

Fotos 196 bis 198 Die Teile Nr. 85, 101, 158, 159, 160 anmalen und befestigen. Anschließend ebenfalls die Teile Nr. 161 und 162 anfertigen und befestigen. Die Kajütsluke zentriert zwischen Teil Nr. 146 und Nr. 148 kleben.

Fotos 199 bis 201 Die Endstücke des Steuers Nr. 164 okerfarben und vier Gitter Nr. 135 braun anmalen. Die Gitter an die Apostel kleben. Drei Steuerräder Nr. 143 verzieren und mit einer Welle Nr. 165 an dem Apostel Nr. 164 festmachen. Ein weiteres Gitter Nr. 135 vor das Steuer kleben.

Fotos 202 bis 203 Einen Tauhalter Nr. 166 anfertigen und zwei Säulen Nr. 132 befestigen. Die Steuer-Baugruppe zentriert auf das Deck kleben, wie auf der Abbildung gezeigt. Anschließend den Tauhalter im Abstand von ca. 10 mm vom Steuer aufkleben. Einen Belegnägeln J in jede Öffnung des Tauhalters befestigen. Anschließend zwei Lüftungsaufsätze Nr. 167 verzieren und befestigen. Vier Fenster Nr. 85 anmalen und an der Vorderseite der Kajütsluke aufkleben.

Fotos 204 bis 205 Vier Stifte A am Unterbau Nr. 168 befestigen. Anschließend das Kompasshaus Nr. 169 anmalen und den Unterbau befestigen. Das Kompasshaus zentriert in einem Abstand von ca. 10 mm vom Steuer auf das Deck kleben.

Fotos 206 bis 207 Das Mastloch Nr. 171 ankleben. Die beiden Luken Nr. 170 anmalen und in den auf der Abbildung angegebenen Abständen befestigen. Den Unterbau Nr. 172 anfertigen und in der Mitte zwischen Mastloch und Ankerwinde aufkleben.

Fotos 208 bis 210 Teil Nr. 173 an Teil Nr. 97 kleben und beide Teile mittig an Teil Nr. 172 kleben. Die Ankerarme der Ankerwinde Nr. 174 zurechtschneiden und wie auf der Abbildung gezeigt anordnen und befestigen.

Fotos 211 bis 212 Die Teile Nr. 175, 176 und 177 anmalen und wie auf der Abbildung gezeigt auf der Kajütsluke aufkleben.

Foto 213. Eine Spannvorrichtung Nr. 178 weiß lackieren. Anschließend an einem Ende einen Ösenstift B einsetzen und einen Ösenstift am Deck befestigen.

Fotos 214 bis 216 Die beiden Unterbauten Nr. 179 anfertigen und mit den Stiften A befestigen. Die Positionslichter Nr. 180 verzieren und an die Unterbauten kleben.

Fotos 217 bis 219 Die Teile Nr. 181, 182 und 183 zu den Krähen formen und befestigen. Weiß lackieren. Anschließend die Teile Nr. 184, 185, B und L anfertigen und befestigen. Die Details rot und grün anmalen.

Fotos 220 bis 221 Die Treppe Nr. 101 zurechtschneiden, anmalen und befestigen. Anschließend die Krähe wie auf der Abbildung gezeigt anordnen und aufkleben. Die beiden Lüftungsaufsätze Nr. 167 verzieren und ankleben.

Foto 222. Die Teile Nr. 186 und 187 verzieren und mittig vor das Kompasshaus kleben.

Foto 223. Die Teile Nr. 188 und 189 zusammenkleben, weiß lackieren und auf Deck befestigen.

Foto 224. 6 Portionen von Teil Nr. 190 ausschneiden und 2 mm über der unteren Scheuerleiste befestigen, wie auf der Abbildung gezeigt. 6 weitere an die andere Rumpffseite kleben.

Foto 225. Den Glockenturm aus den Teilen Nr. 191, 192 und 193 anfertigen und befestigen. Zentriert vor die Ankerwinde kleben.

Fotos 226 bis 227 Die Teile Nr. 194 und 88 verzieren und am Heck des Rumpfs befestigen. Die Teile vor dem Befestigen krümmen.

Fotos 228 bis 229 Die Teile Nr. 195 und 196 verzieren und am Heck des Bugs befestigen.

Fotos 230 bis 233 Die Boote Nr. 197 von Außen weiß und grün anmalen, und innen braun und schwarz anmalen. Die Bänke Nr. 198, Schandeckel Nr. 199 und das Steuer Nr. 200 anfertigen und aufkleben.

Fotos 234 bis 237 Eine Stroppe C am Rollenblock E anfertigen. Dazu einen Draht an einen Ösenstift kneten und um einen Rollenblock wickeln. Eine Öffnung anbringen und eine Stroppe an jeder Ruderbank befestigen, wie auf der Abbildung gezeigt. Die vier Davite Nr. 213 ankleben und die Gienblöcke E befestigen. Die Boote mit Draht Nr. 201 an beiden Seiten des Rumpfs befestigen. Den Draht an die Stroppe des Davits kneten und durch die Öffnung am unteren Rollenblock ziehen. Den Draht an den oberen Rollenblock und zurück zum unteren Rollenblock ziehen und zum Schluss an der Seite des Davits festmachen.

Fotos 238 bis 239 Zwei Tauhalter Nr. 202 anfertigen und die Säulen Nr. 132 daran befestigen. Die Tauhalter in die Nähe der Kajütsluke am Heck, im Abstand von 5 mm vom Stringer aufkleben. Einen Belegnagel J in jeder Öffnung der Tauhalter befestigen.

Fotos 240 bis 241 Zwei Tauhalter Nr. 203 anfertigen und die Säulen Nr. 132 und die Zapfen J befestigen. Die Tauhalter wie auf der Abbildung gezeigt anordnen und aufkleben.

Foto 242. Den Tauhalter Nr. 204 verzieren und auf den Deckel des Wellenbrechers kleben.

Foto 243. Zwei Tauhalter Nr. 205 anfertigen und die Säulen Nr. 132 ankleben.

Fotos 244 bis 245 Die Tauhalter Nr. 205 auf das Backdeck kleben. Einen Belegnagel J in jeder Öffnung befestigen. Auch die Teile Nr. 206, 163 und B anmalen und aufkleben.

Foto 246. Eine Spannvorrichtung Nr. 178 anfertigen und mit einem Ösenstift B im Bereich der Krähe befestigen.

Foto 247. Die Ausleger Nr. 207 anfertigen und die Teile Nr. 208 aufkleben, nachdem die Öffnung dazu angebracht wurde.

Fotos 248 bis 249 Zwei Öffnungen im auf der Abbildung gezeigten Abstand anbringen. Zwei Portionen der Ösenstifte B einsetzen. Die Ausleger an beiden Schiffsseiten ankleben.

Foto 250. 16 Öffnungen an jeder Seite des Decks anbringen und die Zapfen J wie auf der Abbildung gezeigt anordnen und befestigen.

Fotos 251 bis 252 Die Tauhalter Nr. 209 und 210 anfertigen und befestigen. Die Spannvorrichtungen Nr. 178 mit den Ösenstiften B einsetzen und befestigen.

Fotos 253 bis 254 Im Bugbereich die Öffnungen für die 8 Zapfen J an jeder Deckseite anbringen. Anschließend die Öffnungen für die 6 Spannvorrichtungen Nr. 178 anbringen und diese an jeder Deckseite befestigen.

Fotos 255 bis 256 6 Öffnungen im Heckbereich anbringen und 6 Spannvorrichtungen Nr. 178 mit den Ösenstiften B befestigen.

Fotos 257 bis 258 6 Öffnungen im Bugbereich anbringen und 6 Spannvorrichtungen Nr. 178 mit den Ösenstiften B befestigen.

Fotos 259 bis 260 6 Öffnungen im Heckbereich anbringen und 6 Spannvorrichtungen Nr. 178 mit den Ösenstiften B befestigen. Auf der anderen Seite des Rumpfs ebenso verfahren, um ein symmetrisches Gesamtbild herzustellen.

Foto 261. Die Ausleger Nr. 211 okerfarben lackieren und am Rumpf an den auf den Fotos gezeigten Stellen befestigen. Die Ketten Nr. 212 mit den Schiffsringen F und den Ösenstiften B befestigen.

BEMASTUNG

Zur Herstellung der Masten müssen zuerst die Stäbe entsprechend der Maße zurecht geschnitten werden, die in der Teileliste angegeben sind oder die direkt anhand der Skizze abgemessen wurde. Die Skizzen sind im Maßstab 1:1 angefertigt.

Alle Masten und Rahen müssen leicht konisch verlaufen und vor dem Einbau entsprechen vorbereitet werden.

Um die Masten in Konusform zu bringen, müssen die Masten (mit einer Schleifmaschine/Sander) in Form geschliffen werden, und zwar in der Form, dass sie nach oben hin verjüngt werden. Die Stäbe dabei drehen und an allen Seiten gleichmäßig abschleifen, bis sie zu dem auf der Skizze angegebenen Durchmesser passen.

Um die Rahen in Konusform zu bringen, ebenso verfahren, allerdings hier an beiden Enden der Stangen.

Um die Masten dieses Schiffsbaumodells richtig vorzubereiten, müssen die folgenden Punkte beachtet werden:

- Die Skizzen
- Detailfotos der Masten
- Maße und Materialien der Teileliste
- IP-Blätter zur Identifikation der Bauteile

Die Masten müssen lackiert werden und einige der Einzelteile der Masten müssen angemalt werden. Siehe Fotos mit allgemeiner Ansicht der Masten

Nach Aufstellung und Lackierung der Masten die Takel (Stroppe, Rollenblöcke, Ösen, Blockrollen etc.) zuerst an den Masten und dann am Schiff befestigen. Die Masten müssen eingesetzt werden, bis sie an die Einkerbungen des falschen Kiels stoßen.

TAUWERK-TAKELAGE

Zur Befestigung des Tauwerks und zur Takelung die alphabetische Reihenfolge der neben den Anleitungen aufgedruckten Abbildungen befolgen, auf denen die korrekte Anbringung (Faden, Klampböcke, Blockrollen, Segel etc.) erläutert wird. Sie sind in Rot hervorgehoben. Zusammen mit der Teileliste finden Sie dort die Materialien, die zum Bau des Modells notwendig sind.

Zur künstlichen Alterung der Segel die Stoffstücke in Tee kochen und trocknen lassen, bis die Stoffe faltig werden. Die Segel ohne vorheriges Bügeln anbringen, damit sie Volumen haben.

КОРПУС

ФОТО 1. Начните сборку с деталей, составляющих фальшкиль (1), склейте части с помощью накладок (2 и 3). Далее по порядку, указанному на ФОТО, приклейте шпангоуты (с 4 по 16). Перед приклеиванием шпангоутов на местах убедитесь, что они правильно вставлены - "заподлицо" в соответствующие вырезы на фальшкиле. Важно, чтобы шпангоуты были перпендикулярны фальшкилю, что бы впоследствии палубы могли быть правильно установлены на свои места. Для склеивания используйте белый (столярный) клей.

ФОТО 2. Вставьте и приклейте на место шпангоут (17) и вставку (18).

ФОТО 3. Смажьте клеем и приклейте на местах палубу бушприта (19) и дополнительный элемент (20).

ФОТО 4. Проверьте и выровняйте секции нижней палубы (21 и 22) и приклейте их на места.

ФОТО 5. Измерьте расстояния между концами шпангоутов, вырежьте по размеру бимсы (23), после установите и приклейте их на места.

ФОТО 6. Нарезьте рейку на кусочки длиной 65 мм, для обшивки (24) и карандашом закрасьте четыре торцевые стороны, как на ФОТО. Это необходимо, что бы в дальнейшем выделить стык палубной доски.

ФОТО 7 - 9. Карандашом проведите продольную линию по центру палубы (25). Начните обшивку палубы с помощью нарезанных реек от центральной линии к краям, с помощью контактного клея. Внимательно прочитайте инструкцию производителя клея. Оставьте заднюю часть палубы заклеенной не до конца, как показано на ФОТО.

ФОТО 10 и 11. Используя деревянную ручку инструмента, сильно прижимайте и притирайте обшивку к палубе, для надежного контакта. Переверните палубу и обрежьте все излишки обшивки, как показано на ФОТО. Затем на каждой рейке настила, на стыках, отметьте по две точки, это будет имитация гвоздей.

ФОТО 12. Приклейте обшитую палубу на конструкцию корабля. Важно убедиться, что она правильно встала на шпангоуты. Используйте быстросохнущий клей.

ФОТО 13. Приклейте накладки (26) на переднюю часть фальшкиля.

ФОТО 14 и 15. Приклейте палубную секцию (27) как продолжение секции (25) и затем приклейте секцию (28).

ФОТО 16 и 17. Продолжайте наклеивать обшивку палубы (24) пока не достигните кормы. Ошкурьте обшивку палубы с помощью шкурника сверху и по бокам, до тех пор, пока поверхность не будет одного уровня, в дальнейшем она будет покрыта лаком. В конце, с помощью резака вырежьте отверстия, которые были закрыты обшивкой, как на ФОТО.

ФОТО 18 и 19. Нанесите клей на носовые накладки (29) и приклейте их на место. Сверьтесь, так должен выглядеть корпус, после того как Вы закончили эту операцию, см. ФОТО.

ФОТО 20 - 24. Склейте вместе части рубки (30 – 33). Затем замажьте шпаклевкой все щели между деталями. После того как замазка высохнет, обработайте поверхность шкурником и покрасьте в белый цвет. Мы рекомендуем матовую, водорастворимую акриловую краску.

ФОТО 25. Нанесите клей и приклейте готовую рубку к палубе, в отверстия которые Вы оставили на палубе.

ФОТО 26. Нанесите на поверхность палубы бесцветный лак. Нанесите несколько слоев, пока вы не будете удовлетворены качеством покрытия. Между слоями, для выравнивания поверхности, рекомендуется обрабатывать мелкой наждачной бумагой. Следуйте инструкции производителя лака.

ФОТО 27. Обработайте наждачкой и покрасьте в темно-зеленый цвет рейки 1 x 3 мм, затем обрежьте их по размеру и приклейте их как плинтуса к рубке (34).

ФОТО 28. Используя тонкую кисточку, закрасьте торцы плинтусов (34), окрасьте двери (35) в белый цвет и приклейте три двери к рубке, руководствуясь ФОТО. Две оставшиеся двери, приклейте на обратной стороне рубки, симметрично уже приклеенным.

ФОТО 29. Окрасьте кормовую переборку (36) в белый цвет и приклейте на палубу. Вставьте и приклейте на места четыре иллюминатора (37).

ФОТО 30 и 31. Склейте части (38 - 41) для сборки кормовой рубки. Зашпаклюйте щели, отшлифуйте и окрасьте кормовую рубку также как и носовую.

ФОТО 32 - 34. Приклейте рубку к кормовой переборке. Вставьте и приклейте два иллюминатора (37). Изготовьте и приклейте к рубке плинтуса (34). Приклейте, как показано на ФОТО, двери (35).

ФОТО 35 - 37. С помощью реек (43) обшейте палубу (42), предварительно нарезав их на кусочки длиной 65 мм. Карандашом отметьте гвозди, как делали ранее. Затем приклейте палубу (42) на корпус со стороны носа корабля.

ФОТО 38 и 39. С помощью реек (45), обрезанных как выше, обшейте палубу (44). Отшлифуйте и приклейте на корпус со стороны кормы.

ФОТО 40 и 41. Отшлифуйте и нанесите бесцветный лак на палубы бака (42) и юта (44). На ФОТО показано, как будет выглядеть корпус с установленными палубами.

ФОТО 42 - 46. Смазываем клеем и приклеиваем дополнительные упрочняющие элементы (46 – 52), как показано на наших ФОТО. Будьте внимательны, они приклеиваются симметрично с обеих сторон корпуса судна.

ФОТО 47 - 49. Переверните корпус и помощью полукруглого напильника начните стачивать углы шпангоутов, начинайте с носа по направлению к корме. Нужно убирать выступающие углы упрочняющих накладок и шпангоутов, обеспечивая плотное прилегание обшивочных реек. На носу, необходимо сточить до острой кромки. Обработка корпуса должна быть симметричной с обеих сторон. В средней части используйте шлифовальный блок с большой поверхностью. В области кормы и для более изогнутых частей вы можете использовать шлифовальный блок полукруглой формы. Шлифовка должна быть постепенной и гладкой.

ФОТО 50. С помощью длинной рейки проверьте качество шлифовки. Для этого прижмите ее и скользите по шпангоутам, чтобы увидеть, на сколько она хорошо прилегает к поверхности шпангоутов.

ФОТО 51 и 52. Убедившись, что фальшборта (53 и 54) правильно встанут на корпусе, окрасьте внутреннюю сторону в белый цвет.

ФОТО 53 - 56. Приклейте кормовой фальшборт (54) на боковой стороне корпуса, а затем сразу же зафиксируйте его на месте с помощью гвоздиков (А). Для этой операции можно использовать гвоздарь, который будет весьма полезным инструментом. Гвоздарь является инструментом, который используется для хранения и забивания гвоздей. Вставляя гвоздь в трубку, он удерживается в ней магнитом. Установите конец инструмента туда, где нужно забить гвоздь и резко надавите на ручку. Предварительно потренируйтесь на куске дерева. Далее установите фальшборт (53). Повторите эти операции с другой стороны корпуса. Отшлифуйте верхний край фальшборта, что бы он был на одном уровне с носовой и кормовой палубами.

ФОТО 57 - 62. Возьмите мастер-рейки (55) и замочите их в воде в течение 20 минут. Это позволит сделать их более гибкими. Затем обсушите их с помощью ткани и приклейте одну из них в пазы, имеющиеся на шпангоутах, таким образом, что бы один конец был на середине 4-го шпангоута. Прежде чем идти дальше, изучите ФОТО. Закрепите рейку с помощью гвоздиков (А), а затем на носу, отрежьте излишки заподлицо. Приклейте следующую рейку, как продолжение первой, от центра 4-го шпангоута к корме. Продолжайте, пока не приклеите по 3 рейки с каждой стороны корпуса.

ФОТО 63 - 70. Теперь обшиваем остальную часть корпуса, используя рейки (56). Сначала используются длинные рейки там, где необходимо. При необходимости на концах обрезая под клин. После заполняют небольшие промежутки кусочками реек, обрезанных под размеры зазоров. На первом этапе подгоняйте обрезкой резак, дальше с помощью наждачной бумаги. Для приклеивания используйте белый клей. В носовой и кормовой частях, устранить накладки реек на месте, по вертикали, а затем обрезать их заподлицо с палубой. Отшлифуйте корпус, используя шлифовальный блок. Корпус должен быть полностью обшит, за исключением палубы бушприта.

ФОТО 70 - 72. Сточите головки гвоздей, пока они не будут на одном уровне с обшивкой, а затем отшлифуйте весь корпус, пока он не станет гладким и без шероховатостей. Если какая-либо из реек отклеится, приклейте ее быстросохнущим клеем. Если какая-либо из реек окажется ниже остальных, наклейте на нее сверху еще одну, а затем сошлифуйте ее. Толщина на носу и корме должна быть не более 4 мм.

ФОТО 73. Вырежьте из рейки (57) рамку по размеру и закрепите их по периметру края палубы бака.

ФОТО 74. Сделайте то же самое, для верхнего края палубы из обрезанных по размеру реек (58). Они должны закрывать стык реек (57) и палубы.

ФОТО 75. С помощью рейки (58) заклейте кромку юта.

ФОТО 76 - 79. Используя контактный клей (сапожный) приклейте внешнюю обшивку (60). Это второй слой обшивки и его надо наклеить так же, как и первый слой, с заклеиванием пробелов кусочками и плотно прижав рейку тупым концом инструмента, что бы они лучше схватились с корпусом. По мере наклеивки обшивки, необходимо заново вырезать отверстия, которые были на фальшборте.

ФОТО 80. Выгните и приклейте форштевень (61) на носовой части корпуса. Он должен быть подогнан к форме фальшкиля и выступать за пределы носовой части.

ФОТО 81 и 82. Приклейте часть (62) на кормовой части фальшкиля. Подгоните размеры по ширине и длине, что бы он был заподлицо с фальшкилем.

ФОТО 83 - 85. Выпрямите отрезок латунной проволоки, диаметром 1 мм и зачистите ее куском мелкой наждачки или шлифовальной губкой. Отрежьте кусок, длиной примерно 22 мм. Сделайте отверстия на кормовой рубке спереди и по бокам, как показано. Вставьте и приклейте рымболты (В) и два стержня (63).

ФОТО 86 и 87. Приклейте 10 кусочков (66) к основанию (64), как показано на фото. Важно, ровно приклеить детали (66), выровняв их, как показано на ФОТО. Стойки (66) должны образовывать угол в 90° по отношению к основанию (64). Приклейте оставшиеся 8 деталей (66) к основанию (65), вместе с 2 кусочками (67), как показано на фото. Приложите (не приклеивайте!) обе собранные детали на палубе и если нужно, то внесите коррективы так, что бы они были на одной линии.

ФОТО 88 и 90. Замажьте щели, отшлифуйте и покрасьте в белый цвет перед установкой их на место. Нарежьте по размерам из рейки отрезки (68 – 70) и приклейте их. Выполните аналогичную операцию для другой стороны корпуса.

ФОТО 91. Покрасьте рейку (71) в черный цвет. Нарежьте на куски нужных размеров и приклейте на фальшборт, как показано на ФОТО.

ФОТО 92 - 95. Нанесите шпатлевку на всю поверхности корпуса. Шпатлевка использоваться для ремонта любых частей корпуса, где качество отделки не идеально. Отшлифуйте весь корпус, убрав избыток шпатлевки и получив гладкую поверхность. Затем нанесите слой грунтовки, который в нашем случае должен быть серым, который будет служить для выделения каких-либо неровностей. Повторяйте этот процесс столько раз, сколько необходимо, пока не получите удовлетворительную поверхность.

ФОТО 96 и 97. Замочите рейки бархоутов (72) в воде, пока они не станут гибкими, а затем установите и приклейте их по краю палубы юта. Выполните ту же операцию для палубы бака, приклеив бархоут (73). Они должны быть заподлицо с палубой. Вы должны постепенно изгибать рейку, пока она полностью не примет форму корпуса.

ФОТО 98 - 102. Приклейте на корпус бархоуты (74) как показано, по линии фальшбортов. Затем приклейте еще одну рейку, выровненную таким образом, что бы была на линии палубы бушприта. Обрежьте излишки заподлицо с палубой. Приклейте продолжение бархоута в центральной части палубы, она должна изгибаться вверх и быть параллельной верхнему бархоуту. По мере приближения к корме, бархоуты теряют параллельность, там важно выдерживать расстояния, как показано на ФОТО. Перед приклеиванием, обязательно проверяйте расстояние между бархоутами. Повторить для другой стороны корпуса.

ФОТО 103. Сточите концы бархоутов на носу в «ноль», как показано на ФОТО.

ФОТО 104. Это ФОТО показывает, как выглядит корпус, после наклейки бархоутов.

ФОТО 105. Приклейте бархоут (75) на 18 мм ниже и параллельно ранее приклеенному бархоуту. Отцентрируйте его на корпусе, как показано на ФОТО.

ФОТО 106 - 108. Установите носовую фигуру орла на носу, но не приклеивать. Приклейте носовой бархоут как продолжение предыдущего и подгоните край под фигуру, после удалите носовую фигуру. Следующую рейку приклейте в сторону кормы, которая параллельна верхнему бархоуту.

ФОТО 109 - 111. С помощью карандаша отметьте точки на расстоянии 18 мм от края бархоута. Соедините их в плавную линию и приклейте по ней комовой бархоут. Приклейте бархоуты с другой стороны корпуса.

ФОТО 112. Отшлифуйте все бархоуты, затем покройте весь корпус грунтовкой и в конце белой глянцевой краской. Мы рекомендуем краску из баллончика или аэрограф, для получения качественной окрашенной поверхности.

ФОТО 113. Используйте деревянные бруски для закрепления маркера, который должен хорошо держаться на необходимой высоте, как на ФОТО.

ФОТО 114. Расположите корпус на устойчивой ровной поверхности. Используйте маркер, чтобы провести на корпусе ватерлинию, поверх линии наклеивается малярный скотч.

ФОТО 115 - 117. Слегка зашлифуйте наждачной бумагой нижнюю часть корпуса, для лучшей адгезии краски, а затем нанесите темно-зеленую краску на нижнюю часть корпуса. Когда краска высохнет, удалите скотч.

ФОТО 118 и 119. Используя малярный скотч, окрасьте пространство между бархоутами в темно-коричневый цвет. Верхние бархоуты окрасить в охру, а нижние в темно-зеленый цвет.

ФОТО 120. Высверлите отверстие в кормовой части и приклейте гребной винт (76).

ФОТО 121 и 122. Сделайте отверстие диаметром 4 мм в нижней части кормы. С помощью шкурника придайте нужную форму перу руля, после покрасьте его в белый и темно-зеленый цвет, как на ФОТО.

ФОТО 123 и 124. Вставьте перо руля в корпус и закрепите его с помощью куска латунной проволоки.

ФОТО 125 - 129. Сделайте отверстия глубиной 4 мм и диаметром 2 мм в носовой и кормовой части корпуса. Эти отверстия должны быть приведены в соответствие с теми, которые уже существуют в фальшбортах и согласно указанным расстояниям на ФОТО. Затем приклейте иллюминаторы (37) на место.

В центральной части корпуса, сделайте еще 9 отверстий, на расстоянии 10 мм ниже нижнего бархоута, соблюдая расстояния, указанные на фото. Начните с отверстия в центре корпуса и от этого отверстия, сделать 5 отверстий к носу и 3 к корме, а затем в каждое отверстие приклейте иллюминаторы. Сделайте еще 7 отверстий в носовой части корпуса. Они должны быть на 10 мм ниже нижнего бархоута и расположены как показано на фото. Сделайте 8 отверстий в кормовой части корпуса, как показано на рисунке и приклейте иллюминатор в каждое из них.

ФОТО 130 и 131. Окрасьте детали (79, 80 и 81) в охру и установите на палубе как показано.

ФОТО 132 и 133. Покрасьте волнорез (82) белый цвет, а затем приклейте его на палубе по центру. Покрасьте части (83) и приклейте их на волнорез.

ФОТО 134 и 135. Изготовьте и вставьте поручень (84) в кормовую рубку и покрасьте 4 окна (85) в белый цвет и установите их на места.

ФОТО 136 и 137. Изготовьте и вставьте поручни (86) в носовую рубку и покрасьте в белый, а затем приклейте 2 окна (85). Сделайте и приклейте поручни (87) по бокам рубки.

ФОТО 138. Покрасьте табличку с названием (88) в синий цвет и приклейте по обе стороны корпуса, как показано.

ФОТО 139. Покрасьте и установите на местах части (89 и 90), сделав отверстие внутри якорного клюза (90) вы можете приклеить якорь (91).

ФОТО 140. Обрежьте по размеру и приклейте на место планшир (92), покрасьте в охру.

ФОТО 141. Окрасьте и приклейте детали (93 и 95) на расстоянии как показано на ФОТО.

ФОТО 142. Окрасьте и приклейте детали (94 и 95), изготовьте и приклейте направляющие для якорных цепей (96).

ФОТО 143. Окрасьте и приклейте детали (97 и 98), обрежьте цепи (99) до нужной длины и укрепите их на месте.

ФОТО 144 и 145. Сделайте отверстия вдоль юта, расположенные по центру и на равном расстоянии друг от друга. Используя резак, обрежьте литники, которые удерживают вертикальные стойки (100) на листе. Нанесите клей на остром конце стоек и с помощью плоскогубцев прикрепите их к планширу, как показано на фото. Теперь то же самое, на другой стороне палубы.

ФОТО 146. Окрасьте и установите лестницу (101) по обе стороны палубы бака, кроме того установите внизу по одной стойке (100).

ФОТО 147 - 149. Вставьте отрезки нитей в стойки ограждений. Приклейте их, отрежьте лишнее и окрасьте в белый цвет.

ФОТО 150. Сделайте и установите поручень (103) на носовой рубке.

ФОТО 151 и 152. Сделайте 50 отверстий на равном расстоянии на планшире юта, как на ФОТО, на расстоянии примерно 12 мм. Приклейте стойки (104), сделайте ограждение (102) из х/б нити и окрасьте в белый цвет.

ФОТО 153. Приклейте поручни (105, 106 и 107) на ограждения.

ФОТО 154. Окрасьте киповые планки (108) в белый цвет и приклейте на места.

ФОТО 155. Склейте вместе и окрасьте в белый цвет части (109 и 110) и установите их на место.

ФОТО 156. Склейте вместе части (111 и 112) и покрасьте готовую деталь в белый цвет.

ФОТО 157 - 160. Сделайте решетку, вставив, друг в дружку части (113), затем склейте их вместе. Обрежьте нужную секцию как показано на ФОТО. Посчитав количество отверстий для определения нужной длины. Сделайте и склейте рамки (114 и 115).

ФОТО 161. Вставьте и приклейте готовую решетку в собранную ранее деталь.

ФОТО 162. Склейте вместе части (110 и 116) и покрасьте их в белый цвет. Приклейте после на конструкцию собранную ранее и все вместе приклейте на корпус корабля.

ФОТО 163. Отрежьте от рейки по размеру кусочки (117 и 118), склейте их и покрасьте в белый цвет.

ФОТО 164 - 167. Соберите из частей (119 – 124) решетки. Приклейте склеенные решетки на корабль, как показано на ФОТО. Покройте лаком деревянные детали, которые вы приклеили на корпус корабля.

ФОТО 168 и 169. Окрасьте два спасательных катера (125) в красный и серый цвета, вырежьте и установите сиденья (126).

ФОТО 170 - 172. Сделайте подставку (127), закруглите углы и окрасьте в белый цвет. Установите катера на них и закрепите нитью (128). После приклейте на корабль.

ФОТО 173. Окрасьте спасательные круги (129) в красный и белый цвета и приклейте их на носовое ограждение.

ФОТО 174. Окрасьте четыре двойных битенга и приклейте их на палубу бака, примерно как показано на ФОТО.

ФОТО 175. Склейте части (109 и 110), окрасьте и приклейте их на кормовую палубу, по обе стороны палубы.

ФОТО 176. Покрасьте 8 окон (85) в белый и приклейте их по 4 с каждой стороны носовой рубки.

ФОТО 177 и 178. Сделайте кофель-планку (131) для 4-х кофель-нагелей (J) и приклейте 2 стойки (132). Вставьте и приклейте кофель-планку на палубу бака, после вставьте 4 кофель-нагеля.

ФОТО 179. С помощью карандаша разметьте внутренний квадрат на основании (133), а затем, используя латунную проволоку, сделайте и закрепите поручни (134).

ФОТО 180 - 182. Согните концы лестницы (101), как показано и прикрепите к основанию (133). Затем покрасьте лестницу белый цвет. Покрасьте две решетки (135) в кремовый и приклейте их к лестницам. Сделайте и установите поручни (136), а затем приклейте готовые трапы по оба борта судна.

ФОТО 183. Покрасьте и приклейте подъемники (137) с двух сторон корпуса. Привяжите трос (138) и соедините его с трапом.

ФОТО 184. Обшейте рулевую рубку (139) рейками (140), затем резакром обрежьте лишнее.

ФОТО 185 и 186. Обклейте крышу с помощью (141). Обрежьте по размеру рейку (142) и приклейте на места. Покройте рубку лаком.

ФОТО 187. Возьмите штурвал (143) и покрасьте в золото, как показано на ФОТО. Приклейте ось (144).

ФОТО 188. Просверлите отверстие в рубке и вставьте ось штурвала. Покрасьте две решетки в коричневый цвет и приклейте к рубке.

ФОТО 189. Приклейте рулевую рубку в центре палубы, как на ФОТО. Окрасьте и приклейте детали (108, 129, 145, 146, 147 и 148) как показано на ФОТО.

ФОТО 190 и 191. Сделайте секции решеток, обрежьте их по размеру, как на ФОТО, с двух сторон добавьте рамку. Приклейте обе секции на палубу.

ФОТО 192 и 193. Смажьте клеем и соберите части (150, 151, 152, 153, 154 и 155) это будет кормовая рубка..

ФОТО 194. Обшейте крышу рейками (156). Обрежьте по краям и приклейте рамку (157). Затем окрасьте рубку в белый цвет, а крышу покройте лаком.

ФОТО 195. Сделайте и приклейте плинтуса (34).

ФОТО 196 - 198. Покрасьте и приклейте части (85, 101, 158, 159 и 160). Теперь сделайте и прикрепите части (161 и 162). Приклейте кормовую рубку в центре, между основанием шпиль (146) и отверстием под бизань мачту (148).

ФОТО 199 - 201. Окрасьте стойки штурвалов (164) в охра и четыре секции решеток (164) в коричневый. Приклейте решетки к стойкам. Оформите 3 штурвала (143) и прикрепите их на стойки (164) с помощью оси (165). Приклейте спереди еще одну решетку (135).

ФОТО 202 и 203. Сделайте кофель-планку (166) и установите на стойки (132). Приклейте штурвалы по центру, как показано на ФОТО. Теперь приклейте кофель-планку на расстоянии 10 мм от штурвала. Вставьте кофель-нагели (J) в отверстия планки. Оформите и приклейте вентиляционные трубы (167), окрасьте и приклейте на рубку 4 окна (85).

ФОТО 204 и 205. Вставьте 4 гвоздика (A) в основание (168). Покрасьте нактоуз (169) как на ФОТО и приклейте к основанию. Приклейте основание нактоуза в центре палубы, на расстоянии 10 мм от штурвала. См. ФОТО.

ФОТО 206 и 207. Приклейте пяртнерс мачты (171). Покрасьте и приклейте 2 люка (170) на расстоянии как показано на ФОТО. Сделайте и приклейте основание шпиль (172) по центру между пяртнерсом и якорной лебедкой.

ФОТО 208 - 210. Склейте части шпиль (173) и (97) и приклейте в центре основания (172). Нарежьте и наклейте вокруг шпиль рейки (174), как показано на ФОТО.

ФОТО 211 и 212. Покрасьте детали (175, 176 и 177) и приклейте их на крыше рубки, как на ФОТО.

ФОТО 213. Покрасьте тяговый брус (178) в белый и закрепите на рым-болте (B) к палубе.

ФОТО 214 - 216. Изготовьте и приклейте две базы (179) с гвоздиками (A). Оформите ходовые огни (180) как на ФОТО и приклейте их к базам. Зеленый по правому борту, красный по левому.

ФОТО 217 - 219. Склейте детали (181, 182 и 183) вместе и окрасьте в белый цвет. Соберите вместе части (184, 185, B и L). Покрасьте детали в красный и зеленый как показано на ФОТО.

ФОТО 220 и 221. Обрежьте по размеру и покрасьте в белый трап (101) как на картинке. Приклейте подъемники на свои позиции, как на ФОТО. Оформите и приклейте 2 вентиляционные трубы (167).

ФОТО 222. Оформите и приклейте части (186 и 187) по центру перед нактоузом.

ФОТО 223. Склейте вместе части (188 и 189), покрасьте в белый и установите их на палубе как показано.

ФОТО 224. Нарежьте 6 отрезков крышек люков (190) и приклейте на 2 мм ниже верхнего бархоута. Остальные 6 приклейте с противоположной стороны корпуса.

ФОТО 225. Изготовьте стойку для колокола из частей (191, 192 и 193). Приклейте их по центру перед лебедкой.

ФОТО 226 и 227. Оформите части (194 и 88) и приклейте их на корму судна. Необходимо согнуть ее до установки на место.

ФОТО 228 и 229. Оформите части орудий (195 и 196) и приклейте их на палубу в передней части палубы бака.

ФОТО 230 - 233. Покрасьте лодки (197) в белый и зеленый цвета снаружи и в черный и коричневый цвета внутри. Изготовьте и приклейте сиденья (198), планширы (199) и рули (200).

ФОТО 234 - 237. Изготовьте стропы (C) и блоки (E). Привяжите к рым-болтам (B) и вокруг блока. Сделайте отверстия в сиденьях лодок и приклейте стропы как на ФОТО. Приклейте 4 шлип-балки (213) и привяжите блоки (E) к ним. Теперь подвесьте лодки с каждой стороны корпуса используя стропы (201). Сделайте узелок и пропустите нить через верхний блок в нижний, после снова на верхний. В конце привяжите нить над верхним блоком.

ФОТО 238 и 239. Сделайте кофель-планку (202) и установите на стойки (132). Приклейте планку по бокам от кормовой рубки на расстоянии 5 мм от планшира. Вставьте кофель-нагели (J) в каждое отверстие.

ФОТО 240 и 241. Сделайте 2 кофель-планки (203) и установите на стойки (132) и кофель-нагели (J). Теперь приклейте планку на место, как показано на ФОТО.

ФОТО 242. Сделайте кофель-планку (204) и приклейте ее на волнорез.

ФОТО 243. Сделайте кофель-планку (205), приклейте стойки (132).

ФОТО 244 и 245. Приклейте кофель-планку (205) на носу. Вставьте кофель-нагели (J). Окрасьте и приклейте на местах детали (206, 163 и B).

ФОТО 246. Установите стяжку (178) используя рым-болт (B) в области лебедки, как показано.

ФОТО 247. Изготовьте стрелы (207) и приклейте на них втулки (208), предварительно сделав отверстие в них.

ФОТО 248 и 249. Сделайте 2 отверстия, на расстоянии 10 см и вставьте два крючка сделанных из рым-болтов (B). Установите стрелы как показано на ФОТО с каждой стороны судна.

ФОТО 250. Просверлите 16 отверстий с каждой стороны борта и вставьте кофель-нагели (J), примерно как на ФОТО.

ФОТО 251 и 252. Сделайте и приклейте кофель-планки (209 и 210). Вставьте и закрепите стяжки (178) с помощью рым-болтов (B).

ФОТО 253 и 254. Сделайте необходимые отверстия в носовой части для 8 кофель-нагелей (J) с каждой стороны палубы. Теперь сделайте отверстия для 6 стяжек (178) также с обеих сторон.

ФОТО 255 и 256. Сделайте 6 отверстий в кормовой части корпуса и вставьте 6 стяжек (178) с помощью рым-болтов (B).

ФОТО 257 и 258. Сделайте 6 отверстий в носовой части корпуса и вставьте 6 стяжек (178) с помощью рым-болтов (B).

ФОТО 259 и 260. Сделайте 6 отверстий в кормовой части корпуса и вставьте 6 стяжек (178) с помощью рым-болтов (B). Не забудьте сделать то же самое с другой стороны корпуса для достижения симметричности.

ФОТО 261. Окрасьте стрелы (211) в охра и прикрепите на борта как показано на ФОТО. Прикрепите цепи (212) с помощью колец (F) и рымболтов (B).

МАЧТЫ И ТАКЕЛАЖ

Для того, чтобы изготовить мачты, первым шагом является обрезка стержней по размеру, как указано в перечне деталей или путем проведения измерений непосредственно из Схем, которые напечатаны в масштабе 1/1.

Все мачты и реи имеют определенную коническую форму, сужение к концам. Для достижения этой формы для мачт, необходимо стачивать стержни (используя шкурник или напильник), чем ближе к концу, тем сильнее шлифовка. Шлифуйте до тех пор, пока не достигните нужного диаметра, как указано на Схеме.

Для того, чтобы обеспечить сужение к концам реи, выполняйте те же операции, что и выше, только на этот раз на обоих концах стержня.

Для правильного изготовления мачт модели, вы должны сверяться:

- Схемы
- ФОТО сделанные крупным планом
- Описание материалов и размеры указанных в Перечне
- Лист идентификации (PI)

Мачты необходимо покрыть лаком, а некоторые части должны быть окрашены. См. общие ФОТО мачт.

После того, как они будут собраны и покрыты лаком, займитесь снастями (стропы, блоки, рым-болты, комель блоки и т.д.) и прикрепите их к кораблю.

Мачты должны быть вставлены до упора, пока они не упрутся в пазы на фальшкиле..

БЕГУЩИЙ ТАКЕЛАЖ

Для того, чтобы изготовить бегущий такелаж для этого корабля, необходимо следовать алфавитному порядку напечатанных Схемы указывают порядок присоединения (канатов, комель блоков, блоков и т.д.), выделены красным цветом. Совместно со списком деталей (PI) это будет в качестве руководства к типам используемых материалов.

Для имитации старения паруса, они могут быть замочены в чае и после оставлены до полного высыхания. Установить паруса как есть, без глажки, так они будут иметь больше объема.

Инструменты:

Лаки и Краски:

Лаки: Наиболее часто используемым является нитроцеллюлозный глянцевый лак, который скрепляет и укрепляет древесину. Применяется после легкого шлифования деревянных частей. Он легко наносится с помощью кисти или распылителя и быстро сохнет.

Краски: Мы рекомендуем акриловые краски на водной основе, из-за отсутствия запаха и легкости, с которой могут быть очищены посуда и кисти. Этот тип краски, как правило, используется для придания цвета для больших поверхностей, например, отделка корпуса судна. Для того, чтобы обеспечить хорошую окраску, вы предварительно должны нанести один или два слоя грунта, который будет служить в качестве основы.

Для небольших поверхностей и детальной работы на небольших деревянных или металлических деталях, мы рекомендуем использовать акриловые краски, часто используемых в моделизме и которые продаются в небольших емкостях. Во всех случаях, всегда следуйте рекомендациям производителя.

ИНСТРУМЕНТЫ:

Наиболее распространенные инструменты:

Гвоздарь: Простота в обращении и очень удобно для позиционирования и вставки гвоздиков, которыми скрепляют обшивку корпуса.

Молоток: Используется для добивания вставленных штифтов, которые не были до конца вставлены гвоздарем.

Клещи: Необходимые для раскусывания и изгибания некоторых деталей.

Резак: Используется для обрезки по размеру тонких полос и листов. Также используется для вырезания отверстий в корпусе в ограниченном пространстве.

Шкурник: Легкость в обращении. Используется для устранения шероховатостей на деревянных деталях перед приклеиванием их на место или под покраску. Также используется для шлифовки корпуса и палубы.

Напильники: Используются, чтобы обрабатывать ряд деталей, как металл и дерево.

Дрель: Полезно для создания необходимых отверстий в тех частях, где они требуются.

Пинцет: Используется при работе с мелкими деталями, удерживая их при обработке и установке их в самые труднодоступные места без каких либо проблем.

Пила: Часто используется для резки стержней и реек до нужного размера.

Ножницы: Для резки нитей, которые составляют такелаж корабля.

Lista de piezas / Parts List / Liste des pièces / Teileliste / Elenco delle parti

Nº/No. / Nº / Nr. No	Cantidad / Quantity / Quantité / Menge / Quantità	Medidas / Measurements / Dimensions / Maße / Misure	Material / Material / Matériau / Material / Materiale
1	3	Precortado / Precut / Prédécoupé / Vorgeschnitten / Pretagiato	Tablero / Plywood / Planche / Sperrholz / Tavola
2	4	Precortado / Precut / Prédécoupé / Vorgeschnitten / Pretagiato	Tablero / Plywood / Planche / Sperrholz / Tavola
3	1	Precortado / Precut / Prédécoupé / Vorgeschnitten / Pretagiato	Tablero / Plywood / Planche / Sperrholz / Tavola
4-17	14	Precortado / Precut / Prédécoupé / Vorgeschnitten / Pretagiato	Tablero / Plywood / Planche / Sperrholz / Tavola
18	1	Precortado / Precut / Prédécoupé / Vorgeschnitten / Pretagiato	Tablero / Plywood / Planche / Sperrholz / Tavola
19	1	Precortado / Precut / Prédécoupé / Vorgeschnitten / Pretagiato	Tablero / Plywood / Planche / Sperrholz / Tavola
20	1	Precortado / Precut / Prédécoupé / Vorgeschnitten / Pretagiato	Tablero / Plywood / Planche / Sperrholz / Tavola
21	1	Precortado / Precut / Prédécoupé / Vorgeschnitten / Pretagiato	Tablero / Plywood / Planche / Sperrholz / Tavola
22	1	Precortado / Precut / Prédécoupé / Vorgeschnitten / Pretagiato	Tablero / Plywood / Planche / Sperrholz / Tavola
23	7	5x5x105	Tilo / Lime wood / Tilleul / Linde / Tiglio
24	214	0,6x5x65	Sicomoro / Sycamore / Sycomore / Bergahorn / Sicomoro
25	1	Precortado / Precut / Prédécoupé / Vorgeschnitten / Pretagiato	Tablero / Plywood / Planche / Sperrholz / Tavola
26	2	Precortado / Precut / Prédécoupé / Vorgeschnitten / Pretagiato	Tablero / Plywood / Planche / Sperrholz / Tavola
27	1	Precortado / Precut / Prédécoupé / Vorgeschnitten / Pretagiato	Tablero / Plywood / Planche / Sperrholz / Tavola
28	1	Precortado / Precut / Prédécoupé / Vorgeschnitten / Pretagiato	Tablero / Plywood / Planche / Sperrholz / Tavola
29	2	Precortado / Precut / Prédécoupé / Vorgeschnitten / Pretagiato	Tablero / Plywood / Planche / Sperrholz / Tavola
30	1	Precortado / Precut / Prédécoupé / Vorgeschnitten / Pretagiato	Tablero / Plywood / Planche / Sperrholz / Tavola
31	1	Precortado / Precut / Prédécoupé / Vorgeschnitten / Pretagiato	Tablero / Plywood / Planche / Sperrholz / Tavola
32	2	Precortado / Precut / Prédécoupé / Vorgeschnitten / Pretagiato	Tablero / Plywood / Planche / Sperrholz / Tavola
33	1	Precortado / Precut / Prédécoupé / Vorgeschnitten / Pretagiato	Tablero / Plywood / Planche / Sperrholz / Tavola
34	16	1x3x140	Tilo / Lime wood / Tilleul / Linde / Tiglio
35	7	Preformado / Preformed/ Préformé / Vorgeformt / Preformato	Metal / Metal / Metal / Metall / Metallo
36	1	Precortado / Precut / Prédécoupé / Vorgeschnitten / Pretagiato	Tablero / Plywood / Planche / Sperrholz / Tavola
37	100	Preformado / Preformed/ Préformé / Vorgeformt / Preformato	Latón / Brass / Latón / Messing / Ottone
38	1	Precortado / Precut / Prédécoupé / Vorgeschnitten / Pretagiato	Tablero / Plywood / Planche / Sperrholz / Tavola
39	2	Precortado / Precut / Prédécoupé / Vorgeschnitten / Pretagiato	Tablero / Plywood / Planche / Sperrholz / Tavola
40	1	Precortado / Precut / Prédécoupé / Vorgeschnitten / Pretagiato	Tablero / Plywood / Planche / Sperrholz / Tavola
41	1	Precortado / Precut / Prédécoupé / Vorgeschnitten / Pretagiato	Tablero / Plywood / Planche / Sperrholz / Tavola
42	1	Precortado / Precut / Prédécoupé / Vorgeschnitten / Pretagiato	Tablero / Plywood / Planche / Sperrholz / Tavola
43	100	0,6x5x65	Sicomoro / Sycamore / Sycomore / Bergahorn / Sicomoro
44	1	Precortado / Precut / Prédécoupé / Vorgeschnitten / Pretagiato	Tablero / Plywood / Planche / Sperrholz / Tavola
45	115	0,6x5x65	Sicomoro / Sycamore / Sycomore / Bergahorn / Sicomoro
46	2	Precortado / Precut / Prédécoupé / Vorgeschnitten / Pretagiato	Tablero / Plywood / Planche / Sperrholz / Tavola
47	2	Precortado / Precut / Prédécoupé / Vorgeschnitten / Pretagiato	Tablero / Plywood / Planche / Sperrholz / Tavola
48	6	Precortado / Precut / Prédécoupé / Vorgeschnitten / Pretagiato	Tablero / Plywood / Planche / Sperrholz / Tavola
49	2	Precortado / Precut / Prédécoupé / Vorgeschnitten / Pretagiato	Tablero / Plywood / Planche / Sperrholz / Tavola
50	2	Precortado / Precut / Prédécoupé / Vorgeschnitten / Pretagiato	Tablero / Plywood / Planche / Sperrholz / Tavola
51	2	Precortado / Precut / Prédécoupé / Vorgeschnitten / Pretagiato	Tablero / Plywood / Planche / Sperrholz / Tavola
52	2	Precortado / Precut / Prédécoupé / Vorgeschnitten / Pretagiato	Tablero / Plywood / Planche / Sperrholz / Tavola
53	2	Precortado / Precut / Prédécoupé / Vorgeschnitten / Pretagiato	Tablero / Plywood / Planche / Sperrholz / Tavola
54	2	Precortado / Precut / Prédécoupé / Vorgeschnitten / Pretagiato	Tablero / Plywood / Planche / Sperrholz / Tavola
55	6	3x5x400	Tilo / Lime wood / Tilleul / Linde / Tiglio
56	150	2x7x400	Tilo / Lime wood / Tilleul / Linde / Tiglio
57	13	1x3x105	Tilo / Lime wood / Tilleul / Linde / Tiglio
58	13	1x4x105	Tilo / Lime wood / Tilleul / Linde / Tiglio
59	1	1x4x135	Tilo / Lime wood / Tilleul / Linde / Tiglio
60	145	0,6x7x400	Sicomoro / Sycamore / Sycomore / Bergahorn / Sicomoro

Lista de piezas / Parts List / Liste des pièces / Teileliste / Elenco delle parti

Nº/No. / N° / Nr. No	Cantidad / Quantity / Quantité / Menge / Quantità	Medidas / Measurements / Dimensions / Maße / Misure	Material / Material / Matériau / Material / Materiale
61	1	3x5x400	Tilo / Lime wood / Tilleul / Linde / Tiglio
62	1	Precortado / Precut / Prédécoupé / Vorgeschnitten / Pretagliato	Tablero / Plywood / Planche / Sperrholz / Tavola
63	2	∅1x22	Latón / Brass / Latón / Messing / Ottone
64	2	Precortado / Precut / Prédécoupé / Vorgeschnitten / Pretagliato	Tablero / Plywood / Planche / Sperrholz / Tavola
65	2	Precortado / Precut / Prédécoupé / Vorgeschnitten / Pretagliato	Tablero / Plywood / Planche / Sperrholz / Tavola
66	36	Precortado / Precut / Prédécoupé / Vorgeschnitten / Pretagliato	Tablero / Plywood / Planche / Sperrholz / Tavola
67	4	Precortado / Precut / Prédécoupé / Vorgeschnitten / Pretagliato	Tablero / Plywood / Planche / Sperrholz / Tavola
68	2	2x2x105	Sapelly / Sapelli / Sapelli / Sapelly-Holz / Sapelli
69	2	2x2x100	Sapelly / Sapelli / Sapelli / Sapelly-Holz / Sapelli
70	1	2x2x160	Sapelly / Sapelli / Sapelli / Sapelly-Holz / Sapelli
71	38	1x3x19	Tilo / Lime wood / Tilleul / Linde / Tiglio
72	3	2x2x300	Tilo / Lime wood / Tilleul / Linde / Tiglio
73	2	2x2x400	Tilo / Lime wood / Tilleul / Linde / Tiglio
74	6	2x2x400	Tilo / Lime wood / Tilleul / Linde / Tiglio
75	5	2x2x400	Tilo / Lime wood / Tilleul / Linde / Tiglio
76	1	Preformado / Preformed/ Préformé / Vorgeformt / Preformato	Metal / Metal / Metal / Metall / Metallo
77	1	Precortado / Precut / Prédécoupé / Vorgeschnitten / Pretagliato	Tablero / Plywood / Planche / Sperrholz / Tavola
78	1	∅1x15	Latón / Brass / Latón / Messing / Ottone
79	2	Precortado / Precut / Prédécoupé / Vorgeschnitten / Pretagliato	Tablero / Plywood / Planche / Sperrholz / Tavola
80	2	Precortado / Precut / Prédécoupé / Vorgeschnitten / Pretagliato	Tablero / Plywood / Planche / Sperrholz / Tavola
81	2	Precortado / Precut / Prédécoupé / Vorgeschnitten / Pretagliato	Tablero / Plywood / Planche / Sperrholz / Tavola
82	1	Preformado / Preformed/ Préformé / Vorgeformt / Preformato	Metal / Metal / Metal / Metall / Metallo
83	2	Precortado / Precut / Prédécoupé / Vorgeschnitten / Pretagliato	Tablero / Plywood / Planche / Sperrholz / Tavola
84	1	∅1x112	Latón / Brass / Latón / Messing / Ottone
85	24	Preformado / Preformed/ Préformé / Vorgeformt / Preformato	Metal / Metal / Metal / Metall / Metallo
86	2	∅1x46	Latón / Brass / Latón / Messing / Ottone
87	2	∅1x40	Latón / Brass / Latón / Messing / Ottone
88	3	Preformado / Preformed/ Préformé / Vorgeformt / Preformato	Metal / Metal / Metal / Metall / Metallo
89	1	Preformado / Preformed/ Préformé / Vorgeformt / Preformato	Metal / Metal / Metal / Metall / Metallo
90	2	Preformado / Preformed/ Préformé / Vorgeformt / Preformato	Metal / Metal / Metal / Metall / Metallo
91	2	Preformado / Preformed/ Préformé / Vorgeformt / Preformato	Metal / Metal / Metal / Metall / Metallo
92	2	2x5x400	Tilo / Lime wood / Tilleul / Linde / Tiglio
93	1	Precortado / Precut / Prédécoupé / Vorgeschnitten / Pretagliato	Tablero / Plywood / Planche / Sperrholz / Tavola
94	1	Precortado / Precut / Prédécoupé / Vorgeschnitten / Pretagliato	Tablero / Plywood / Planche / Sperrholz / Tavola
95	4	Preformado / Preformed/ Préformé / Vorgeformt / Preformato	Metal / Metal / Metal / Metall / Metallo
96	6	1x3x15	Tilo / Lime wood / Tilleul / Linde / Tiglio
97	3	Preformado / Preformed/ Préformé / Vorgeformt / Preformato	Metal / Metal / Metal / Metall / Metallo
98	2	Preformado / Preformed/ Préformé / Vorgeformt / Preformato	Metal / Metal / Metal / Metall / Metallo
99	2	∅1x75	Metal / Metal / Metal / Metall / Metallo
100	44	Preformado / Preformed/ Préformé / Vorgeformt / Preformato	Metal / Metal / Metal / Metall / Metallo
101	7	Preformado / Preformed/ Préformé / Vorgeformt / Preformato	Latón / Brass / Latón / Messing / Ottone
102	7	∅0,15x800	Hilo crudo / Raw thread / Fil brut / Rohes Baumwollfaden / Filo crudo
103	2	∅1x25	Latón / Brass / Latón / Messing / Ottone
104	60	Preformado / Preformed/ Préformé / Vorgeformt / Preformato	Latón / Brass / Latón / Messing / Ottone
105	2	Precortado / Precut / Prédécoupé / Vorgeschnitten / Pretagliato	Tablero / Plywood / Planche / Sperrholz / Tavola
106	2	Precortado / Precut / Prédécoupé / Vorgeschnitten / Pretagliato	Tablero / Plywood / Planche / Sperrholz / Tavola
107	1	2x4x68	Sapelly / Sapelli / Sapelli / Sapelly-Holz / Sapelli









Lista de piezas / Parts List / Liste des pièces / Teileliste / Elenco delle parti

Nº/No. / N° / Nr. No	Cantidad / Quantity / Quantité / Menge / Quantità	Medidas / Measurements / Dimensions / Maße / Misure	Material / Material / Matériau / Material / Materiale
108	6	Preformado / Preformed/ Préformé / Vorgeformt / Preformato	Metal / Metal / Metal / Metall / Metallo
109	8	Precortado / Precut / Prédécoupé / Vorgeschnitten / Pretagliato	Tablero / Plywood / Planche / Sperrholz / Tavola
110	14	Preformado / Preformed/ Préformé / Vorgeformt / Preformato	Madera / Wood / Bois / Holz / Legno
111	2	Precortado / Precut / Prédécoupé / Vorgeschnitten / Pretagliato	Tablero / Plywood / Planche / Sperrholz / Tavola
112	6	Precortado / Precut / Prédécoupé / Vorgeschnitten / Pretagliato	Tablero / Plywood / Planche / Sperrholz / Tavola
113	3	Preformado / Preformed/ Préformé / Vorgeformt / Preformato	Composite / Composite / Composite / Composite / Composite
114	2	2x4x29	Sapelly / Sapelli / Sapelli / Sapelly-Holz / Sapelli
115	2	2x4x44	Sapelly / Sapelli / Sapelli / Sapelly-Holz / Sapelli
116	4	Precortado / Precut / Prédécoupé / Vorgeschnitten / Pretagliato	Tablero / Plywood / Planche / Sperrholz / Tavola
117	2	2x4x4	Sapelly / Sapelli / Sapelli / Sapelly-Holz / Sapelli
118	2	2x4x58	Sapelly / Sapelli / Sapelli / Sapelly-Holz / Sapelli
119-124	12	2x4x48	Sapelly / Sapelli / Sapelli / Sapelly-Holz / Sapelli
125	2	Preformado / Preformed/ Préformé / Vorgeformt / Preformato	Metal / Metal / Metal / Metall / Metallo
126	6	2x4x15	Sapelly / Sapelli / Sapelli / Sapelly-Holz / Sapelli
127	6	2x5x30	Tilo / Lime wood / Tilleul / Linde / Tiglio
128	4	ø0,15x200	Hilo marrón / Brown thread / Fil brun /braunes Baumwollfaden / Filo marrone
129	6	Preformado / Preformed/ Préformé / Vorgeformt / Preformato	Metal / Metal / Metal / Metall / Metallo
130	6	Preformado / Preformed/ Préformé / Vorgeformt / Preformato	Metal / Metal / Metal / Metall / Metallo
131	1	2x4x25	Sapelly / Sapelli / Sapelli / Sapelly-Holz / Sapelli
132	20	Preformado / Preformed/ Préformé / Vorgeformt / Preformato	Metal / Metal / Metal / Metall / Metallo
133	2	Precortado / Precut / Prédécoupé / Vorgeschnitten / Pretagliato	Tablero / Plywood / Planche / Sperrholz / Tavola
134	2	ø1x60	Latón / Brass / Latón / Messing / Ottone
135	9	Preformado / Preformed/ Préformé / Vorgeformt / Preformato	Metal / Metal / Metal / Metall / Metallo
136	2	ø1x50	Latón / Brass / Latón / Messing / Ottone
137	2	Preformado / Preformed/ Préformé / Vorgeformt / Preformato	Metal / Metal / Metal / Metall / Metallo
138	2	ø0,15x200	Hilo marrón / Brown thread / Fil brun /braunes Baumwollfaden / Filo marrone
139	1	Preformado / Preformed/ Préformé / Vorgeformt / Preformato	Madera / Wood / Bois / Holz / Legno
140	24	0,6x5x25	Sapelly / Sapelli / Sapelli / Sapelly-Holz / Sapelli
141	6	0,6x5x40	Sapelly / Sapelli / Sapelli / Sapelly-Holz / Sapelli
142	8	2x4x28	Sapelly / Sapelli / Sapelli / Sapelly-Holz / Sapelli
143	4	Preformado / Preformed/ Préformé / Vorgeformt / Preformato	Metal / Metal / Metal / Metall / Metallo
144	1	ø1x15	Latón / Brass / Latón / Messing / Ottone
145	2	Preformado / Preformed/ Préformé / Vorgeformt / Preformato	Metal / Metal / Metal / Metall / Metallo
146	1	Precortado / Precut / Prédécoupé / Vorgeschnitten / Pretagliato	Tablero / Plywood / Planche / Sperrholz / Tavola
147	1	Preformado / Preformed/ Préformé / Vorgeformt / Preformato	Metal / Metal / Metal / Metall / Metallo
148	1	Precortado / Precut / Prédécoupé / Vorgeschnitten / Pretagliato	Tablero / Plywood / Planche / Sperrholz / Tavola
149	6	2x4x20	Sapelly / Sapelli / Sapelli / Sapelly-Holz / Sapelli
150-155	10	Precortado / Precut / Prédécoupé / Vorgeschnitten / Pretagliato	Tablero / Plywood / Planche / Sperrholz / Tavola
156	10	0,6x5x70	Sicomoro / Sycamore / Sycomore / Bergahorn / Sicomoro
157	8	2x2x70	Tilo / Lime wood / Tilleul / Linde / Tiglio
158	3	Preformado / Preformed/ Préformé / Vorgeformt / Preformato	Metal / Metal / Metal / Metall / Metallo
159	1	Preformado / Preformed/ Préformé / Vorgeformt / Preformato	Metal / Metal / Metal / Metall / Metallo
160	1	6x10x15	Tilo / Lime wood / Tilleul / Linde / Tiglio
161	1	ø1x35	Latón / Brass / Latón / Messing / Ottone
162	1	ø1x10	Latón / Brass / Latón / Messing / Ottone
163	2	Preformado / Preformed/ Préformé / Vorgeformt / Preformato	Metal / Metal / Metal / Metall / Metallo
164	2	Preformado / Preformed/ Préformé / Vorgeformt / Preformato	Metal / Metal / Metal / Metall / Metallo

Lista de piezas / Parts List / Liste des pièces / Teileliste / Elenco delle parti

Nº/No. / N° / Nr. No	Cantidad / Quantity / Quantité / Menge / Quantità	Medidas / Measurements / Dimensions / Maße / Misure	Material / Material / Matériau / Material / Materiale
165	1	ø1,5x30	Latón / Brass / Latón / Messing / Ottone
166	1	2x4x48	Sapelly / Sapelli / Sapelli / Sapelly-Holz / Sapelli
167	4	Preformado / Preformed/ Préformé / Vorgeformt / Preformato	Metal / Metal / Metal / Metall / Metallo
168	1	Precortado / Precut / Prédécoupé / Vorgeschnitten / Pretagliato	Tablero / Plywood / Planche / Sperrholz / Tavola
169	1	Preformado / Preformed/ Préformé / Vorgeformt / Preformato	Metal / Metal / Metal / Metall / Metallo
170	2	Preformado / Preformed/ Préformé / Vorgeformt / Preformato	Metal / Metal / Metal / Metall / Metallo
171	2	Precortado / Precut / Prédécoupé / Vorgeschnitten / Pretagliato	Tablero / Plywood / Planche / Sperrholz / Tavola
172	1	Precortado / Precut / Prédécoupé / Vorgeschnitten / Pretagliato	Tablero / Plywood / Planche / Sperrholz / Tavola
173	1	Preformado / Preformed/ Préformé / Vorgeformt / Preformato	Metal / Metal / Metal / Metall / Metallo
174	12	ø1x15	Latón / Brass / Latón / Messing / Ottone
175	1	Preformado / Preformed/ Préformé / Vorgeformt / Preformato	Madera / Wood / Bois / Holz / Legno
176	2	Precortado / Precut / Prédécoupé / Vorgeschnitten / Pretagliato	Tablero / Plywood / Planche / Sperrholz / Tavola
177	1	Preformado / Preformed/ Préformé / Vorgeformt / Preformato	Metal / Metal / Metal / Metall / Metallo
178	2	Preformado / Preformed/ Préformé / Vorgeformt / Preformato	Metal / Metal / Metal / Metall / Metallo
179	4	2x5x14	Tilo / Lime wood / Tilleul / Linde / Tiglio
180	2	Preformado / Preformed/ Préformé / Vorgeformt / Preformato	Metal / Metal / Metal / Metall / Metallo
181	2	Precortado / Precut / Prédécoupé / Vorgeschnitten / Pretagliato	Tablero / Plywood / Planche / Sperrholz / Tavola
182	2	Preformado / Preformed/ Préformé / Vorgeformt / Preformato	Metal / Metal / Metal / Metall / Metallo
183	4	2x4x30	Sapelly / Sapelli / Sapelli / Sapelly-Holz / Sapelli
184	2	Preformado / Preformed/ Préformé / Vorgeformt / Preformato	Metal / Metal / Metal / Metall / Metallo
185	2	ø0,5x80	Latón / Brass / Latón / Messing / Ottone
186	1	Preformado / Preformed/ Préformé / Vorgeformt / Preformato	Metal / Metal / Metal / Metall / Metallo
187	1	Preformado / Preformed/ Préformé / Vorgeformt / Preformato	Metal / Metal / Metal / Metall / Metallo
188	4	Precortado / Precut / Prédécoupé / Vorgeschnitten / Pretagliato	Tablero / Plywood / Planche / Sperrholz / Tavola
189	2	Preformado / Preformed/ Préformé / Vorgeformt / Preformato	Madera / Wood / Bois / Holz / Legno
190	12	0,6x5x10	Sapelly / Sapelli / Sapelli / Sapelly-Holz / Sapelli
191	2	5x5x12	Tilo / Lime wood / Tilleul / Linde / Tiglio
192	1	ø1x25	Latón / Brass / Latón / Messing / Ottone
193	1	Preformado / Preformed/ Préformé / Vorgeformt / Preformato	Metal / Metal / Metal / Metall / Metallo
194	1	Preformado / Preformed/ Préformé / Vorgeformt / Preformato	Metal / Metal / Metal / Metall / Metallo
195	2	Precortado / Precut / Prédécoupé / Vorgeschnitten / Pretagliato	Tablero / Plywood / Planche / Sperrholz / Tavola
196	2	Preformado / Preformed/ Préformé / Vorgeformt / Preformato	Metal / Metal / Metal / Metall / Metallo
197	2	Preformado / Preformed/ Préformé / Vorgeformt / Preformato	Metal / Metal / Metal / Metall / Metallo
198	14	2x4x25	Sapelly / Sapelli / Sapelli / Sapelly-Holz / Sapelli
199	2	Precortado / Precut / Prédécoupé / Vorgeschnitten / Pretagliato	Tablero / Plywood / Planche / Sperrholz / Tavola
200	2	Precortado / Precut / Prédécoupé / Vorgeschnitten / Pretagliato	Tablero / Plywood / Planche / Sperrholz / Tavola
201	4	ø0,15x200	Hilo marrón / Brown thread / Fil brun /braunes Baumwollfaden / Filo marrone
202	2	2x4x55	Sapelly / Sapelli / Sapelli / Sapelly-Holz / Sapelli
203	2	Precortado / Precut / Prédécoupé / Vorgeschnitten / Pretagliato	Tablero / Plywood / Planche / Sperrholz / Tavola
204	1	Preformado / Preformed/ Préformé / Vorgeformt / Preformato	Metal / Metal / Metal / Metall / Metallo
205	2	2x4x20	Sapelly / Sapelli / Sapelli / Sapelly-Holz / Sapelli
206	12	Preformado / Preformed/ Préformé / Vorgeformt / Preformato	Metal / Metal / Metal / Metall / Metallo
207	2	ø3x110	Tilo / Lime wood / Tilleul / Linde / Tiglio
208	2	Preformado / Preformed/ Préformé / Vorgeformt / Preformato	Metal / Metal / Metal / Metall / Metallo
209	2	2x4x42	Sapelly / Sapelli / Sapelli / Sapelly-Holz / Sapelli
210	2	2x4x20	Sapelly / Sapelli / Sapelli / Sapelly-Holz / Sapelli
211	4	Preformado / Preformed/ Préformé / Vorgeformt / Preformato	Metal / Metal / Metal / Metall / Metallo

<i>Lista de piezas / Parts List / Liste des pièces / Teileliste / Elenco delle parti</i>			
<i>Nº/No./ N° / Nr. No</i>	<i>Cantidad / Quantity / Quantité / Menge / Quantità</i>	<i>Medidas / Measurements / Dimensions / Maße / Misure</i>	<i>Material / Material / Matériau / Material / Materiale</i>
212	8	ø1x50	Metal / Metal / Metal / Metall / Metallo
213	4	Preformado / Preformed/ Préformé / Vorgeformt / Preformato	Metal / Metal / Metal / Metall / Metallo

<i>Lista de piezas / Parts List / Liste des pièces / Teileliste / Elenco delle parti</i>				
<i>Nº/No./ N° / Nr. No</i>	<i>Descripción / Description / Description / Beschreibung / Descrizione</i>	<i>Cantidad / Quantity / Quantité / Menge / Quantità</i>	<i>Medidas / Measurements / Dimensions / Maße / Misure</i>	<i>Material / Material / Matériau / Material / Materiale</i>
A		1000	10	Metal / Metal / Metal / Metall / Metallo
B		275	15	Latón / Brass / Latón / Messing / Ottone
C		115	ø0,15x100	Hilo crudo / Raw thread / Fil brut / Rohes Baumwollfaden / Filo crudo
D		105	4	Composite / Composite / Composite / Composite / Composite
E		30	4	Composite / Composite / Composite / Composite / Composite
F		130	ø3	Latón / Brass / Latón / Messing / Ottone
J		145	10	Composite / Composite / Composite / Composite / Composite
L		4	3	Cristal / Glass / Verre / Glas / Cristallo

Gorch Fock

OcCre
Ocio Creativo

www.occre.com

Ref.: 15003

CASCO | HULL | COQUE | SCAFO | RUMPF

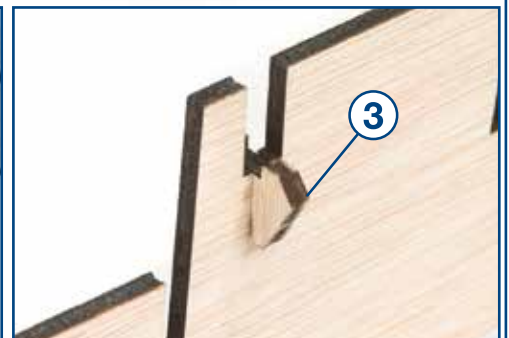
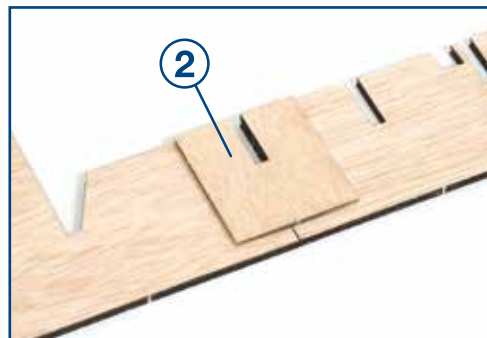
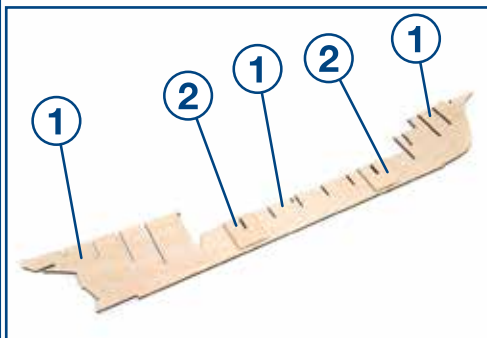
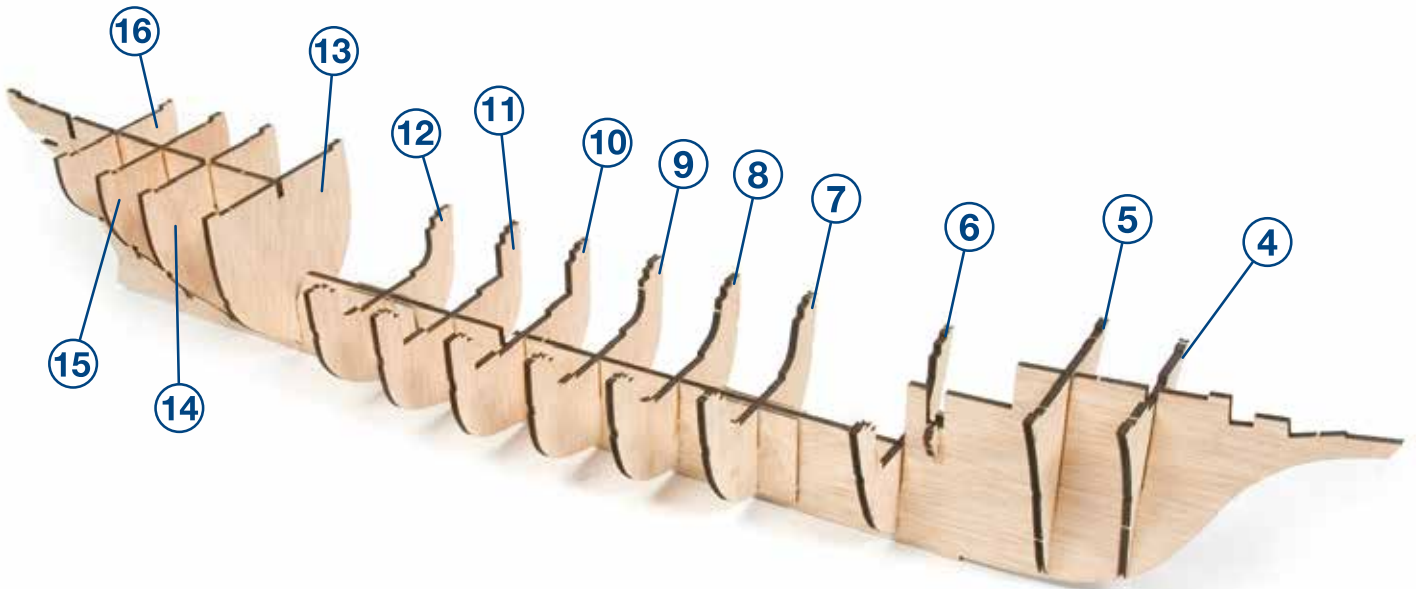

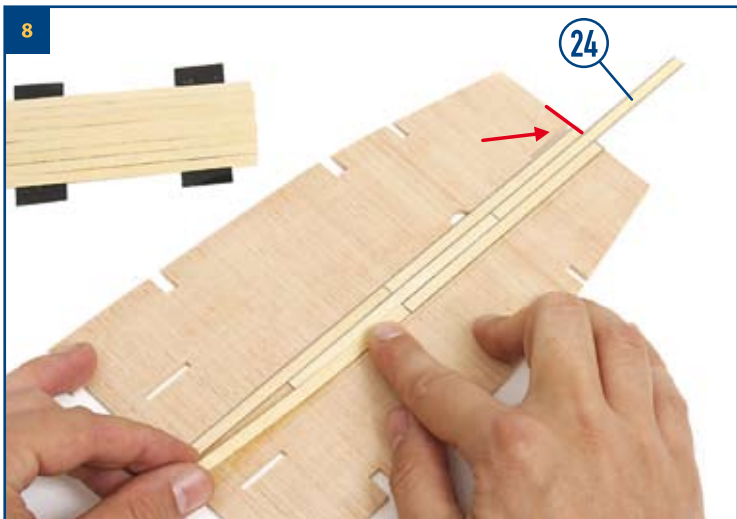
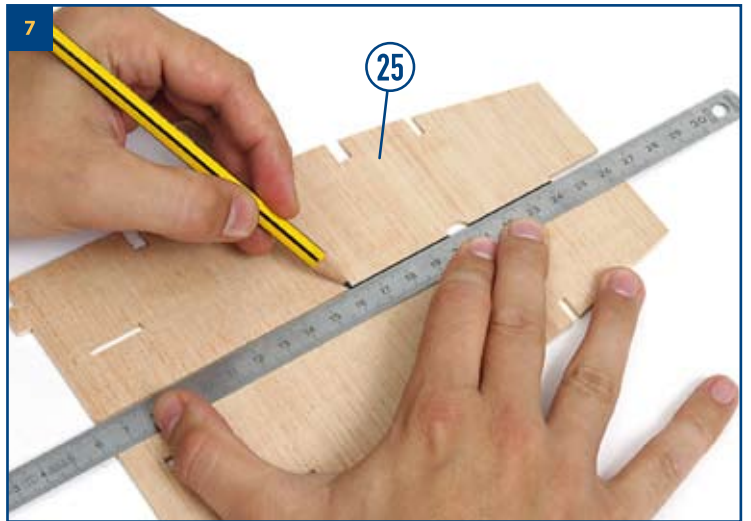
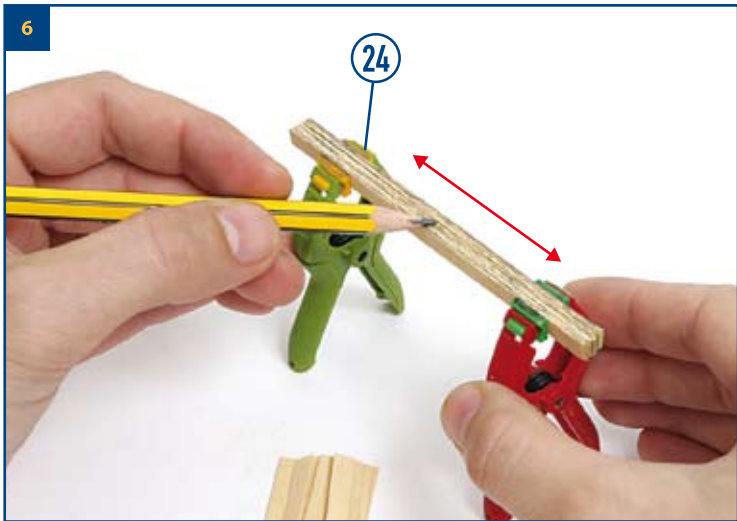
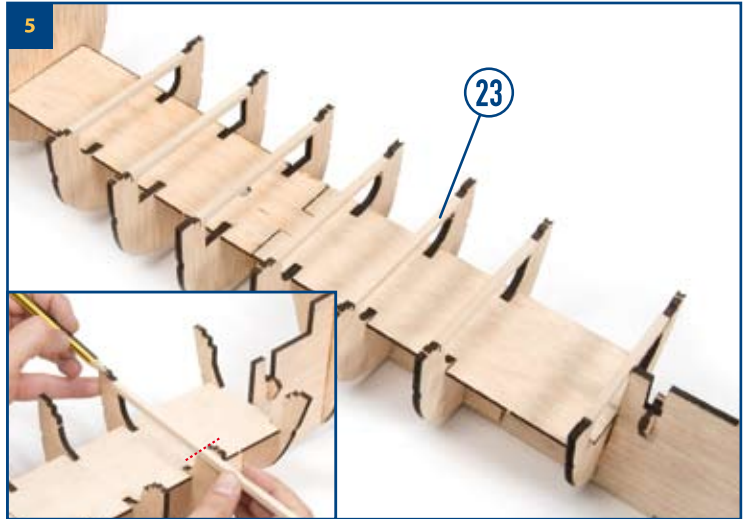
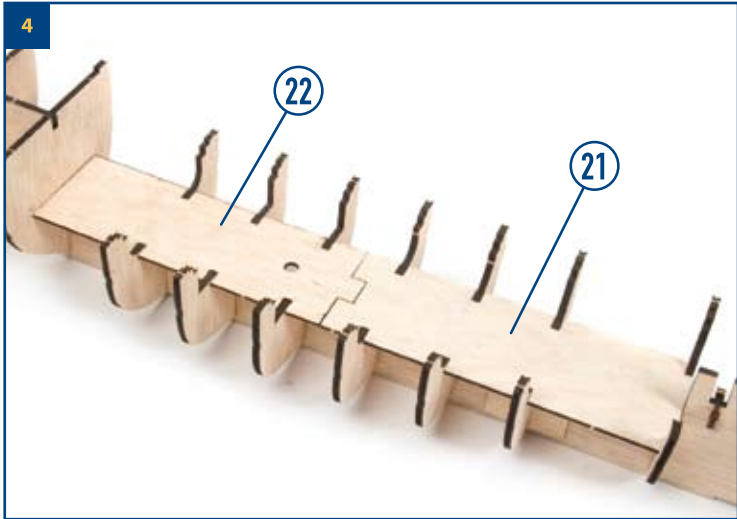
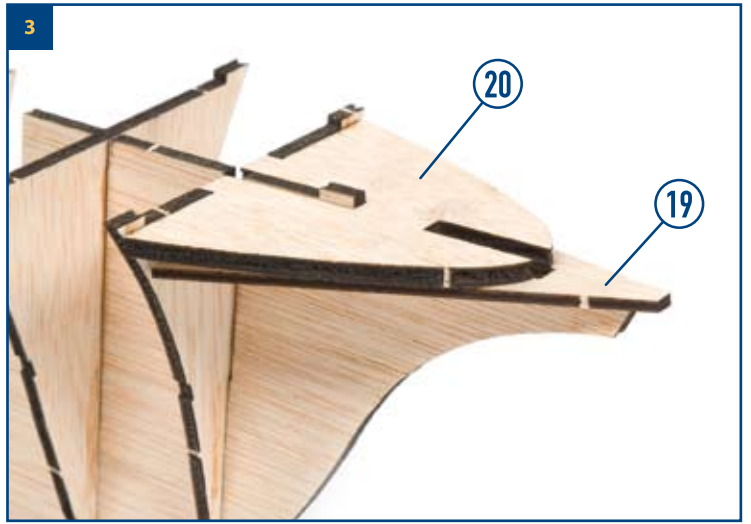
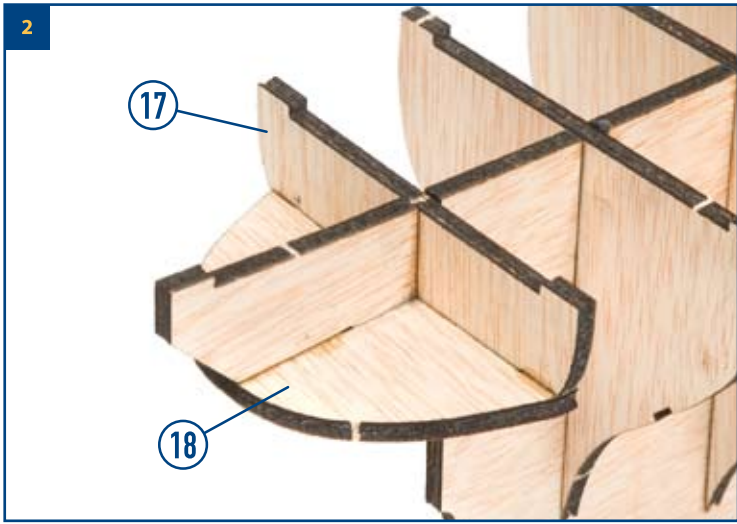

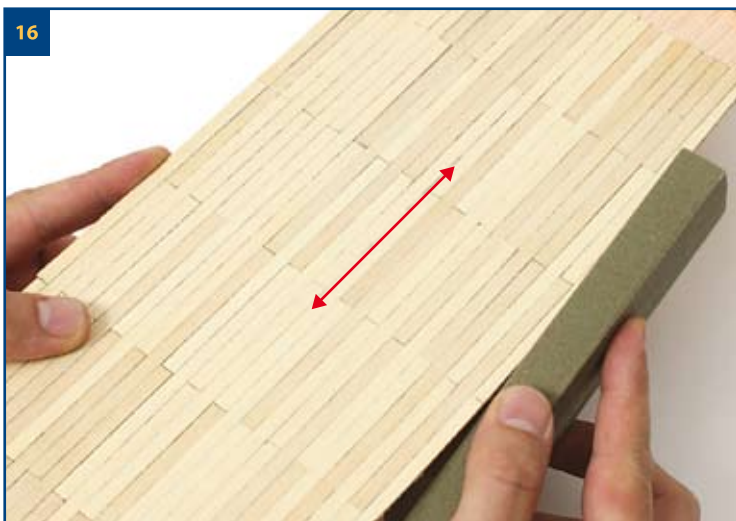
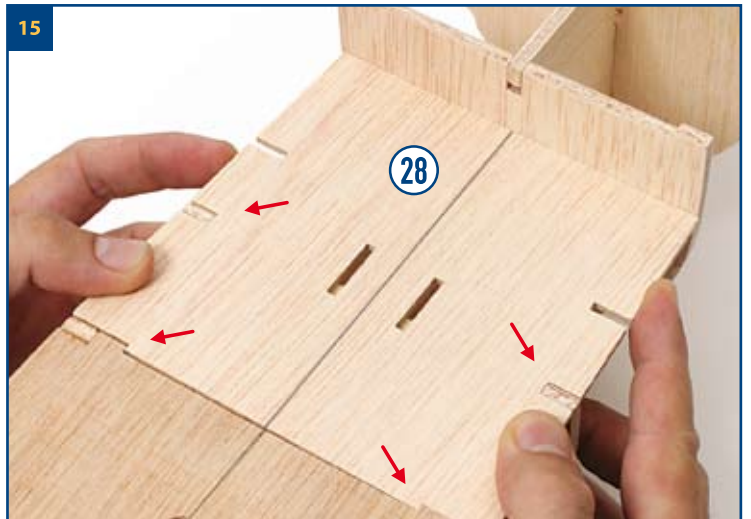
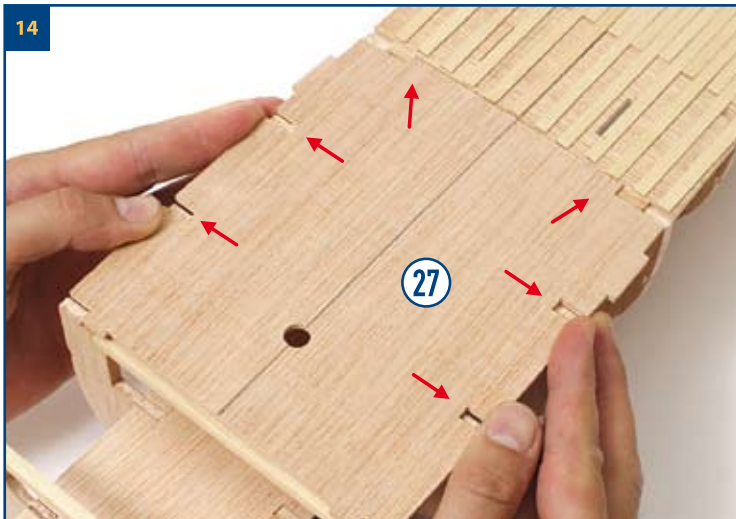
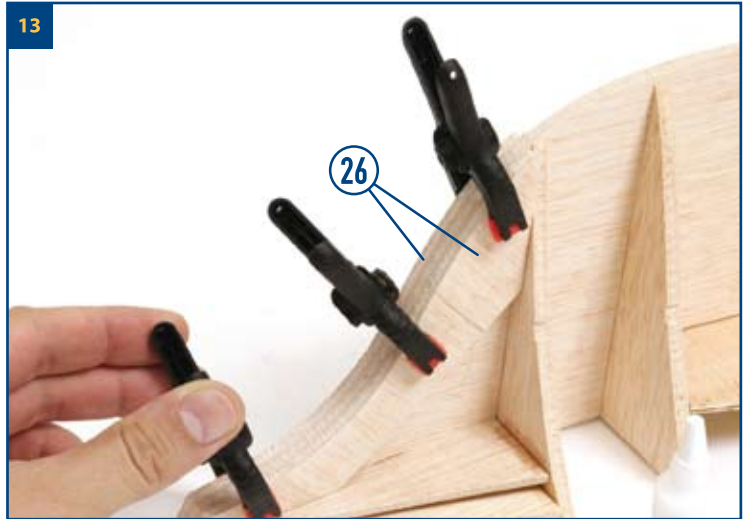
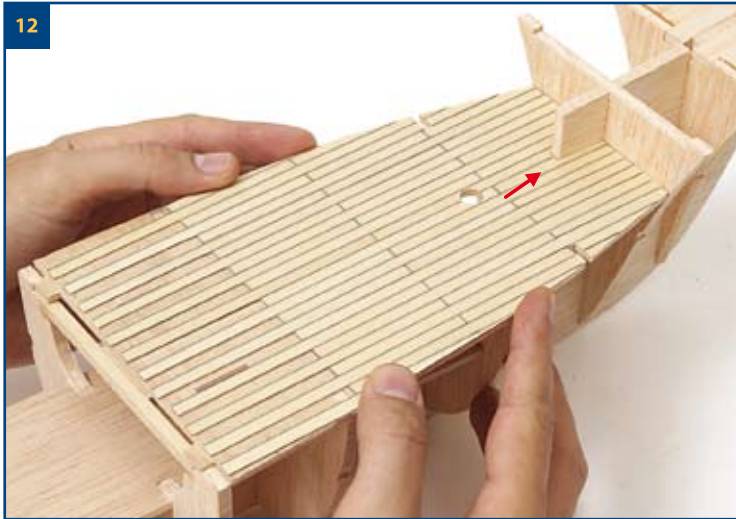
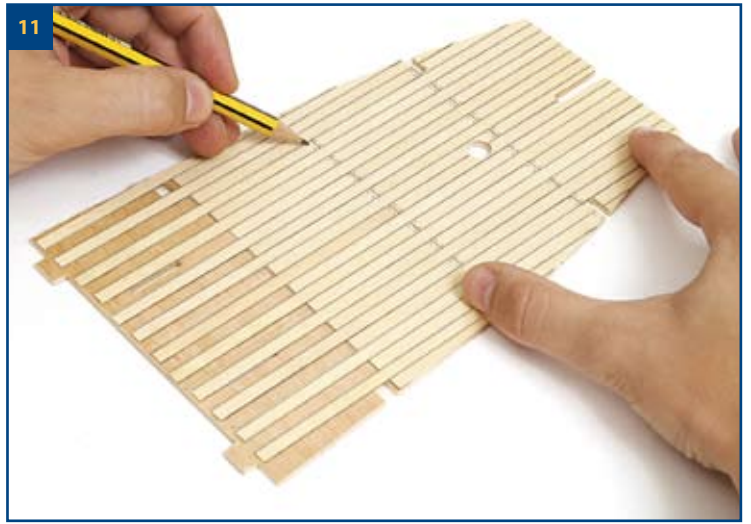

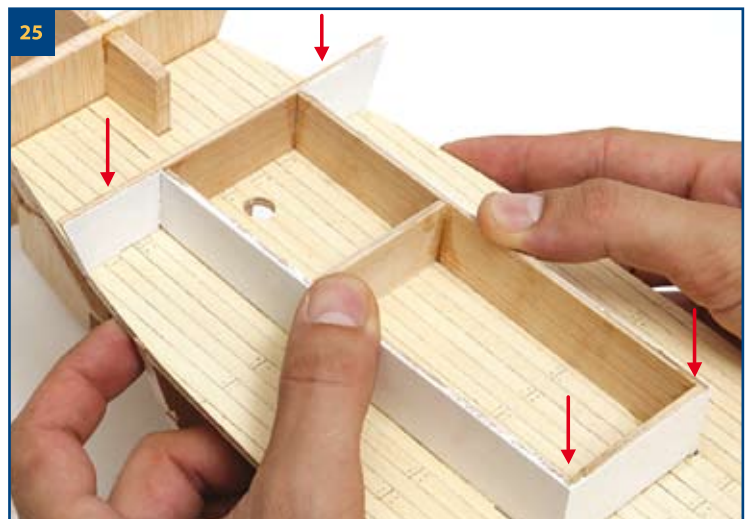
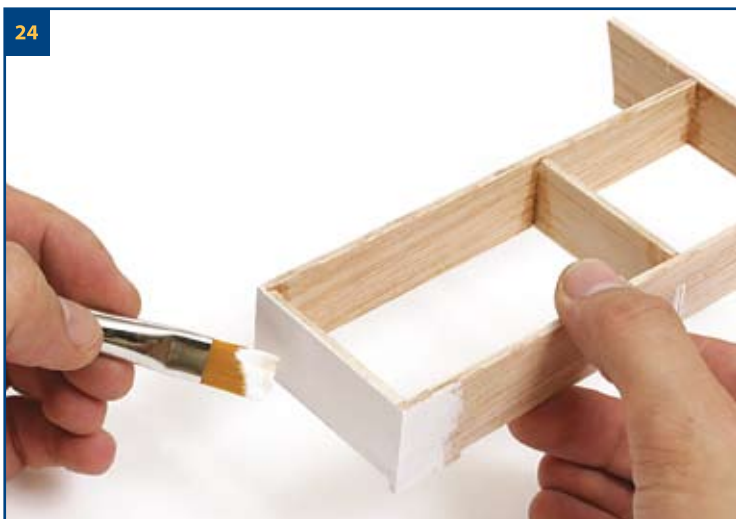
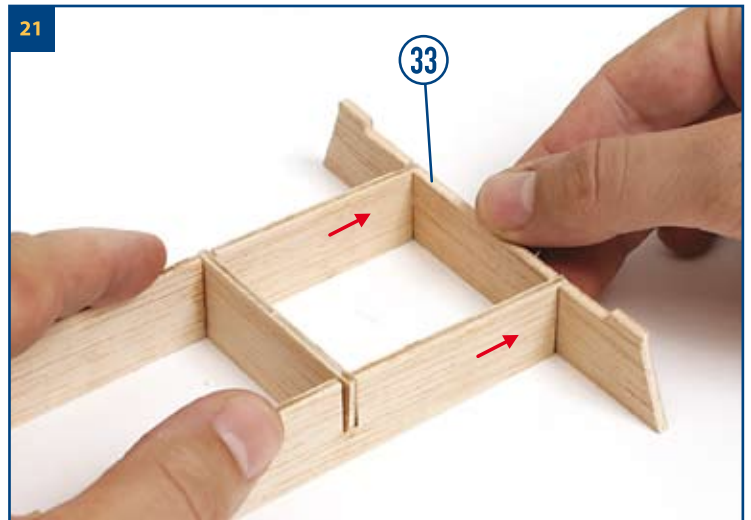
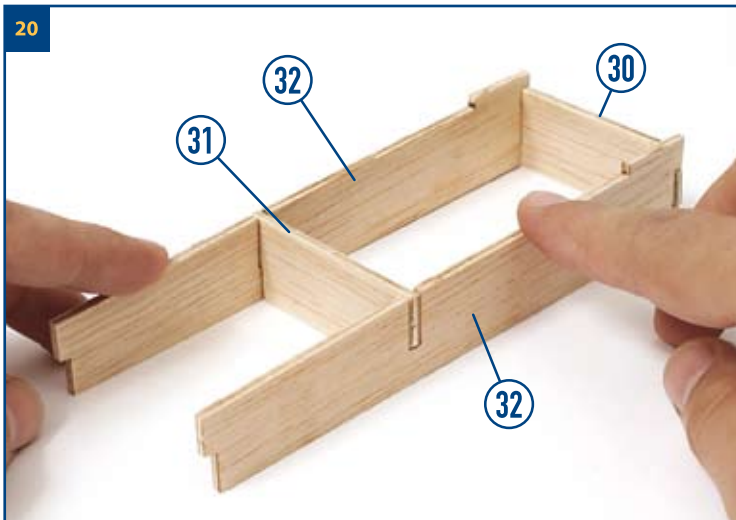
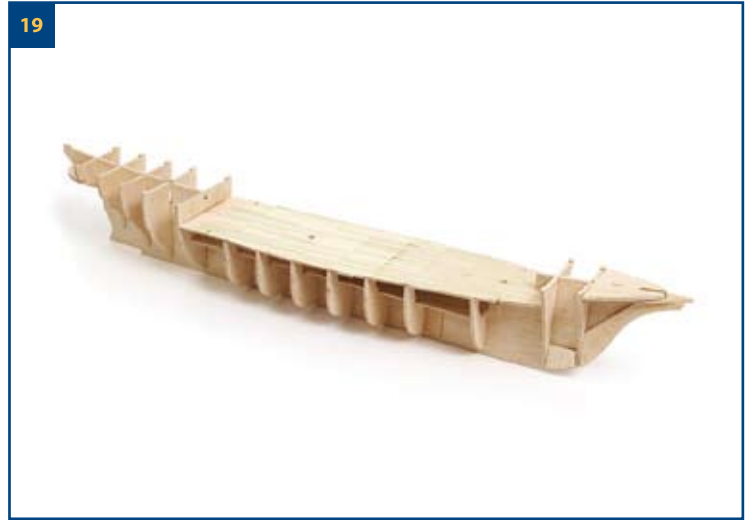
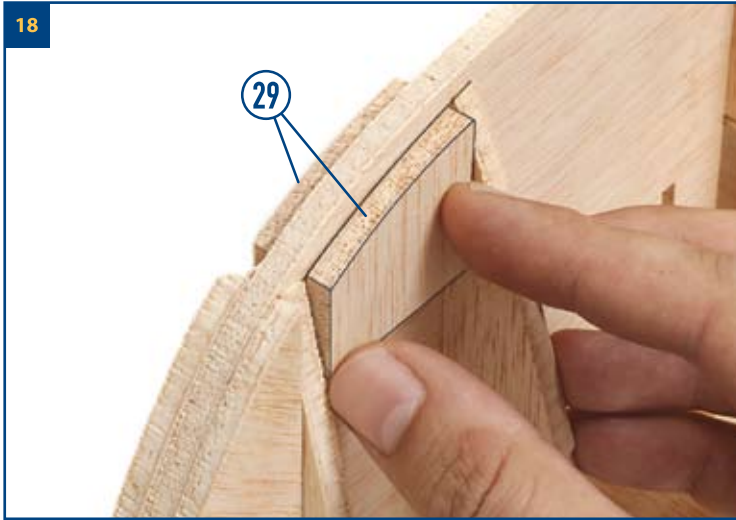

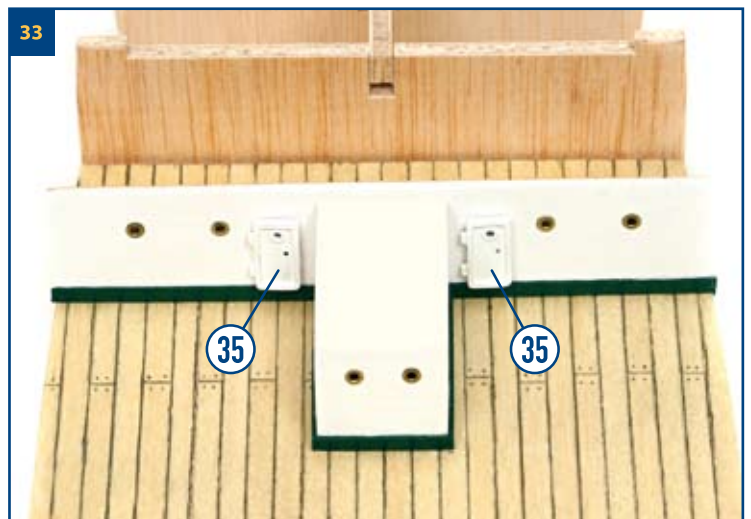
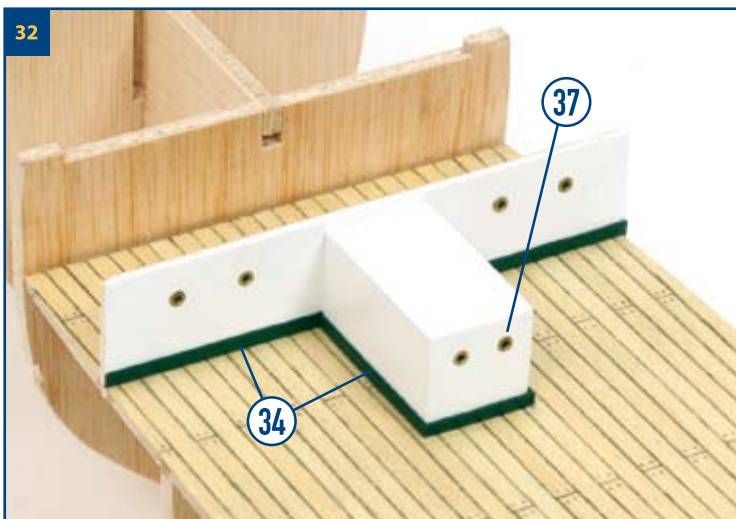
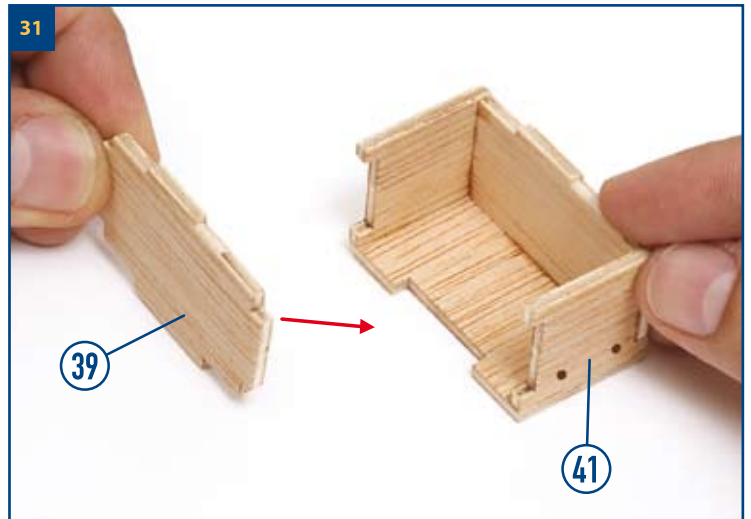
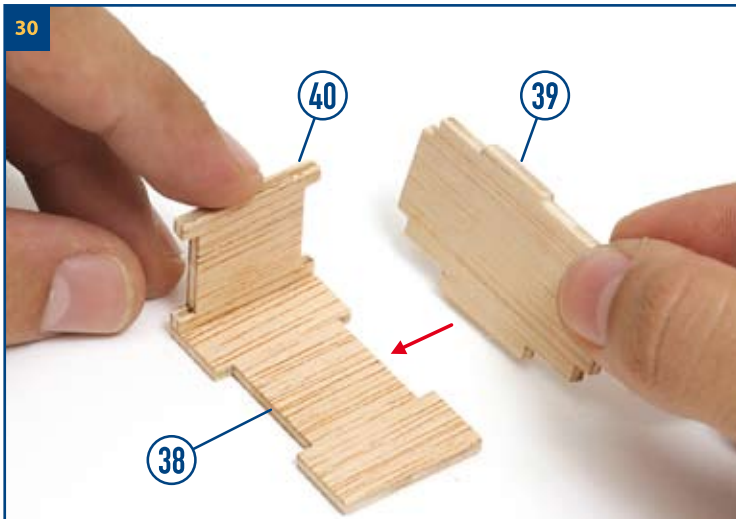
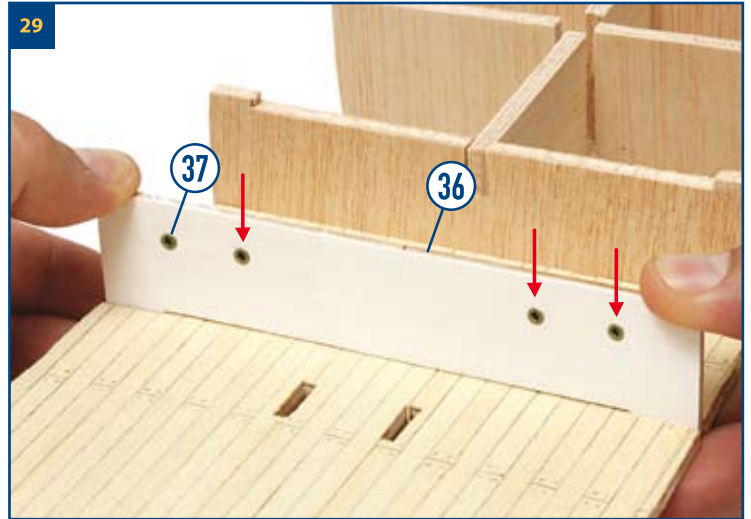
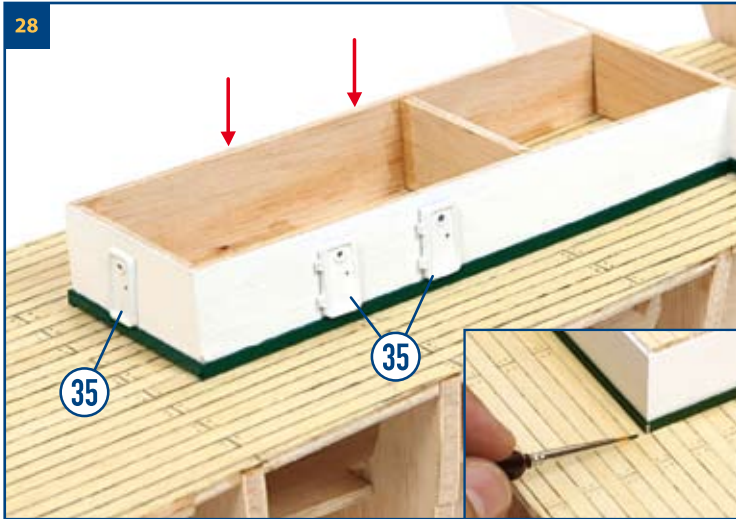
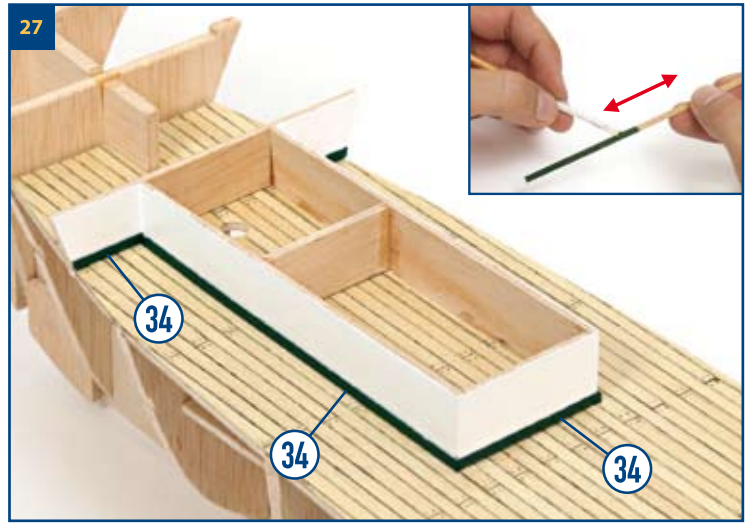
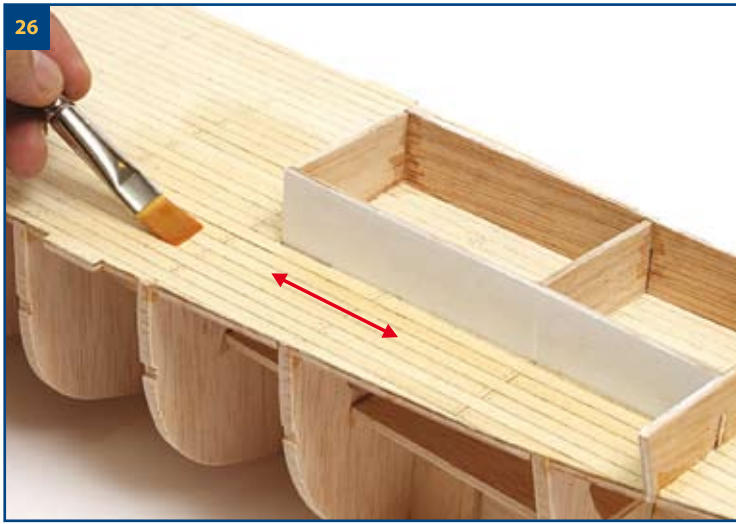

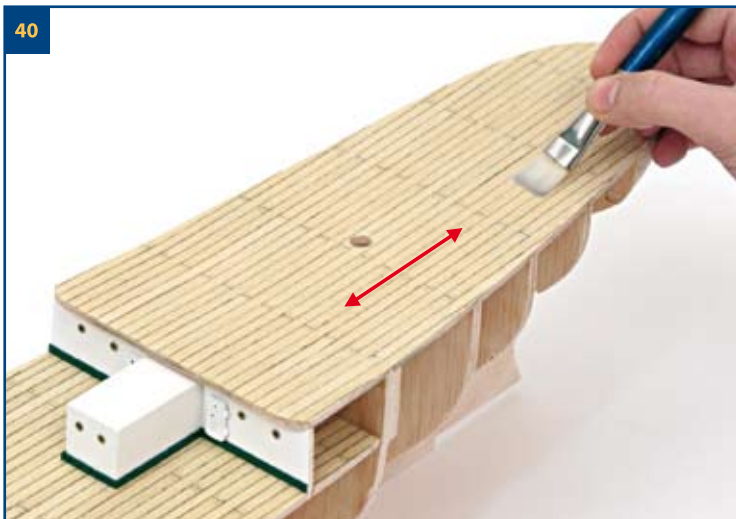
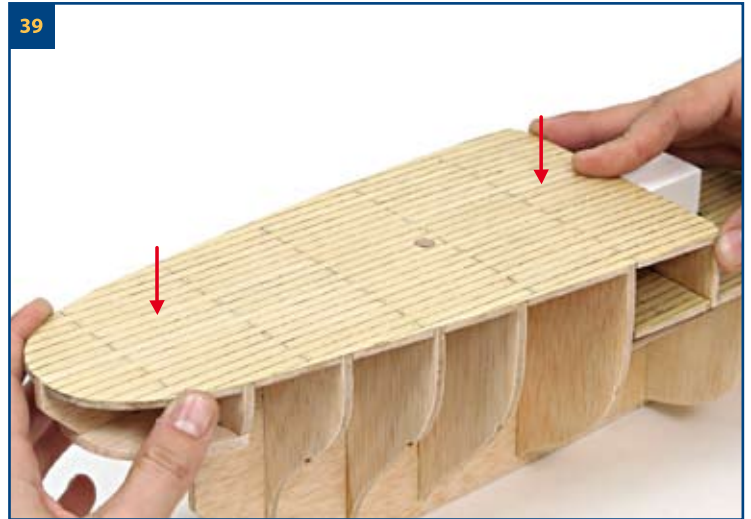
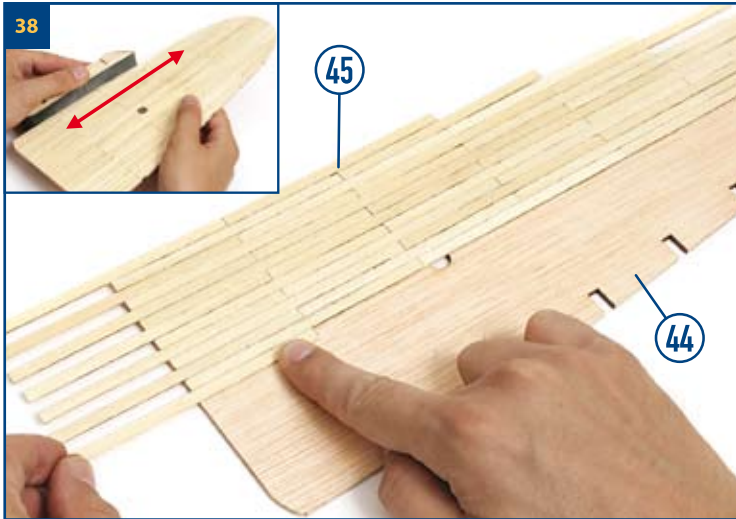
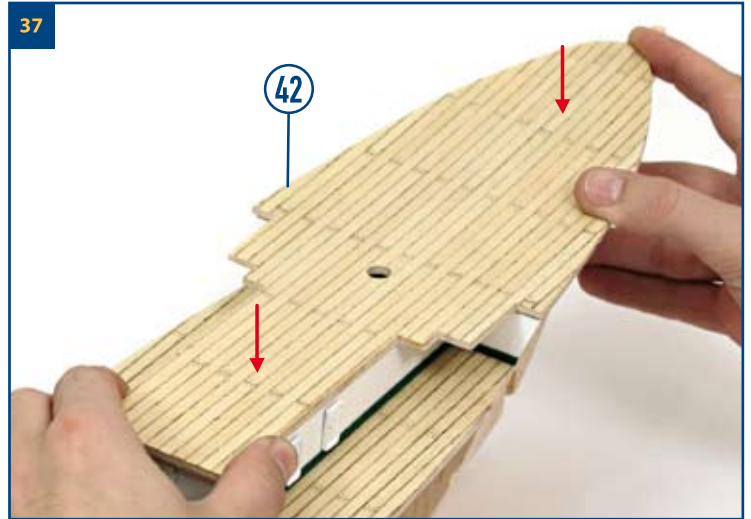
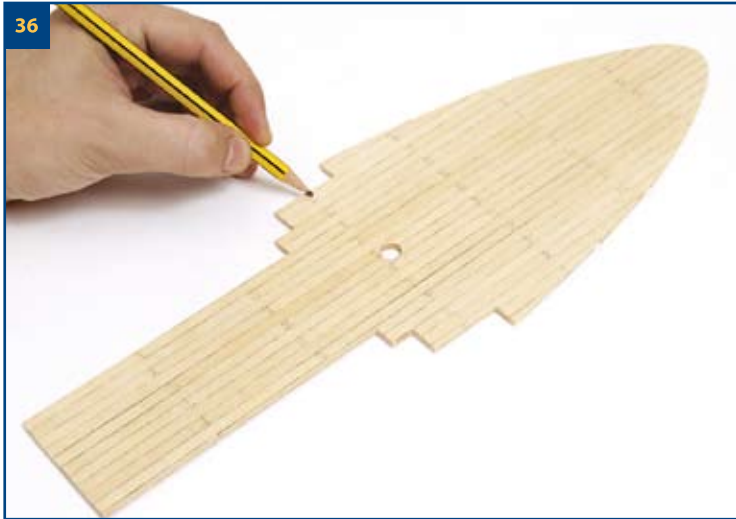
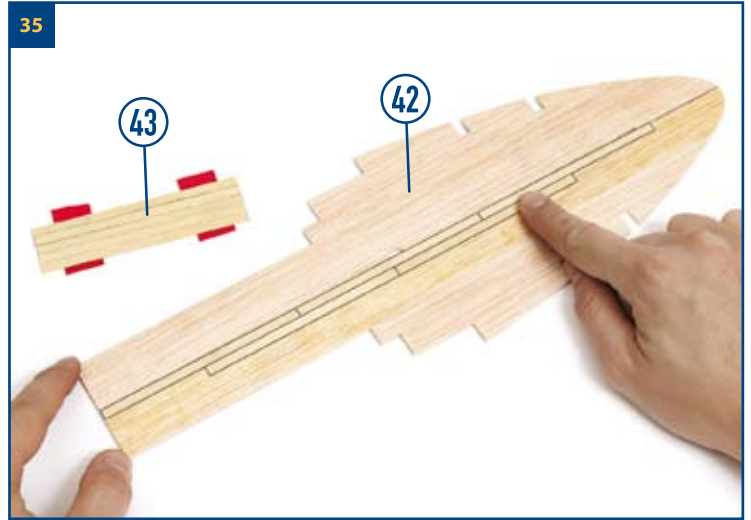
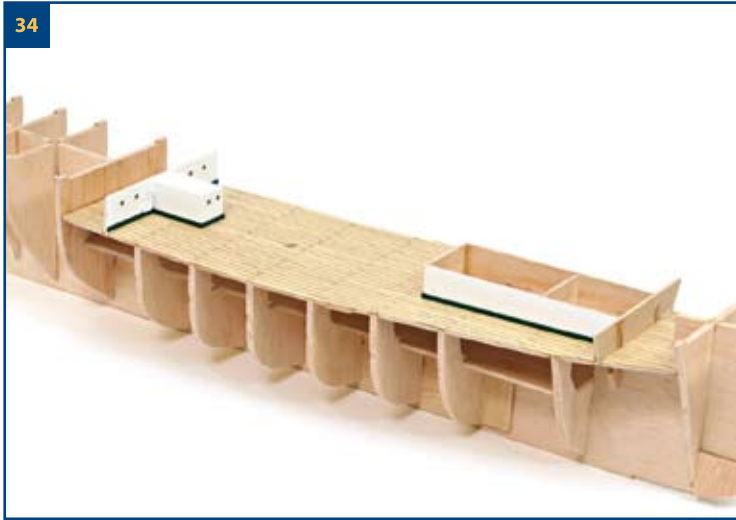

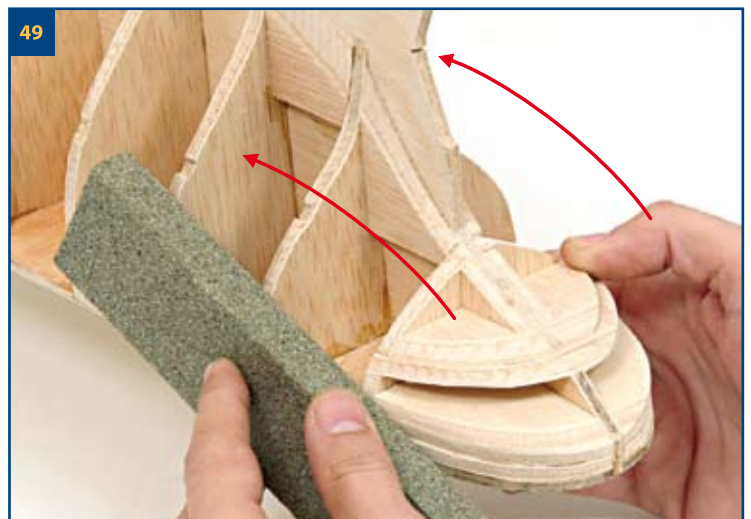
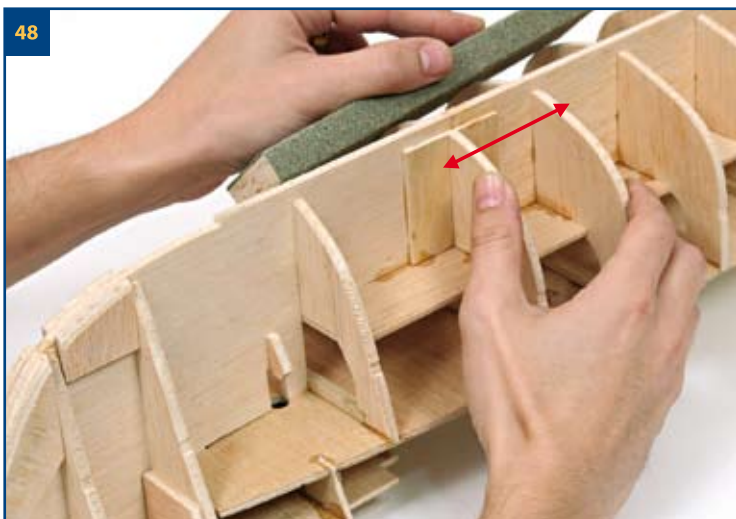
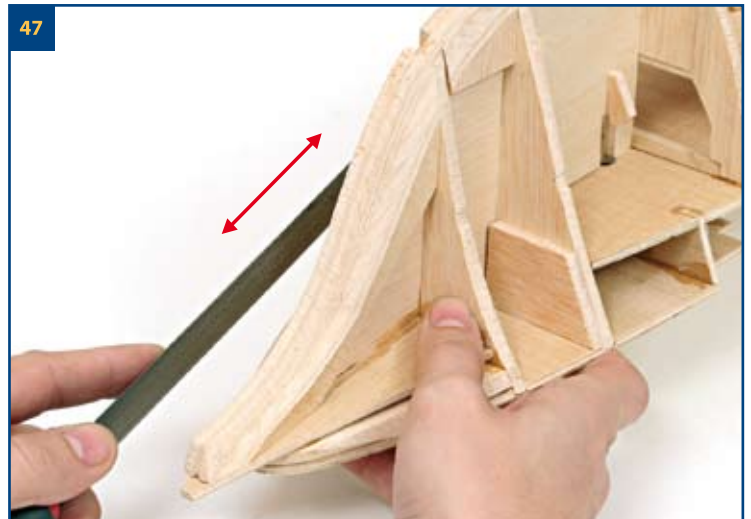
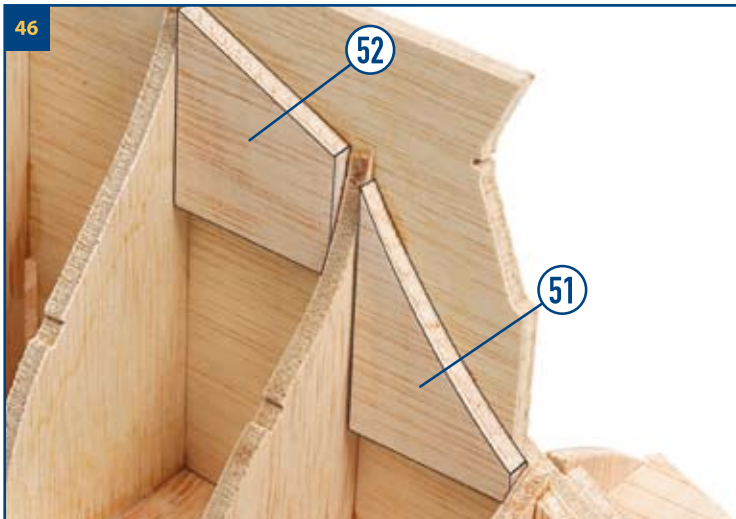
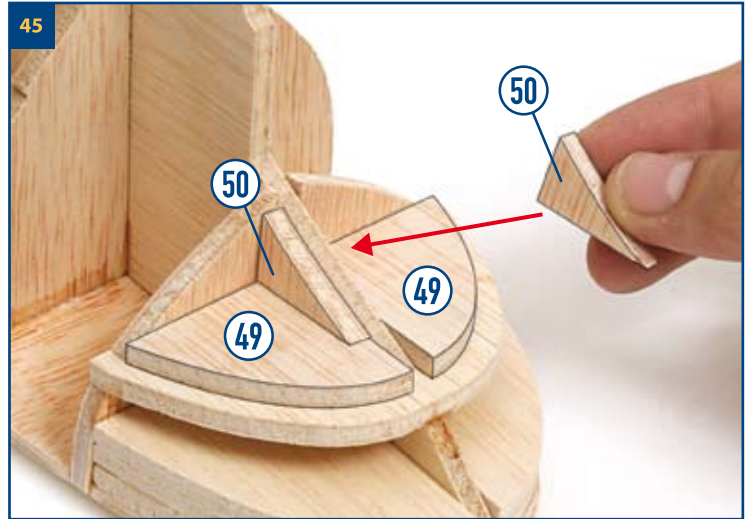
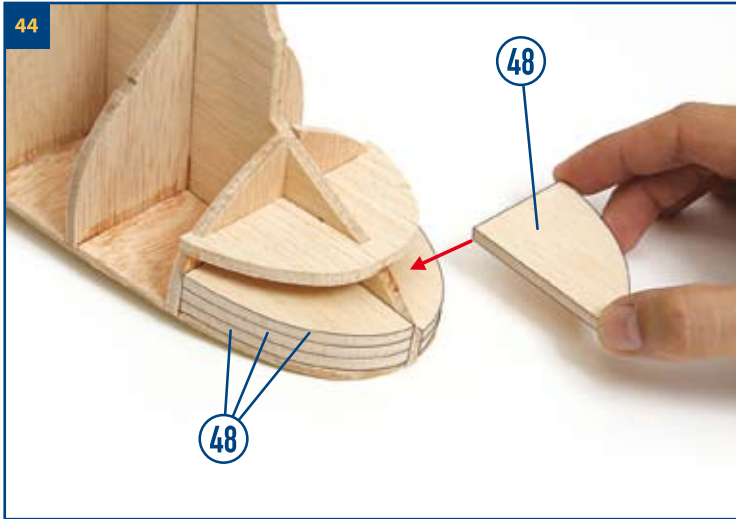
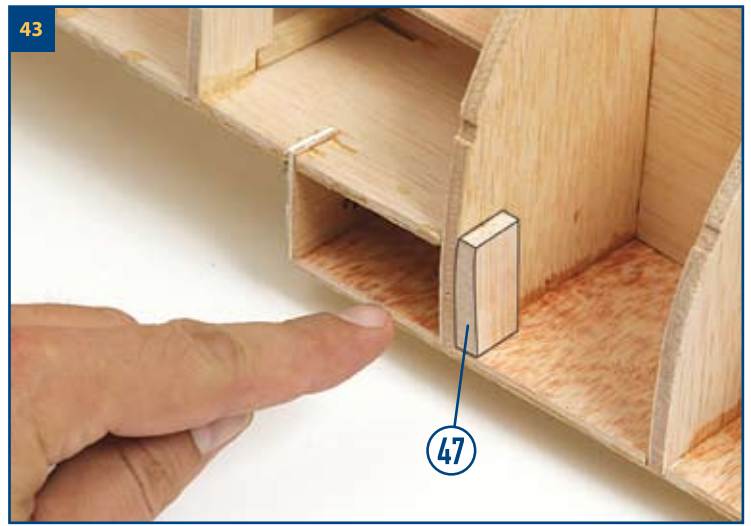
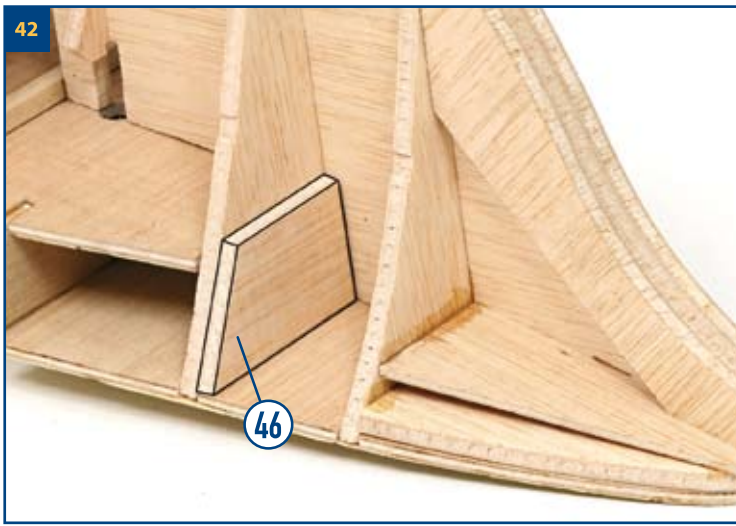

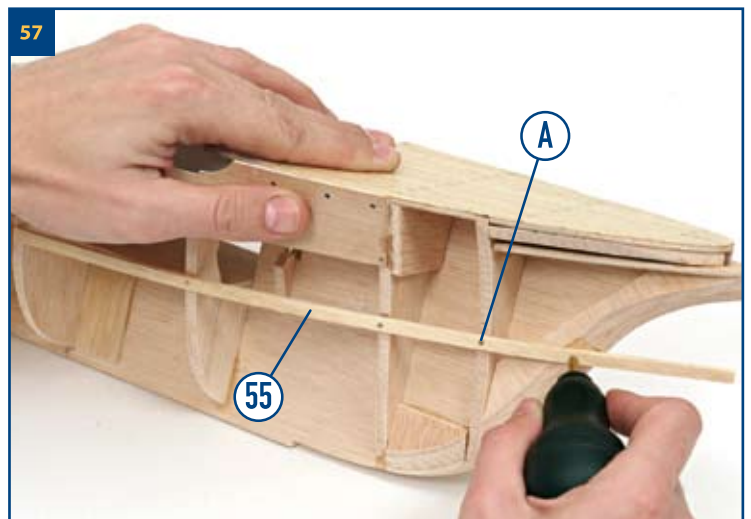
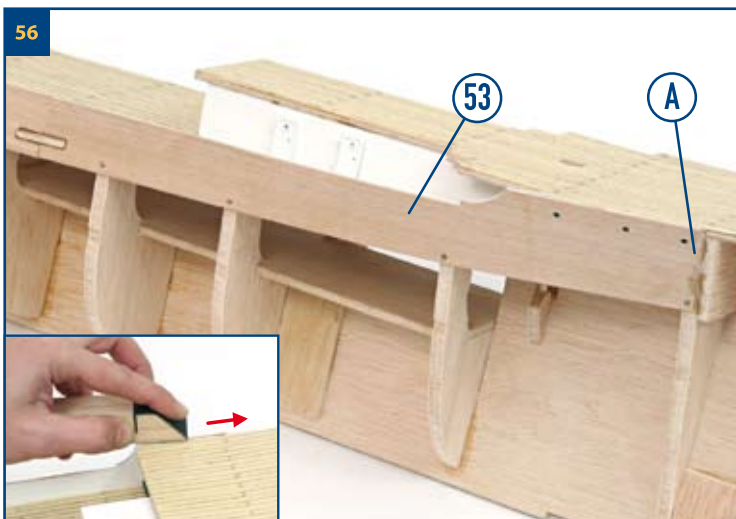
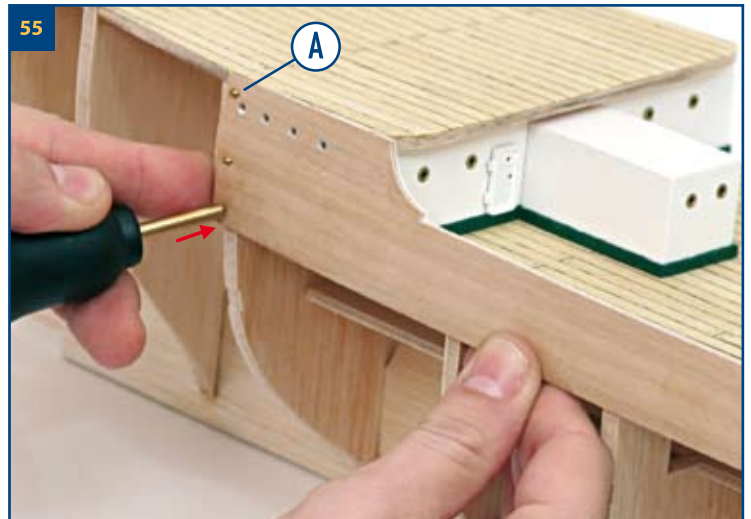
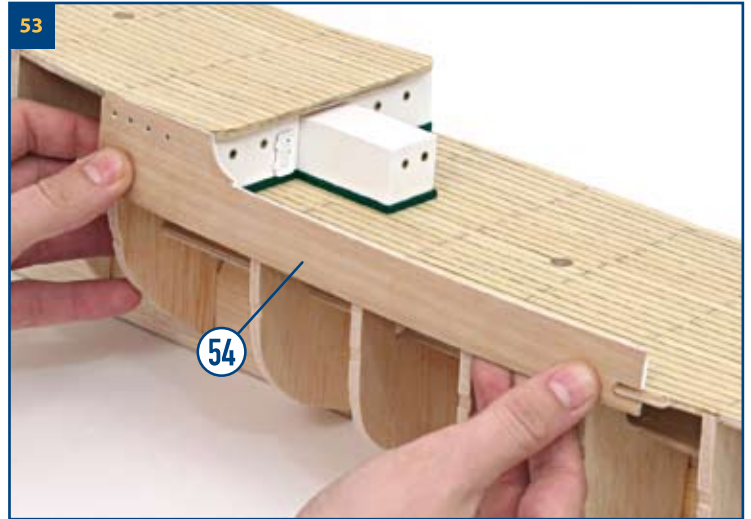
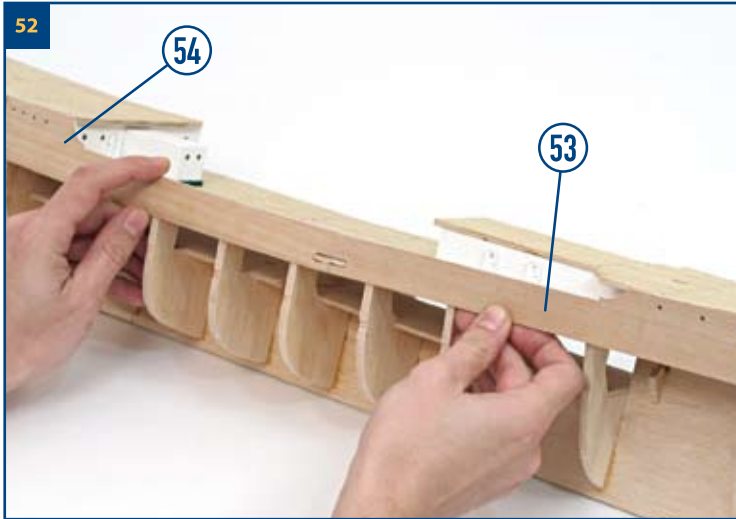
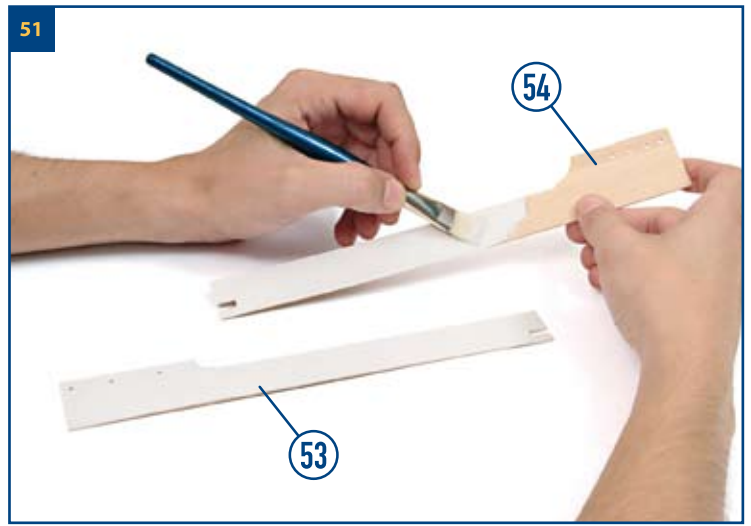
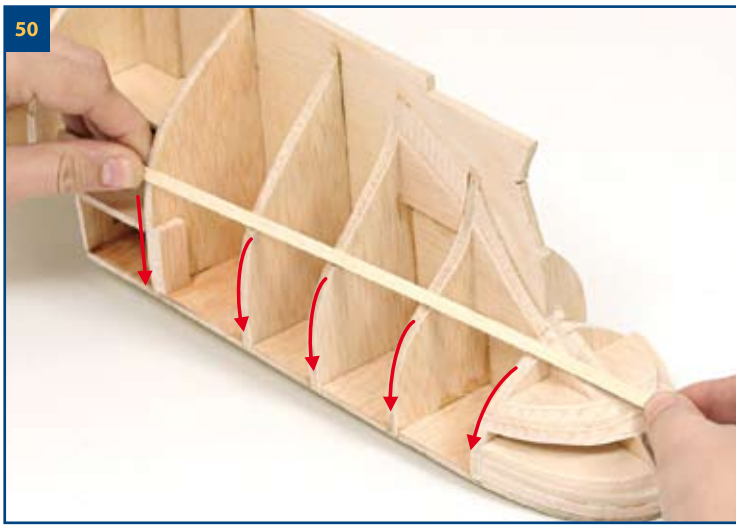

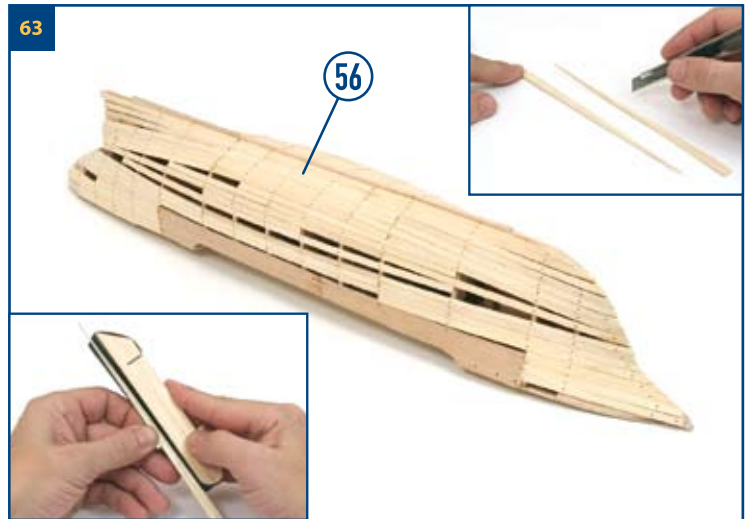
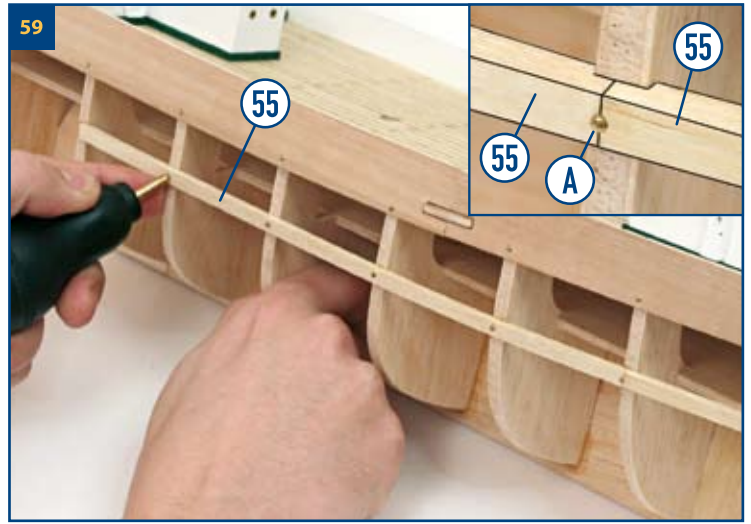

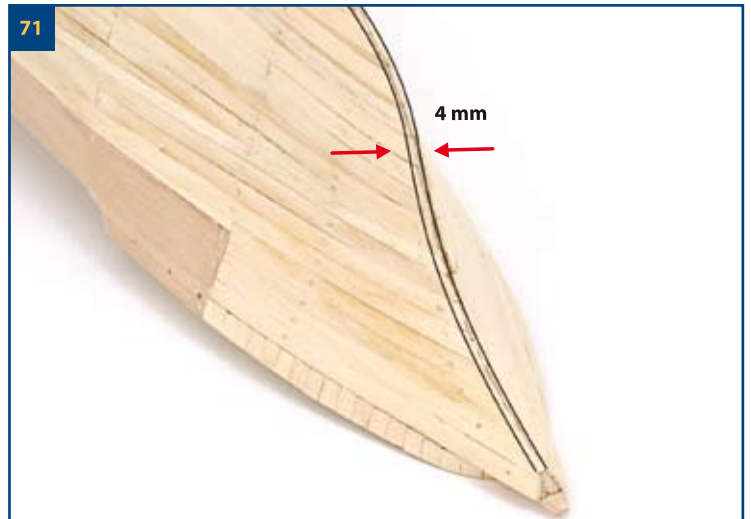
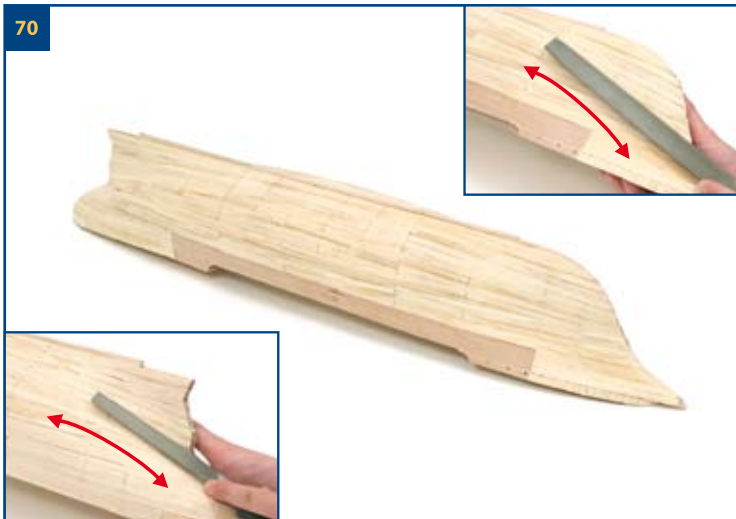
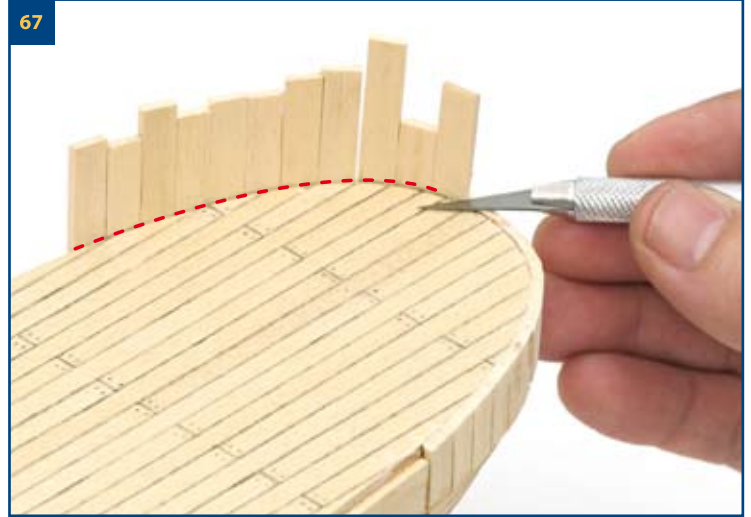
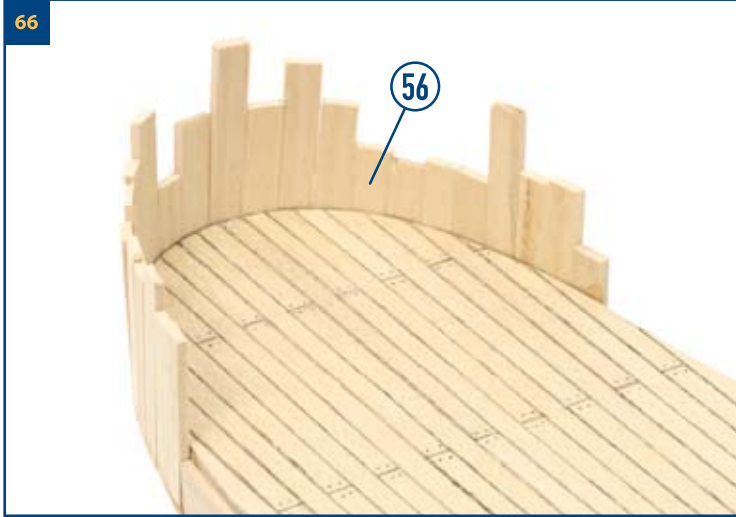

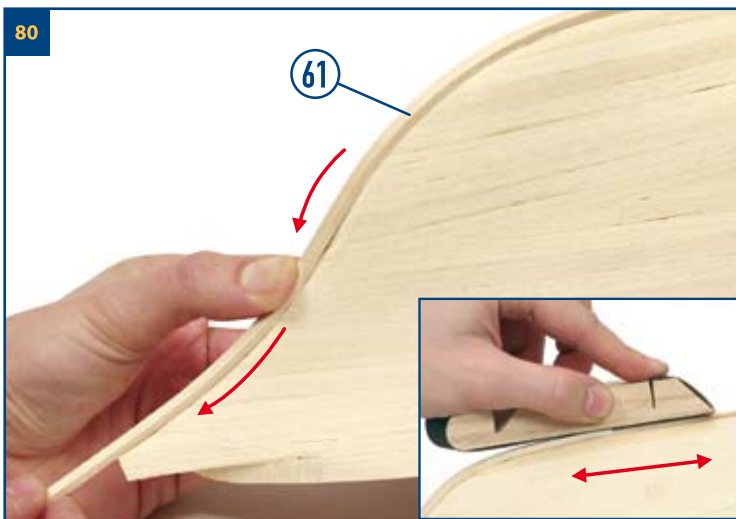
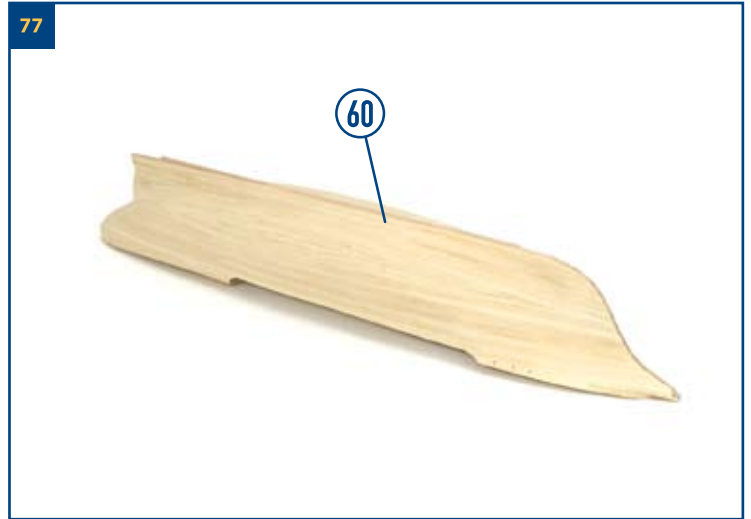
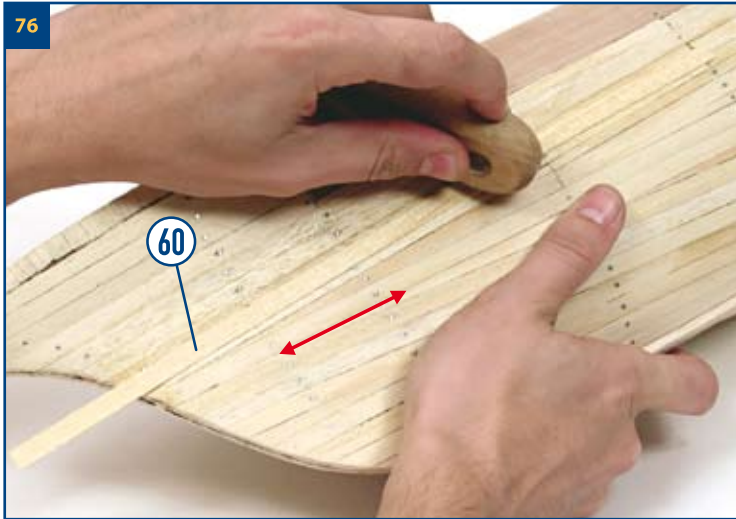
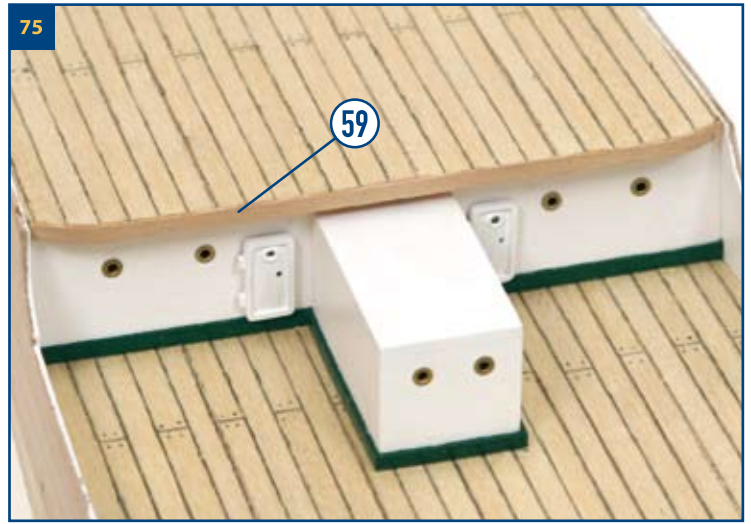
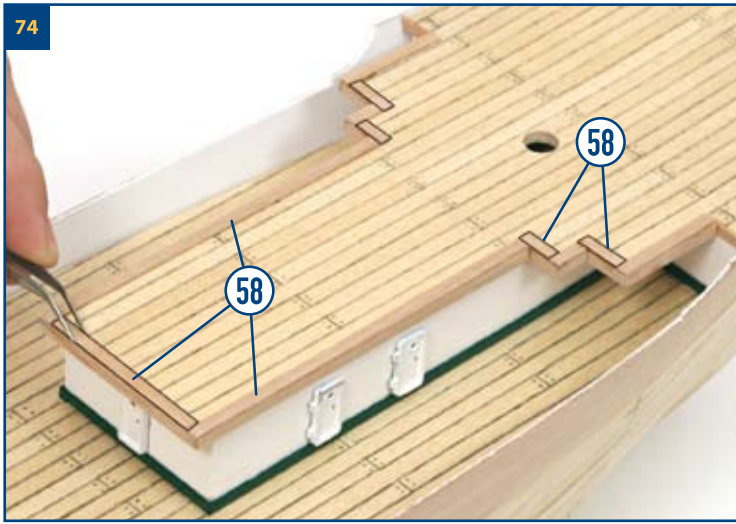

82



83

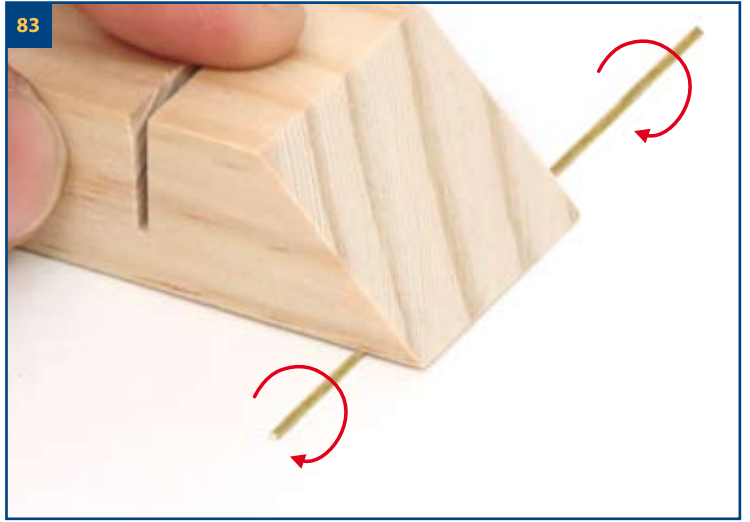

84

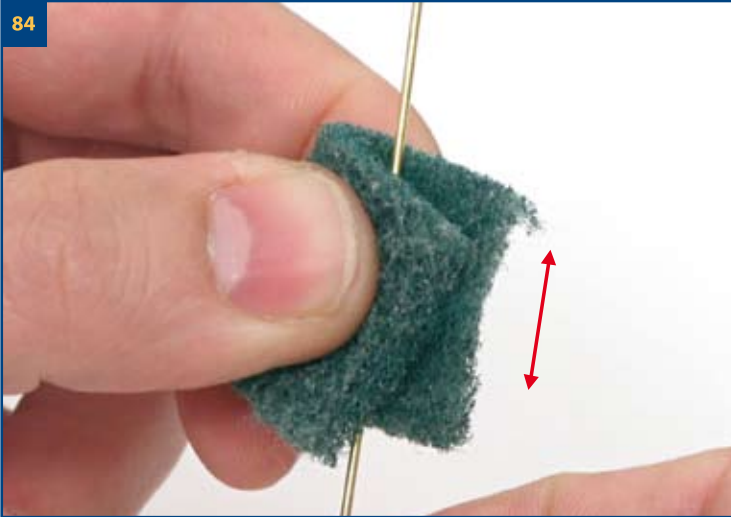

85

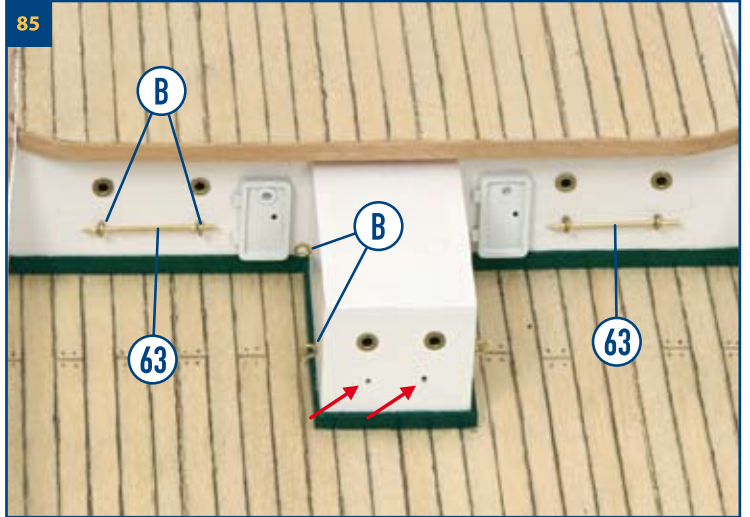

86

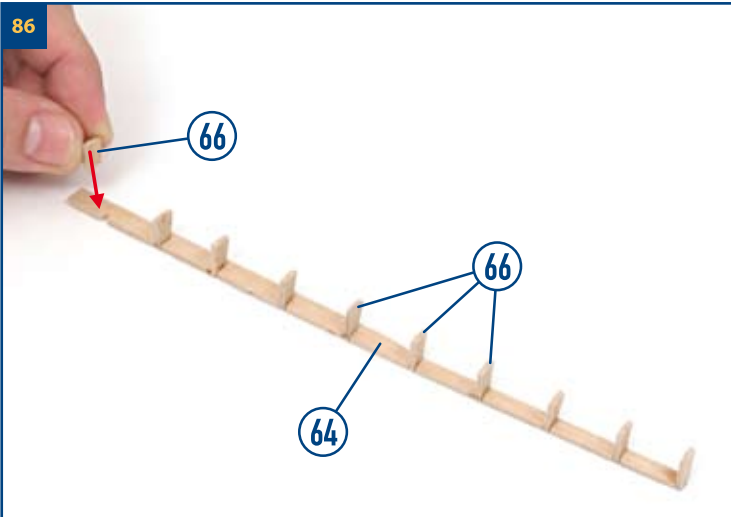

87

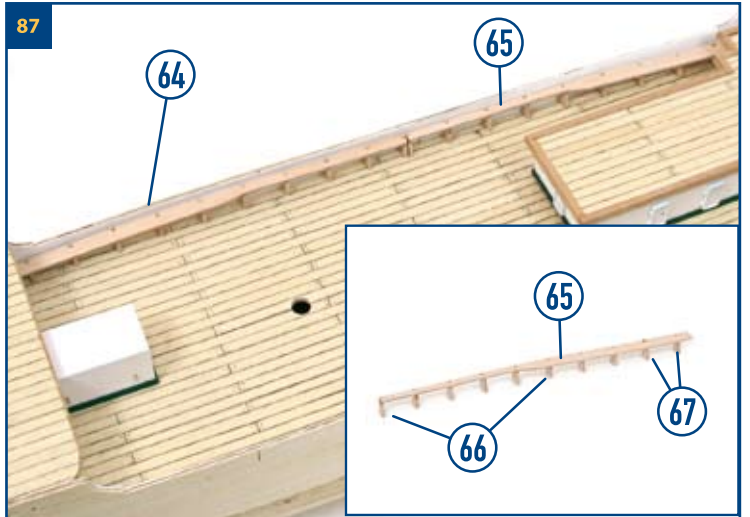

88

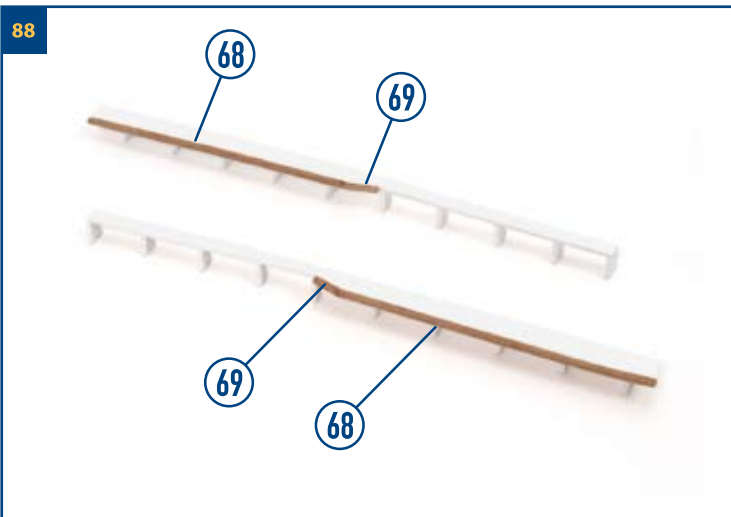

89



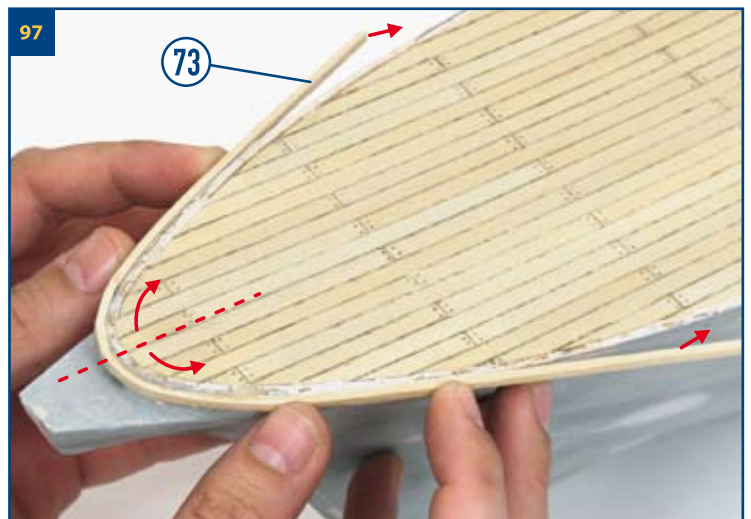
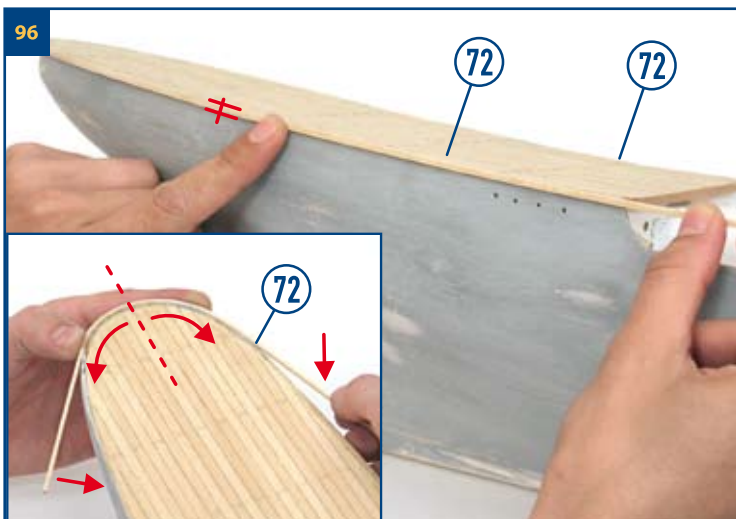
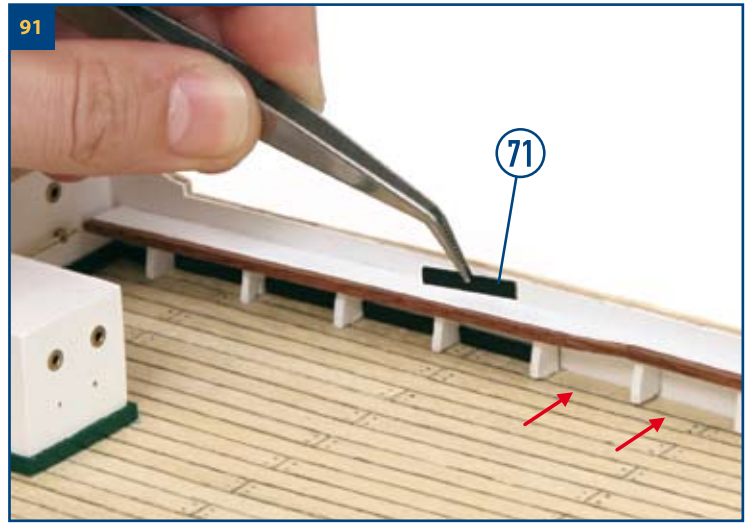
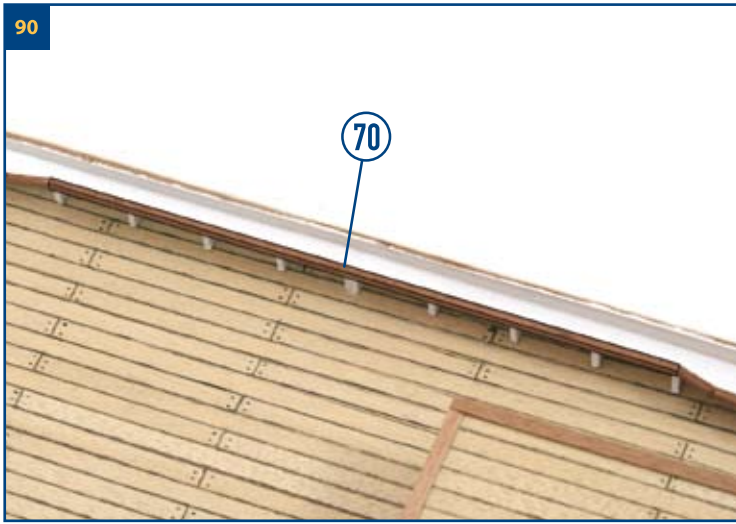

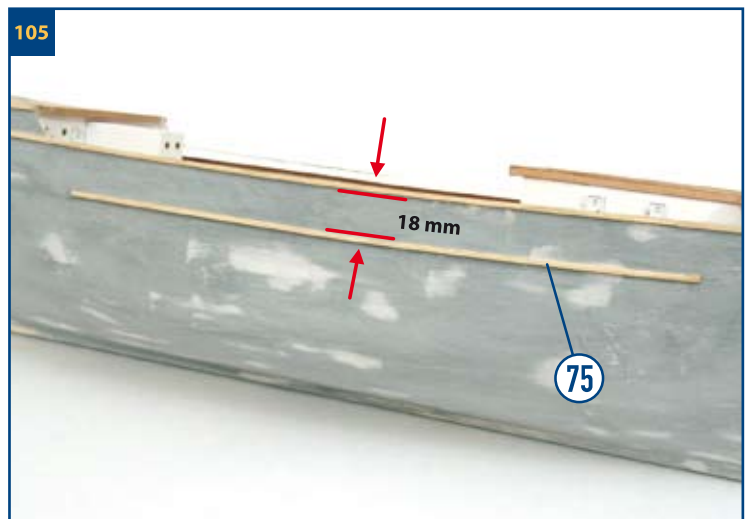
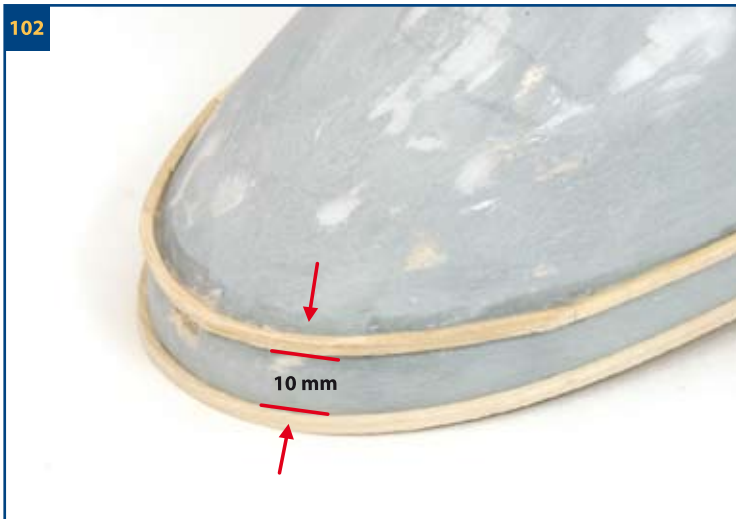
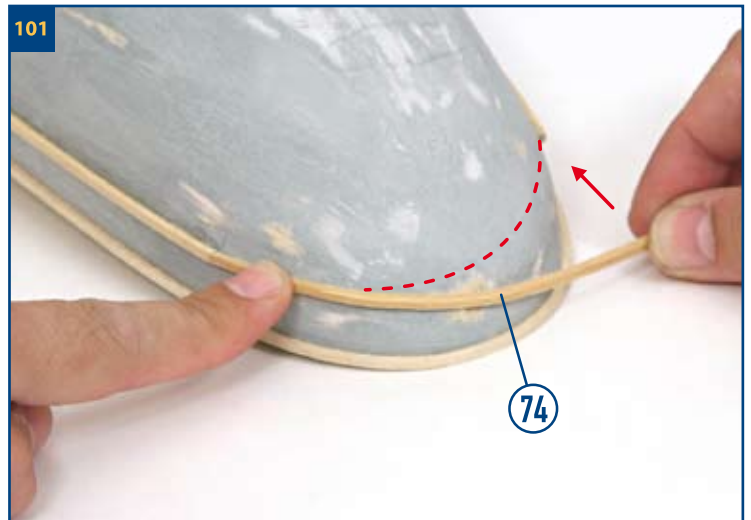
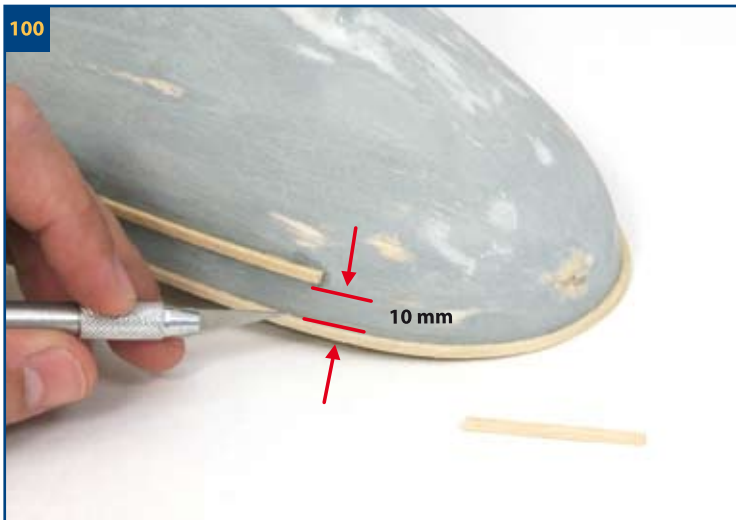
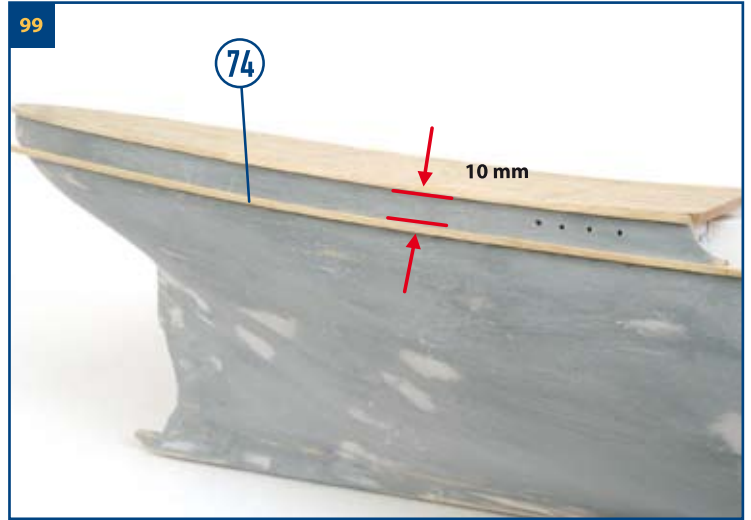
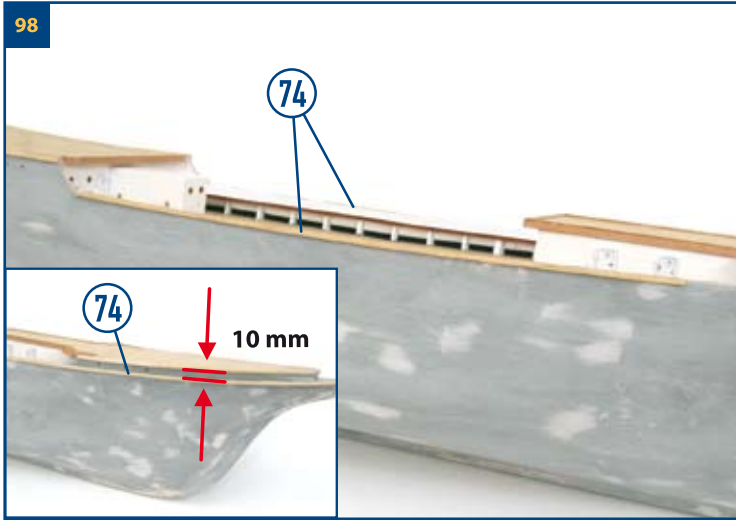

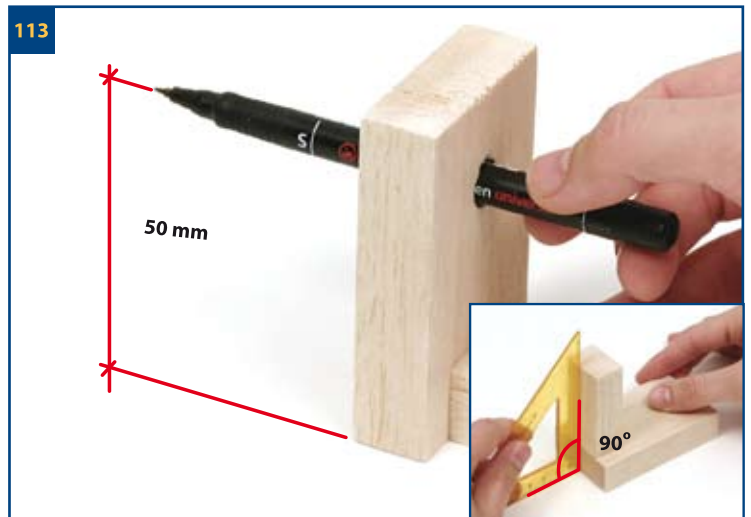
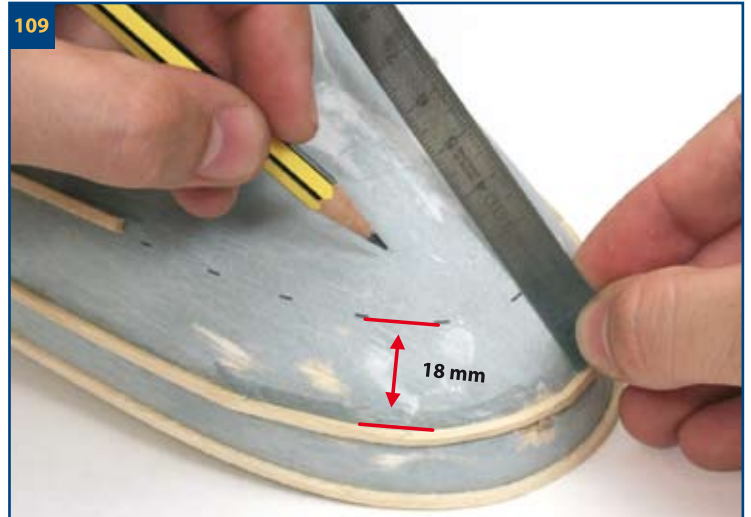
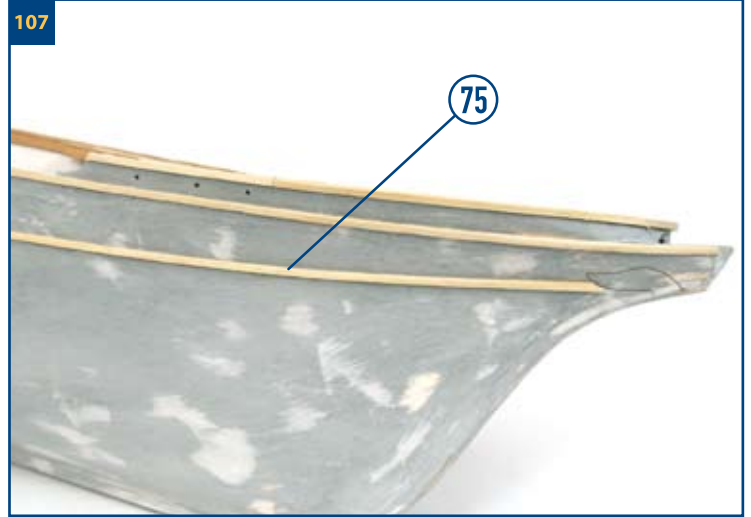
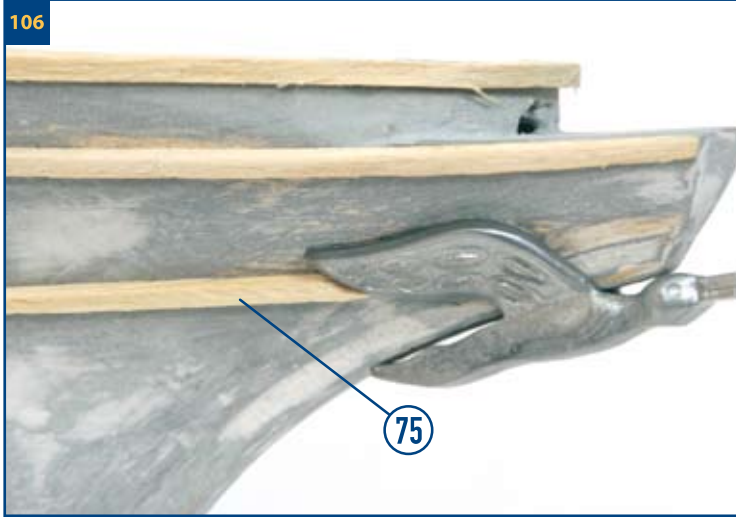

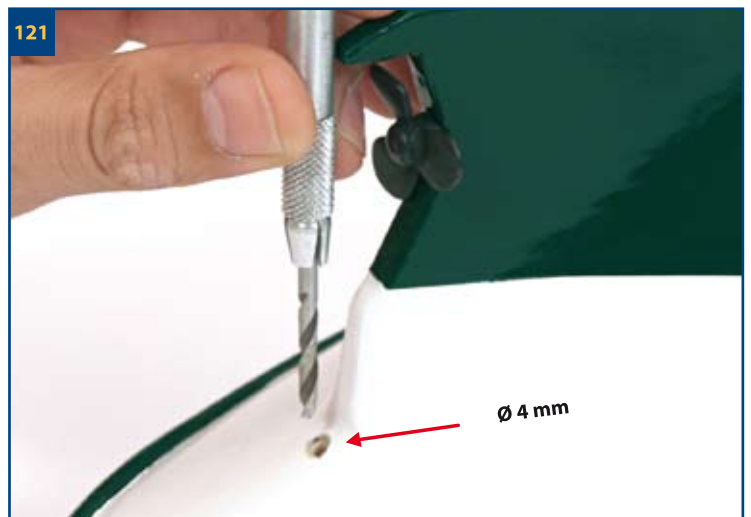
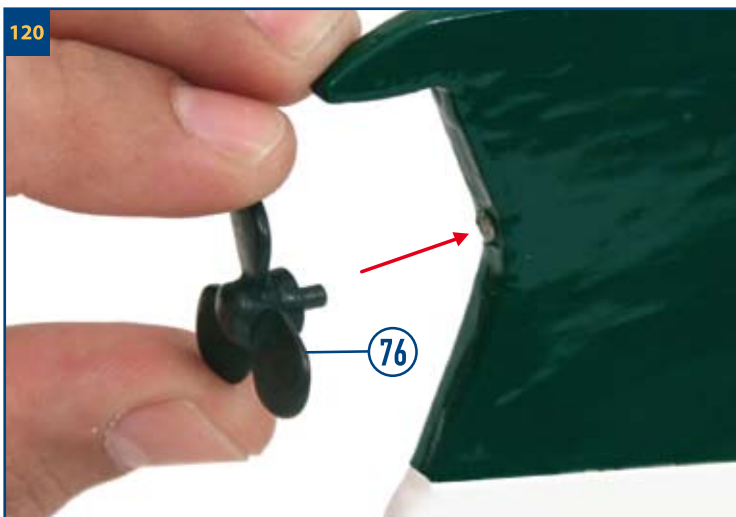
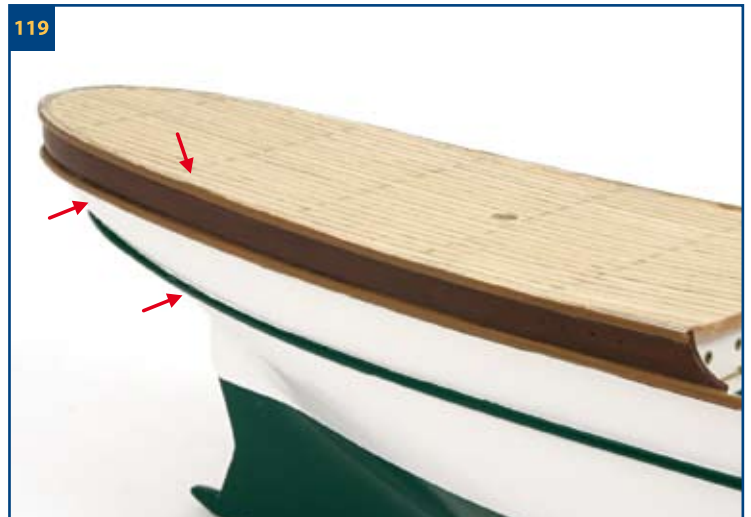
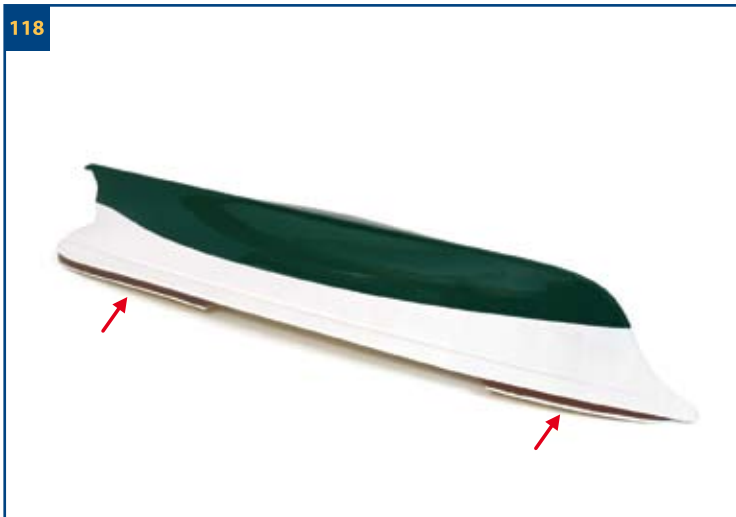
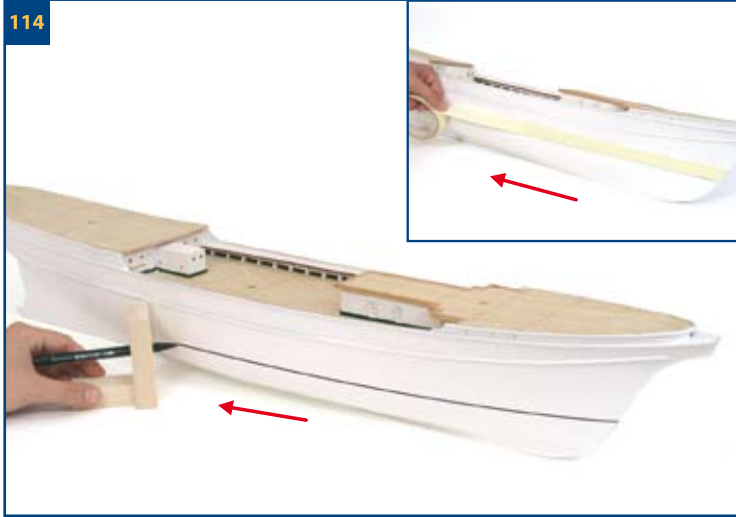

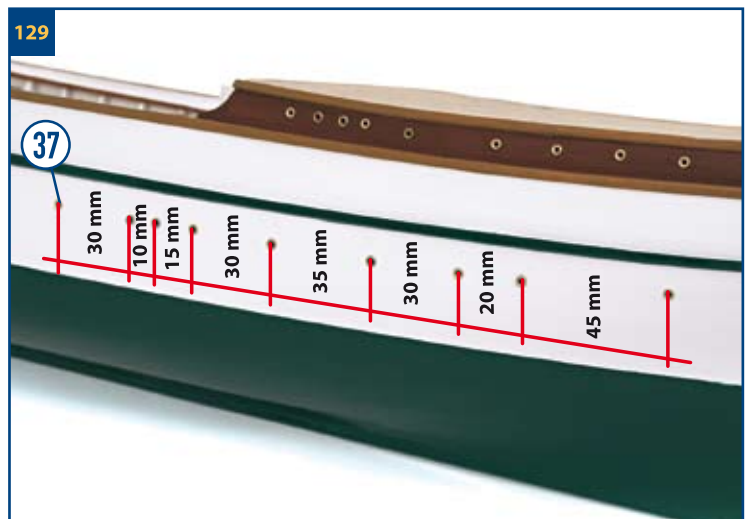
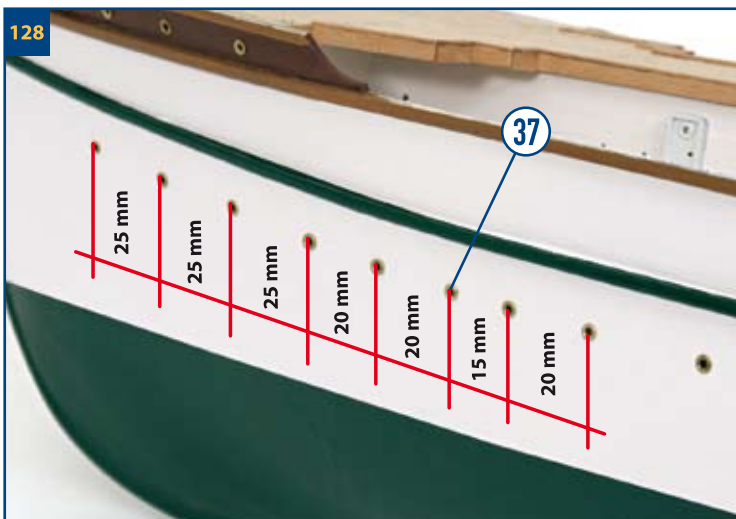
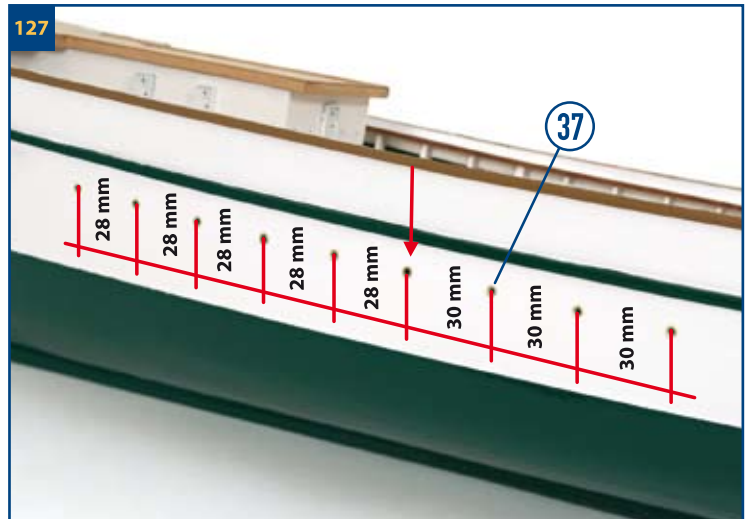
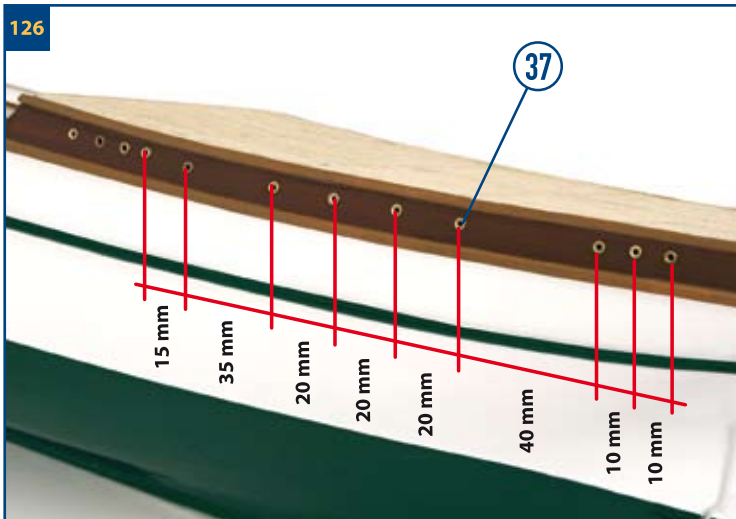
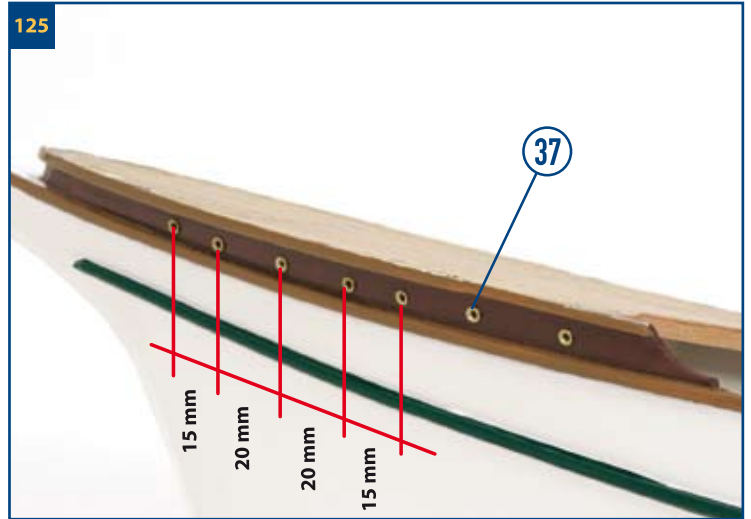
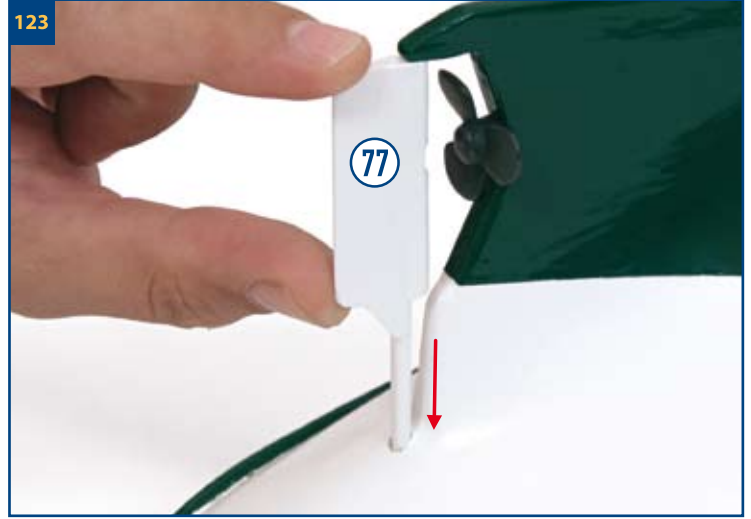
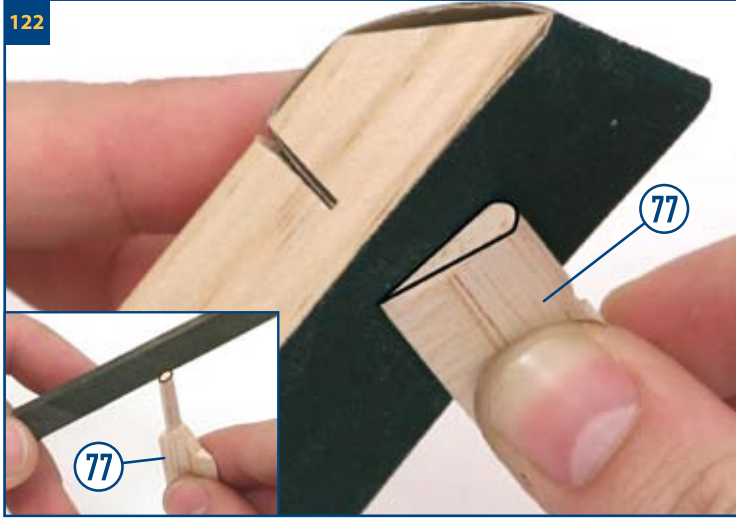

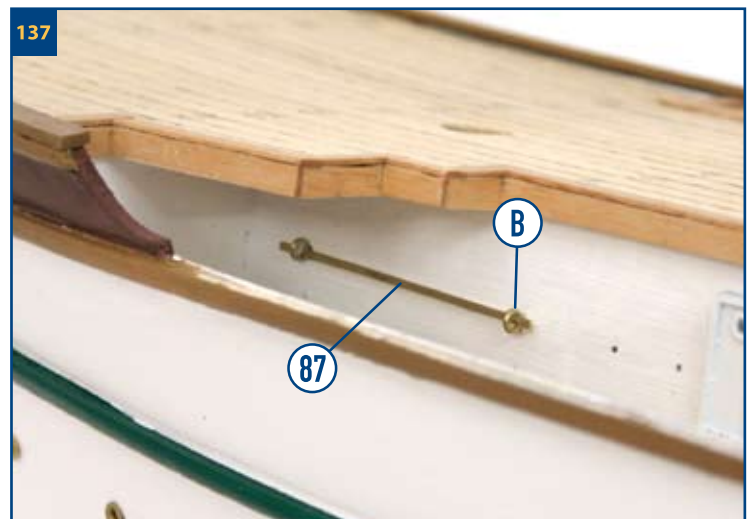
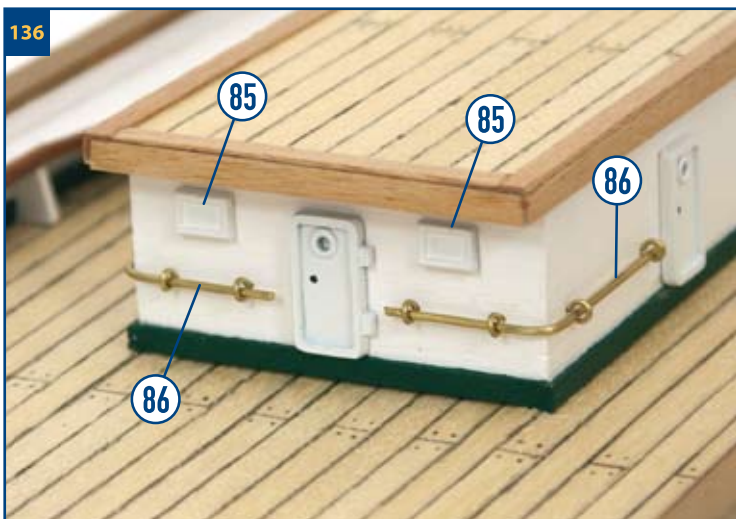
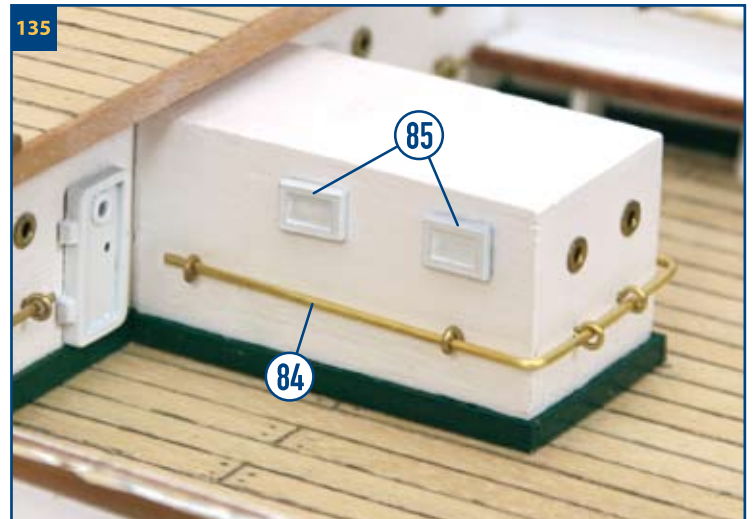
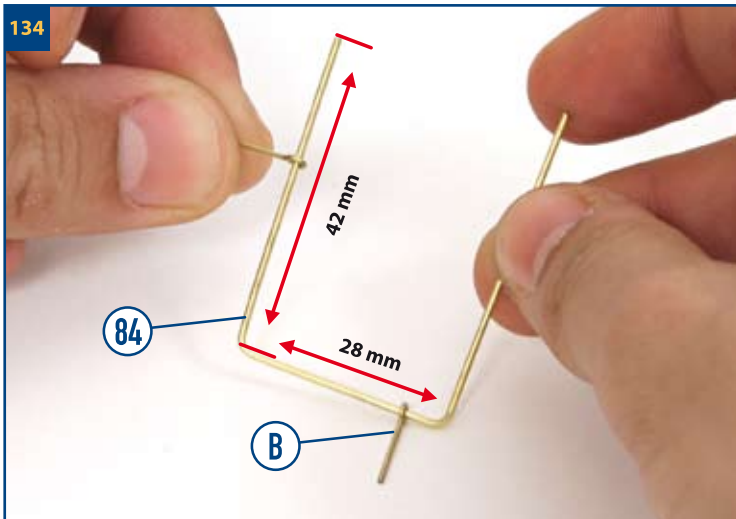
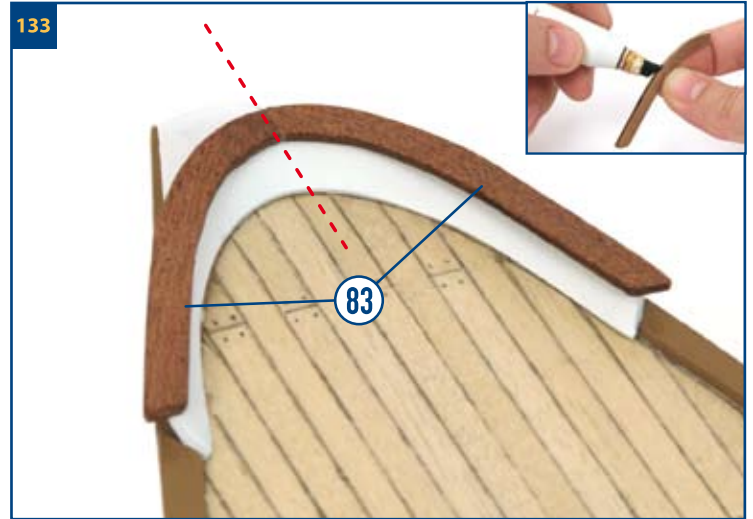
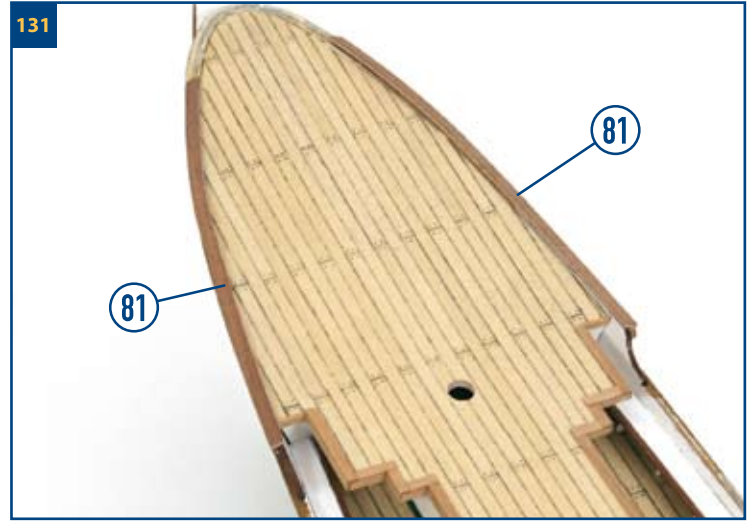
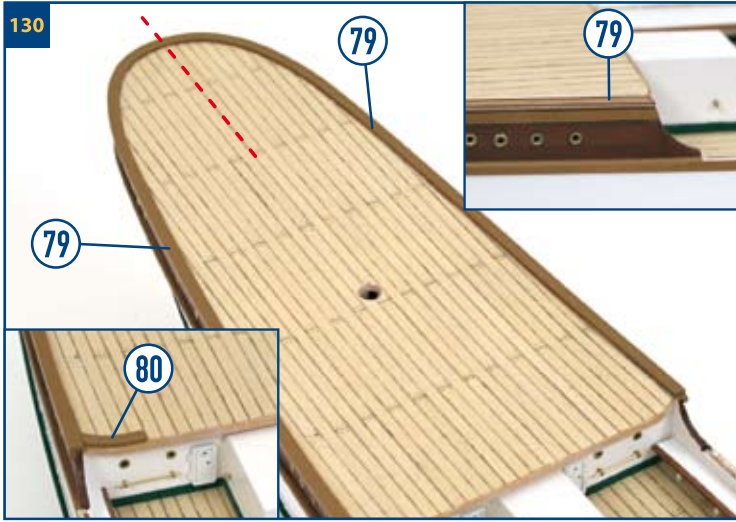

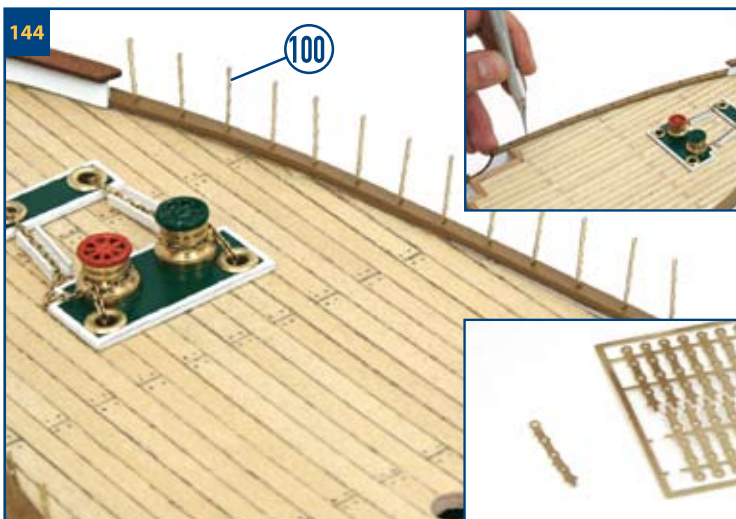
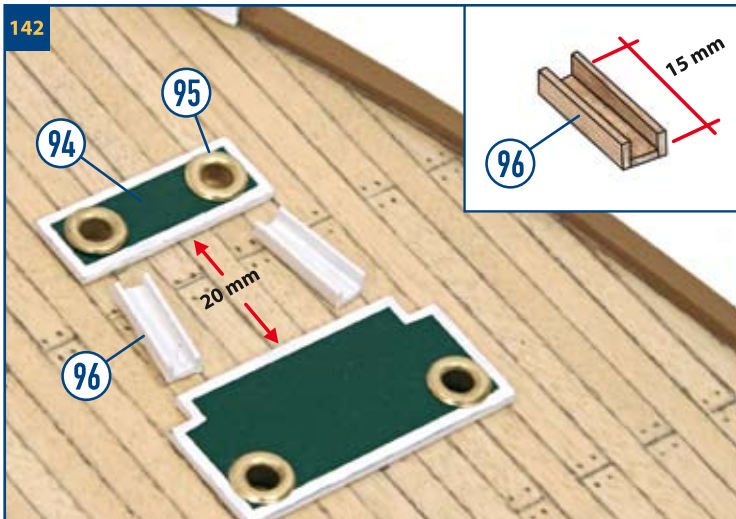
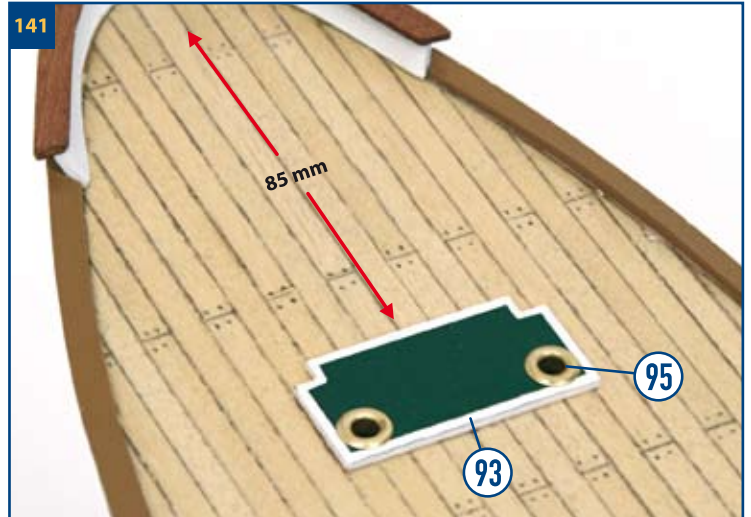
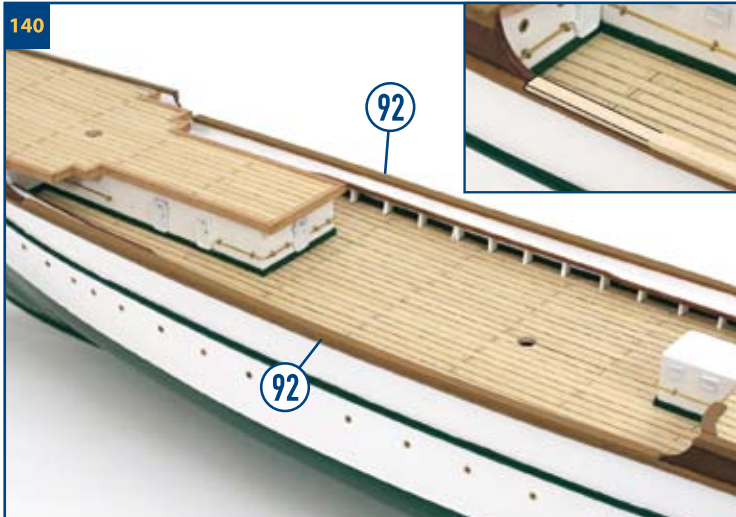
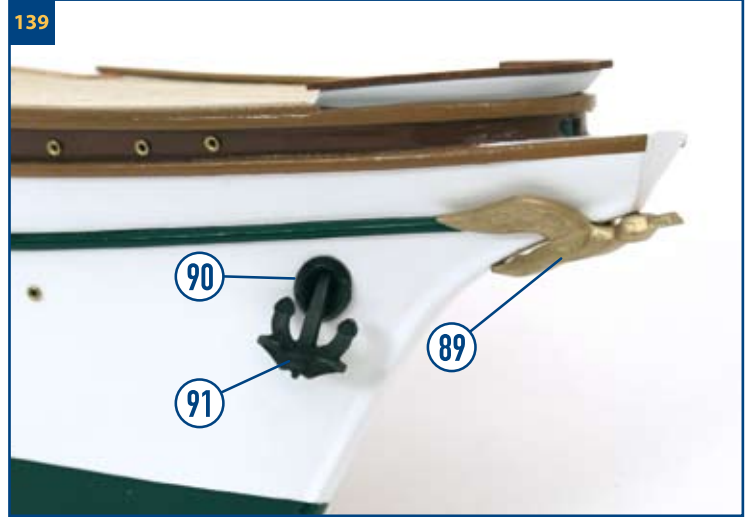
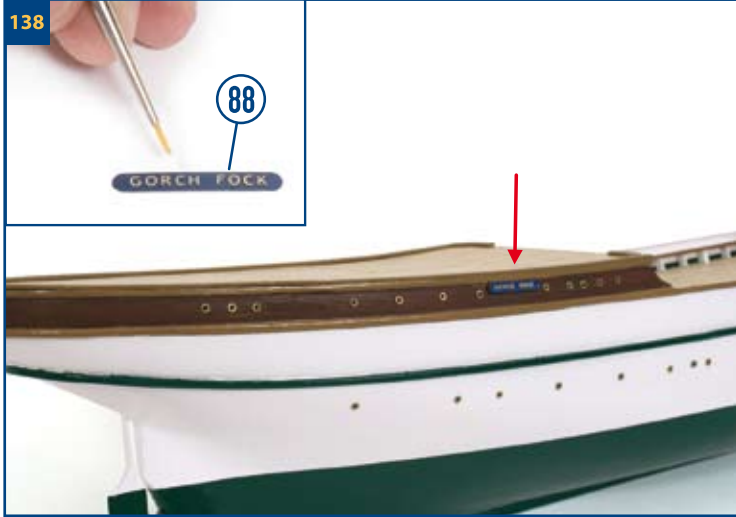

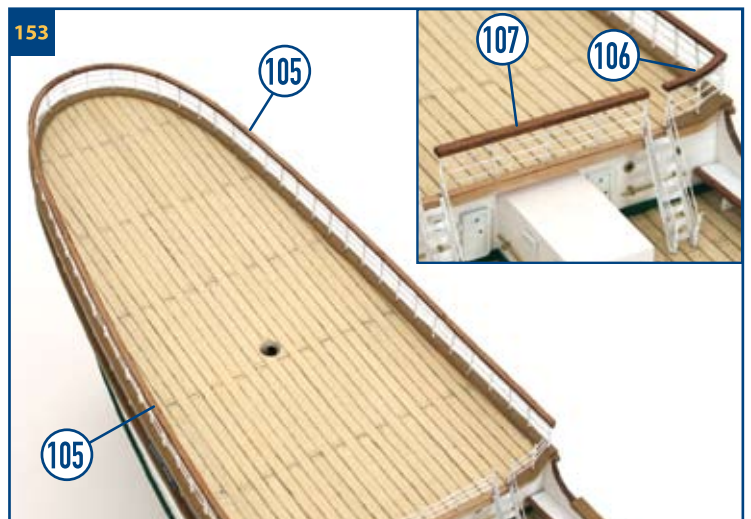
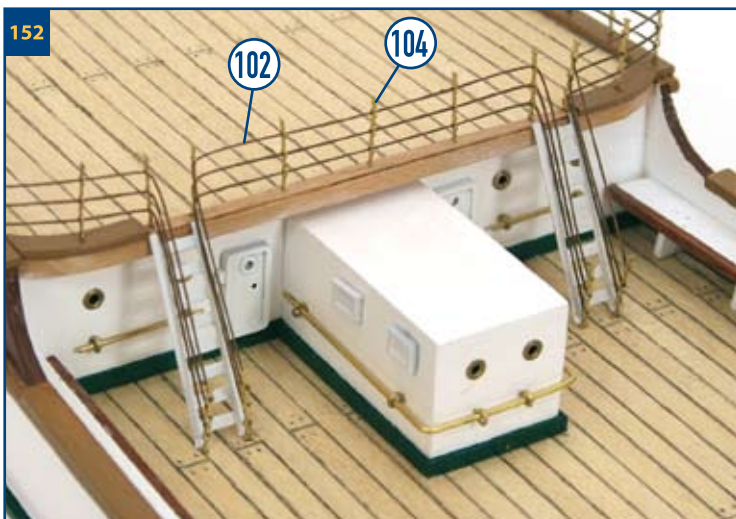
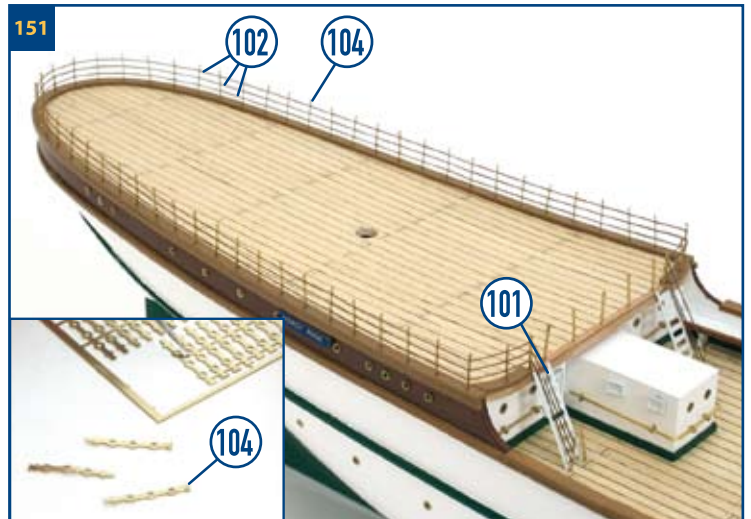
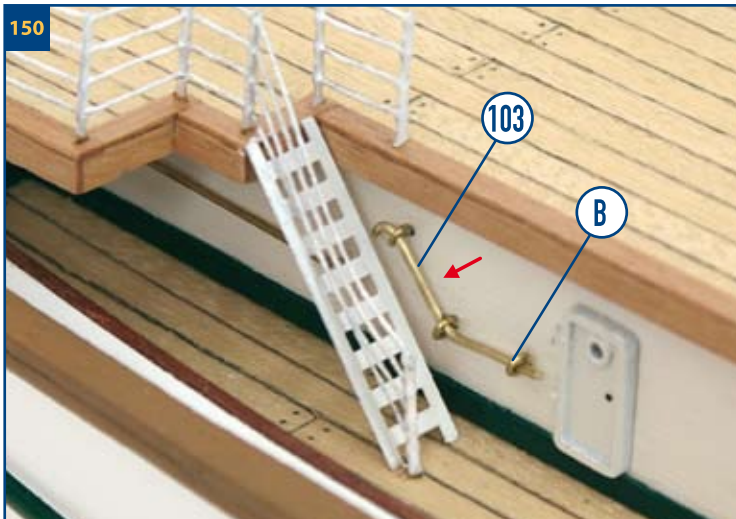
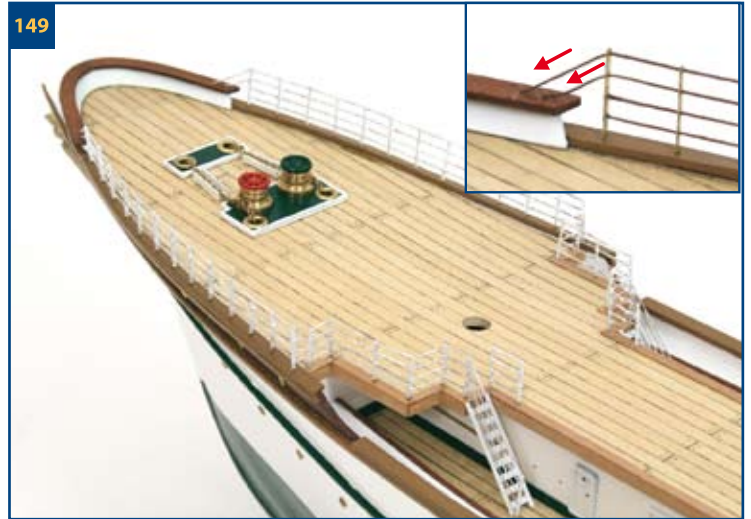
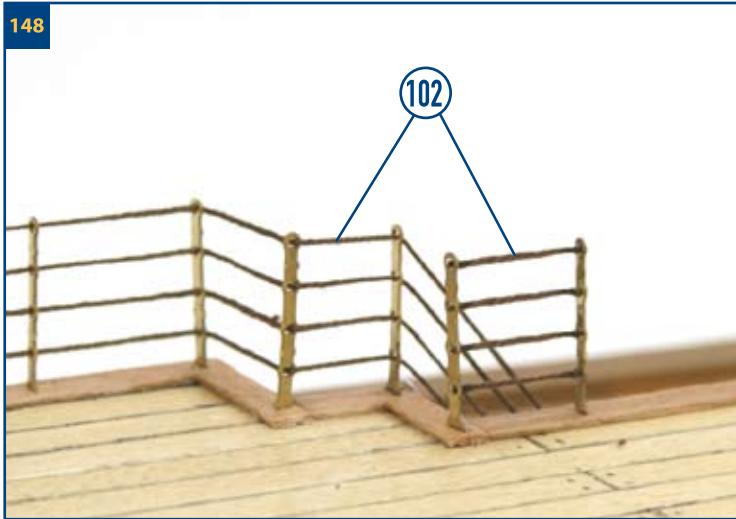
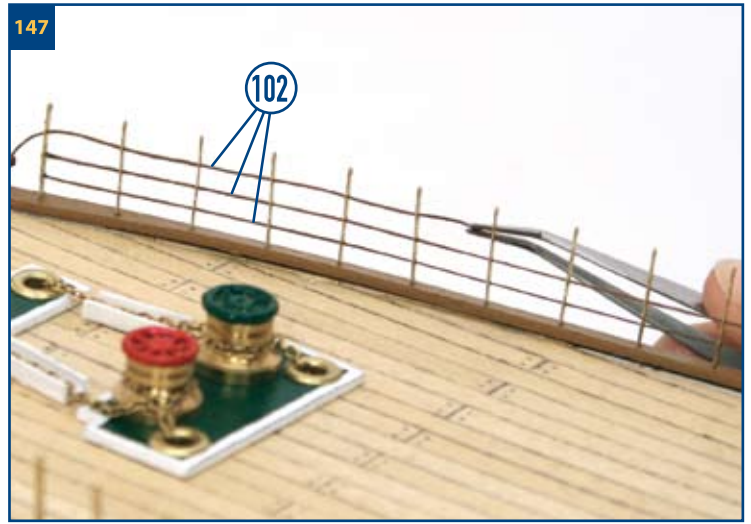
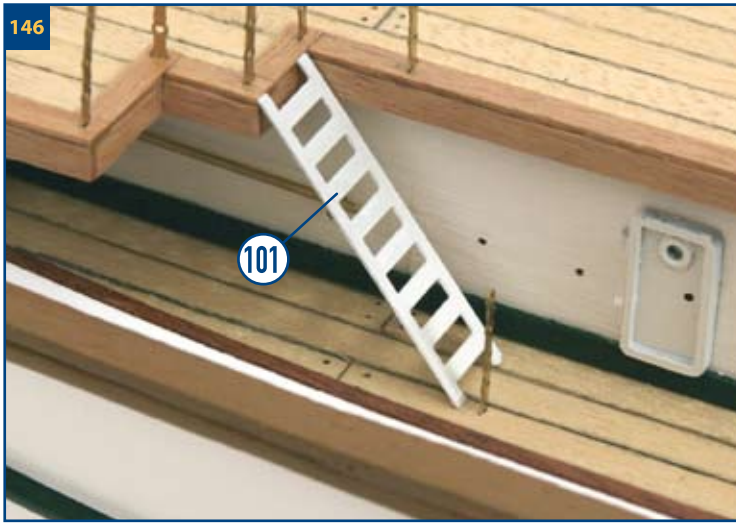

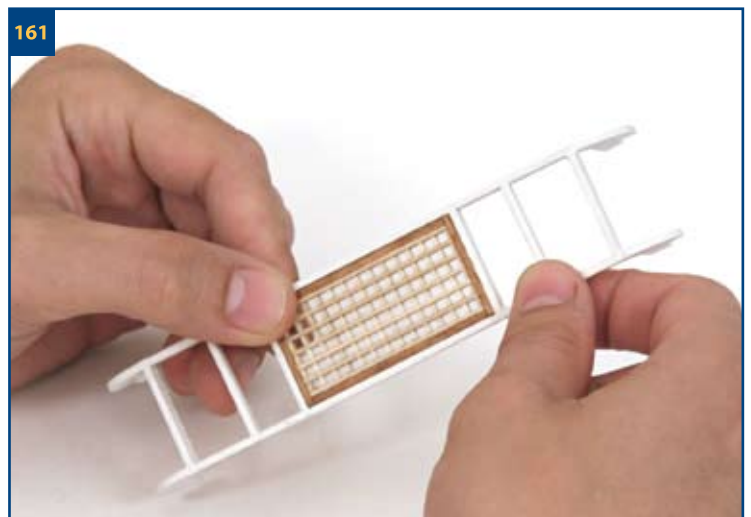
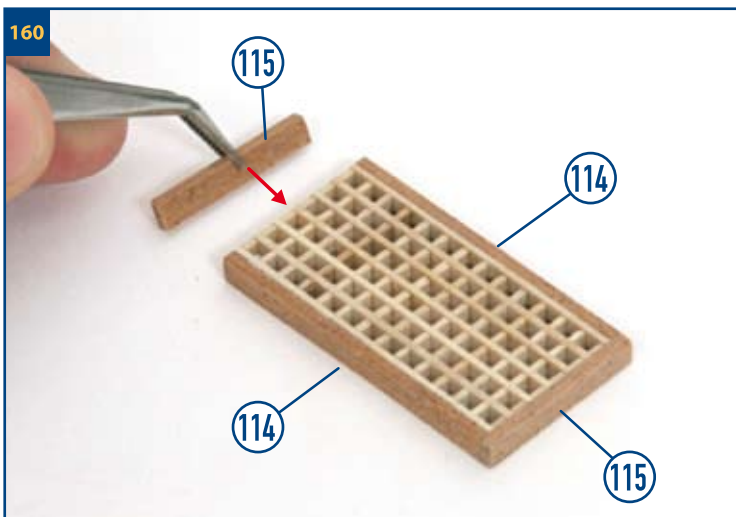
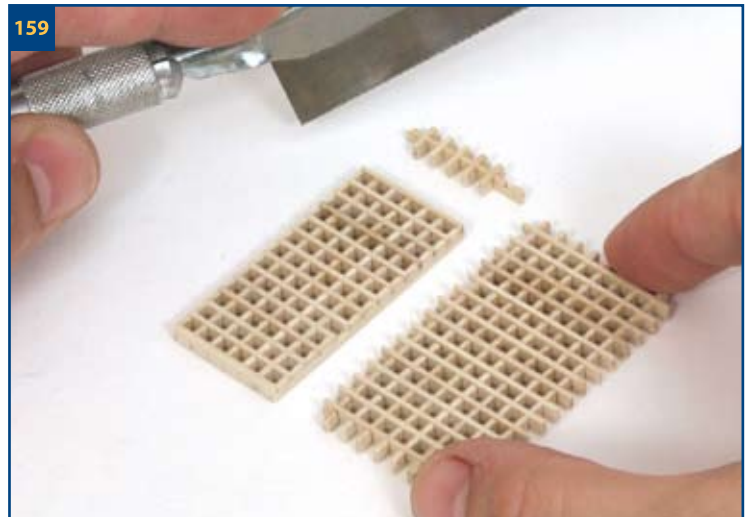
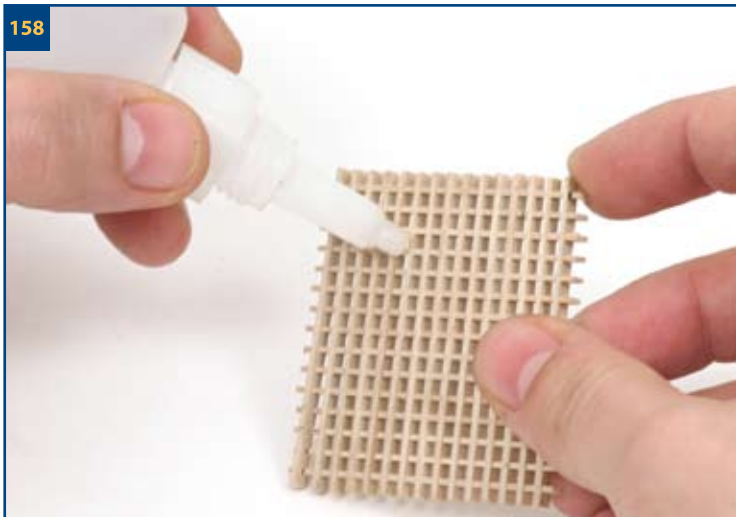
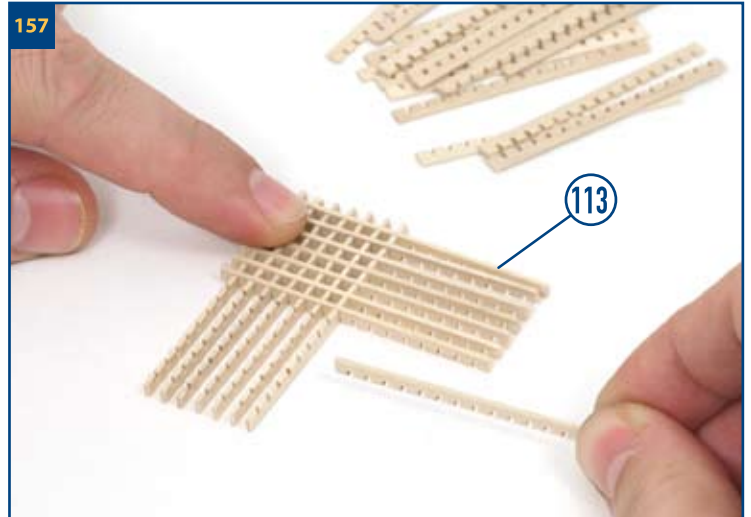
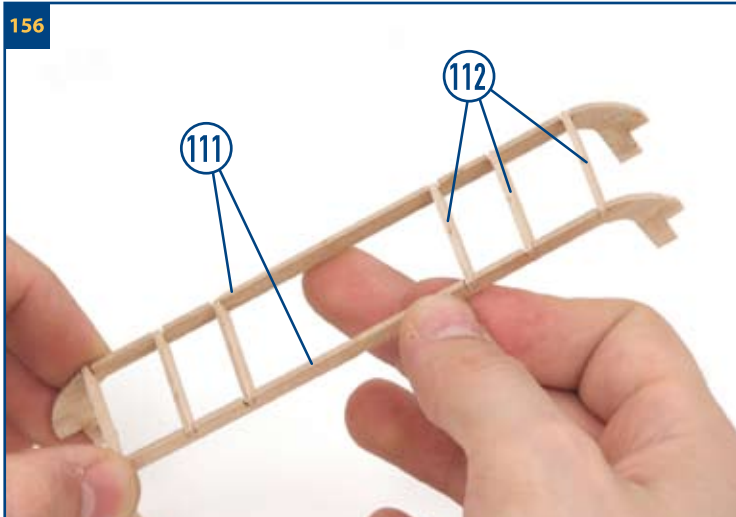
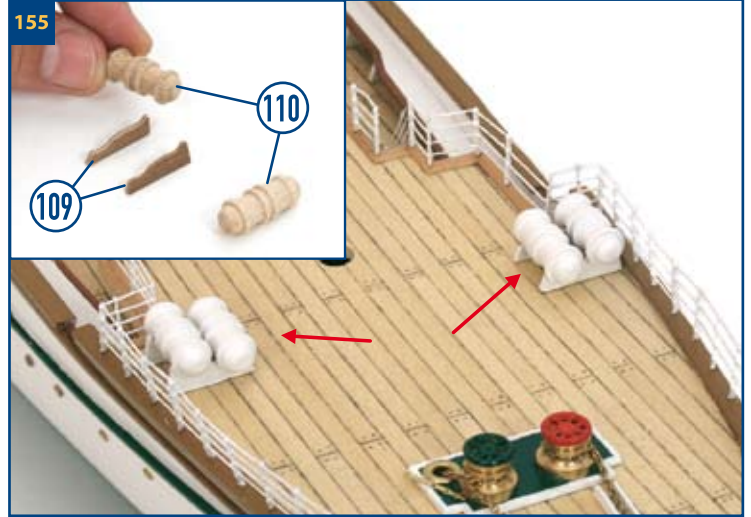
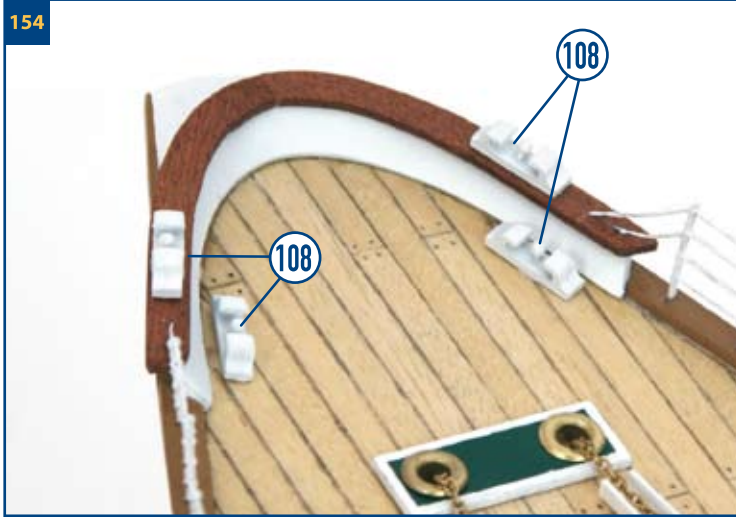

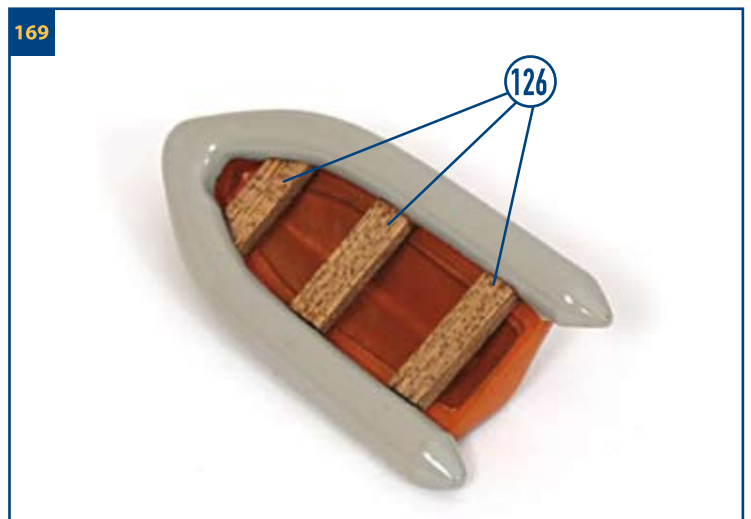
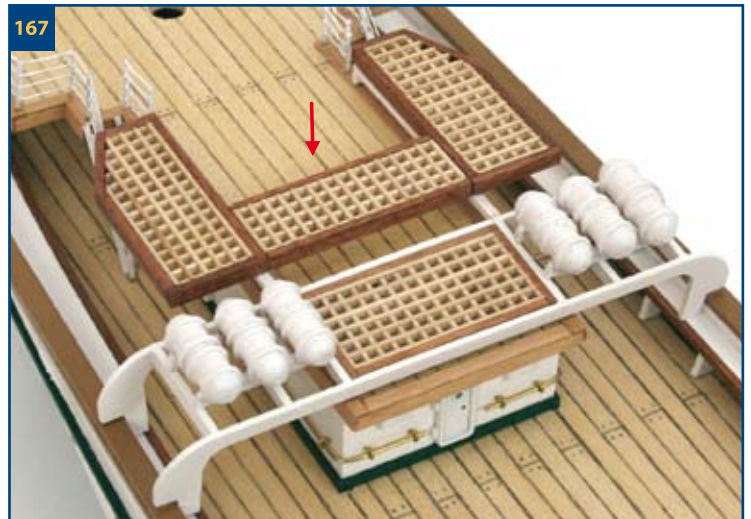
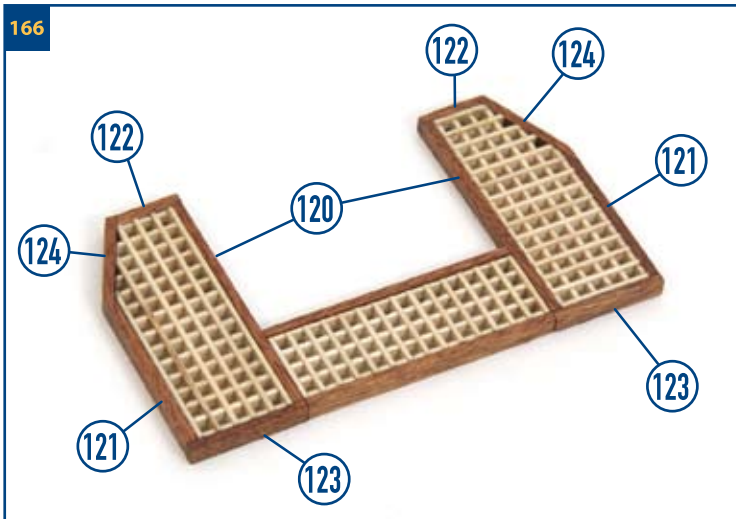
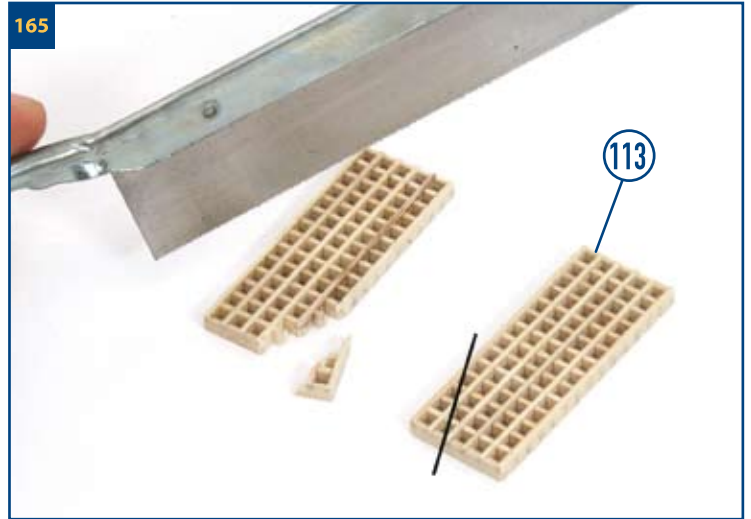
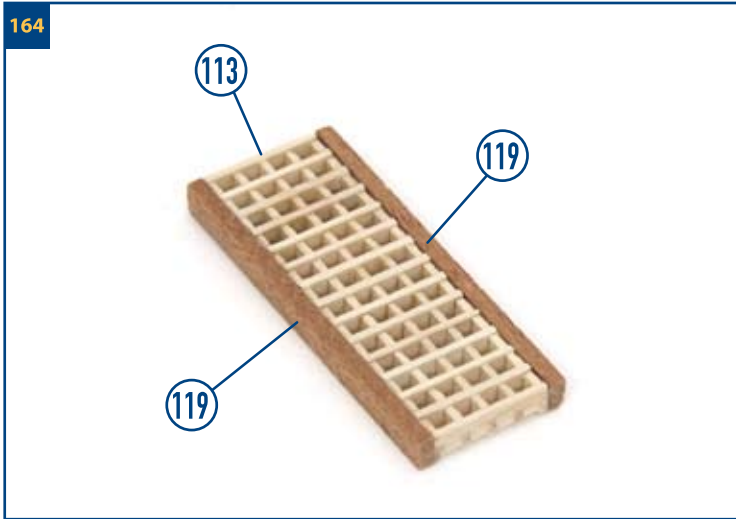
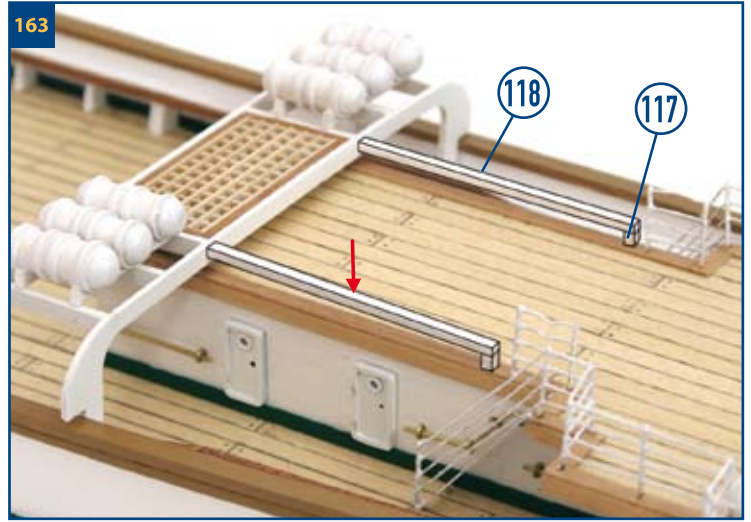
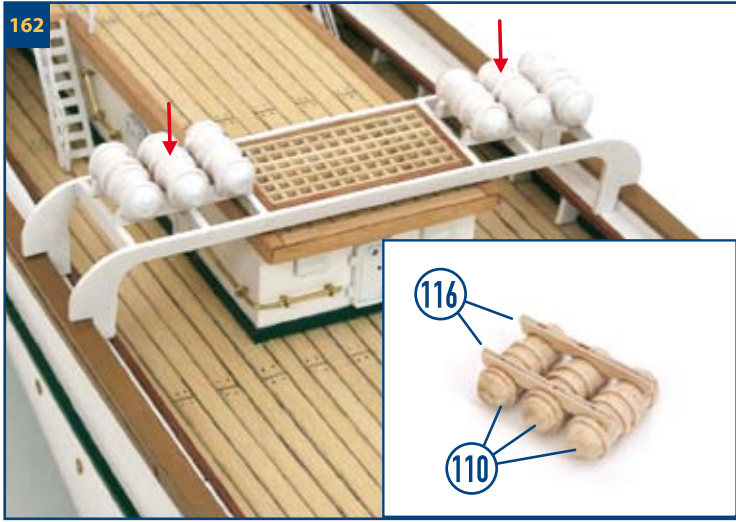

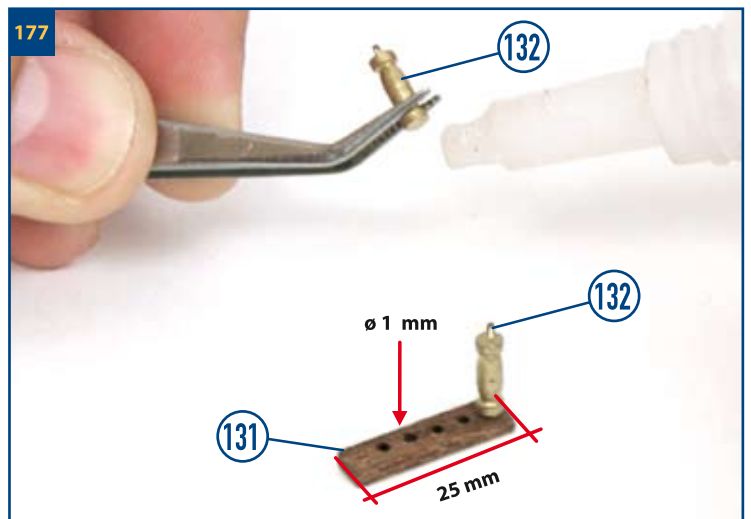
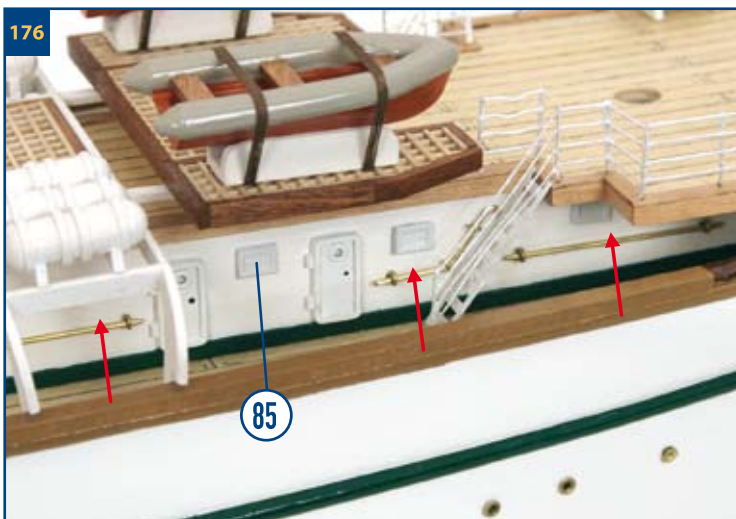
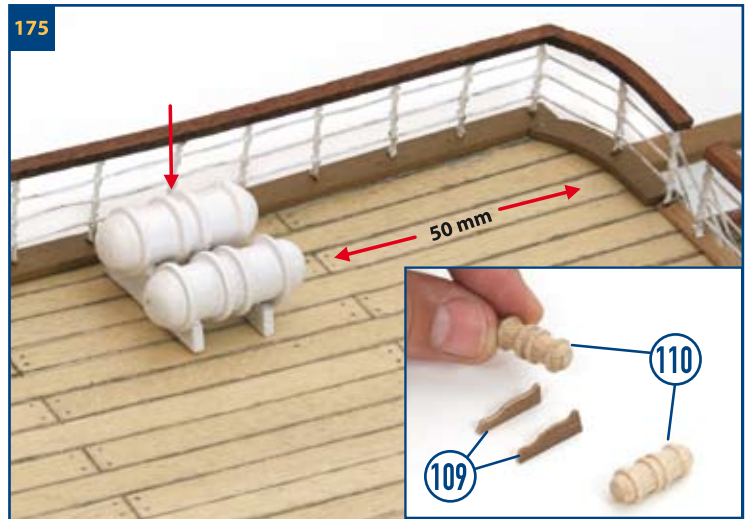
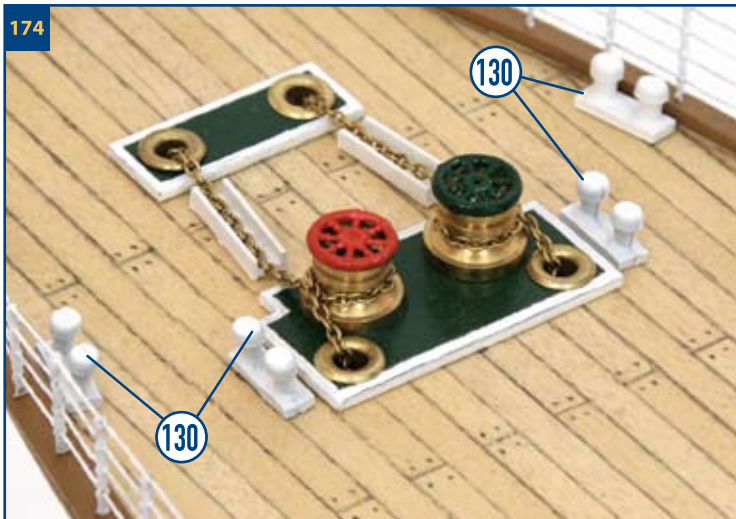
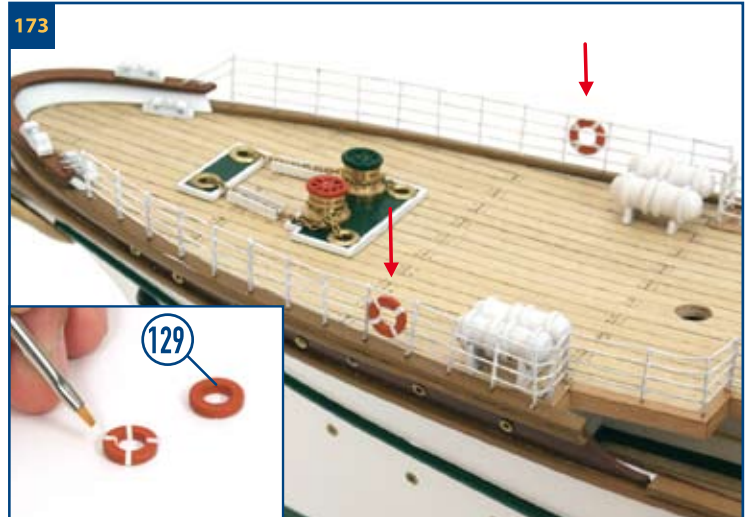
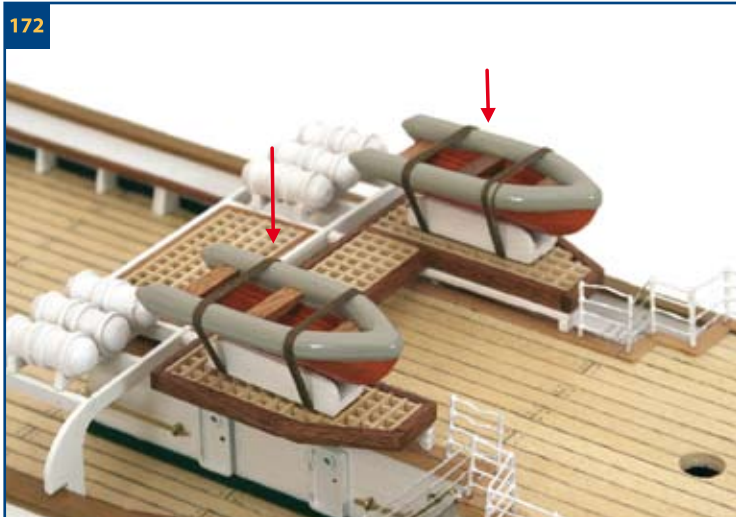
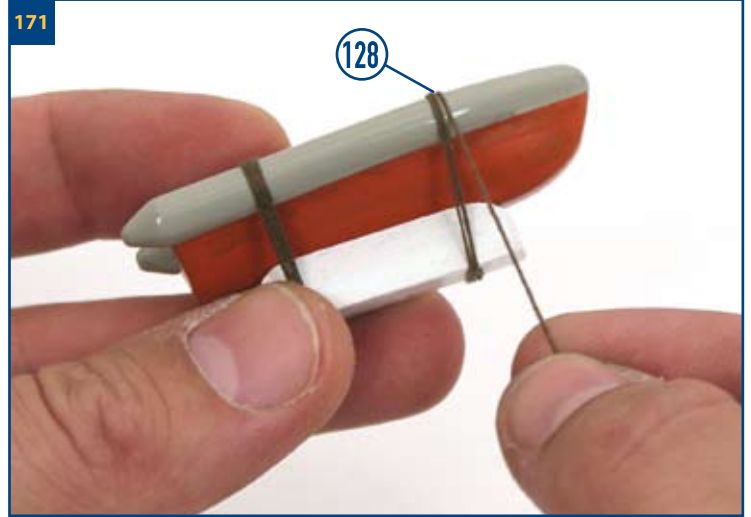
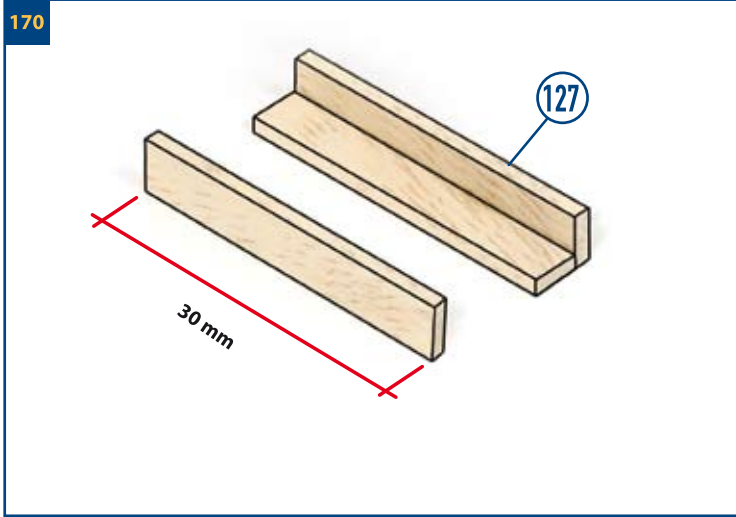

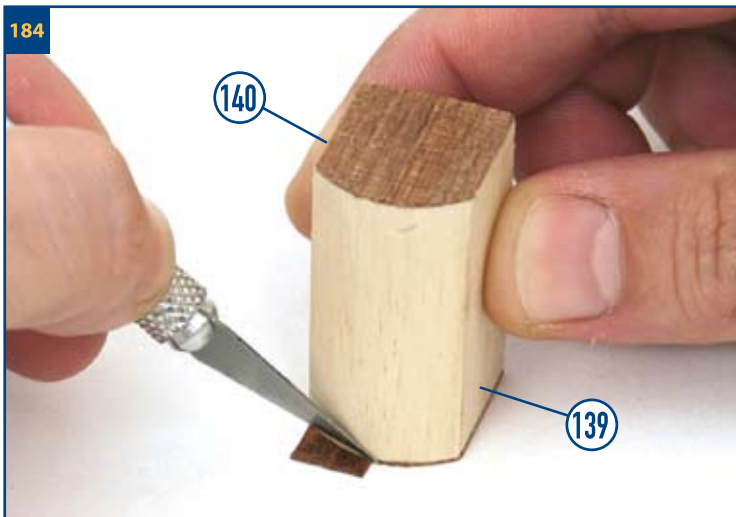
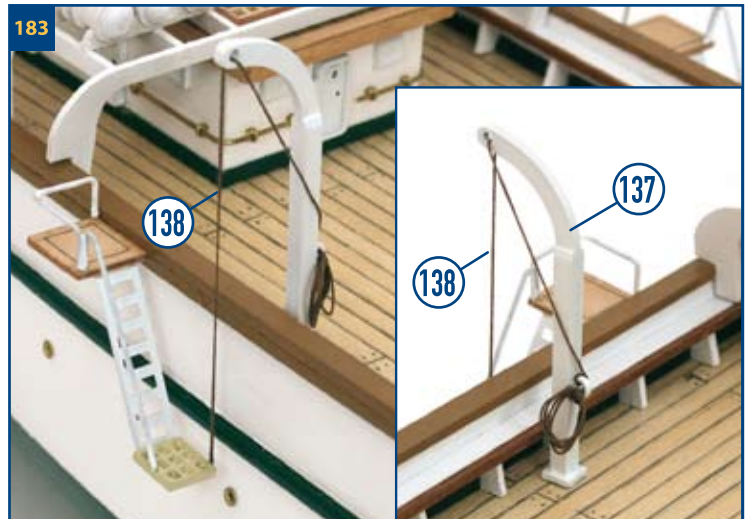
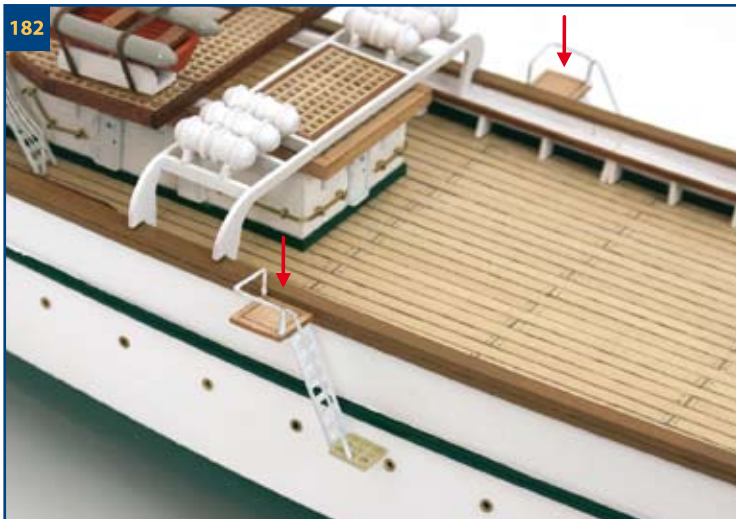
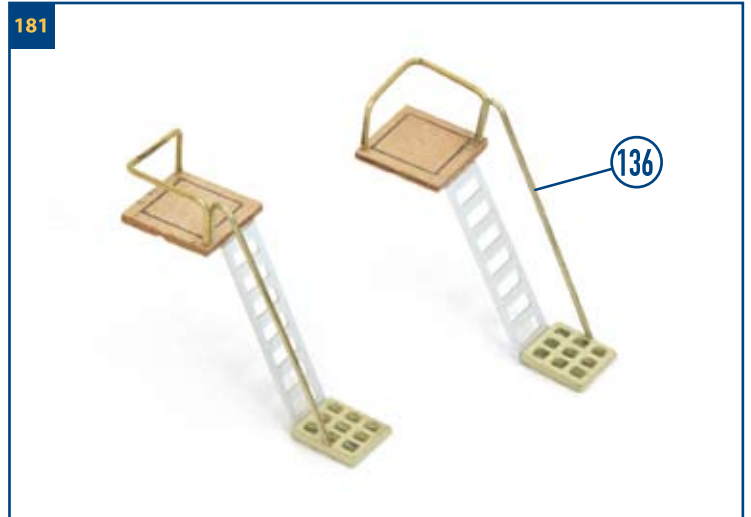
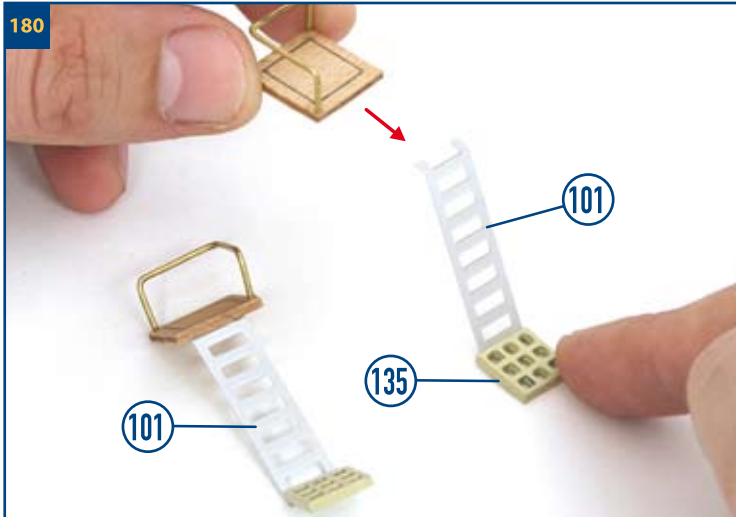
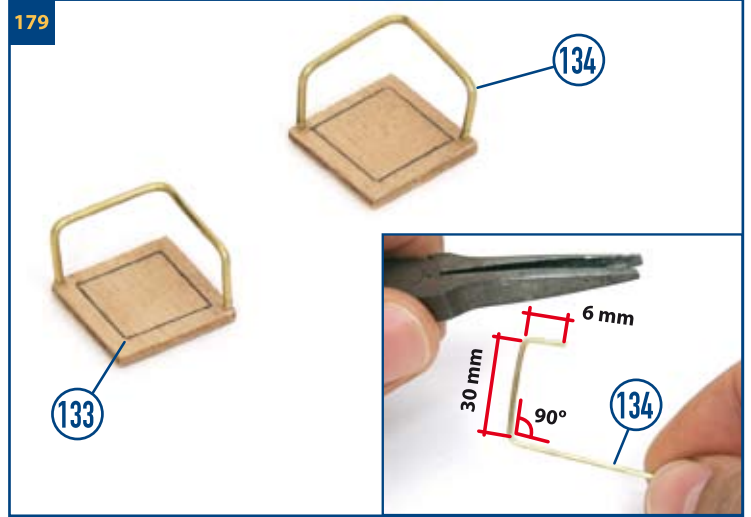
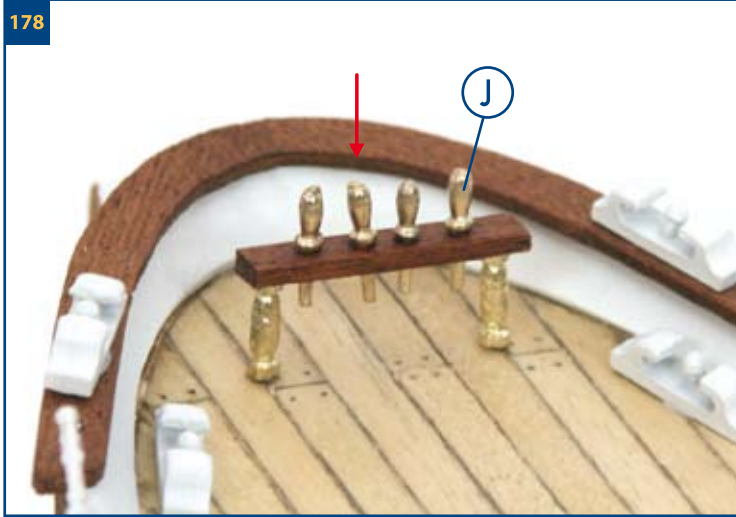

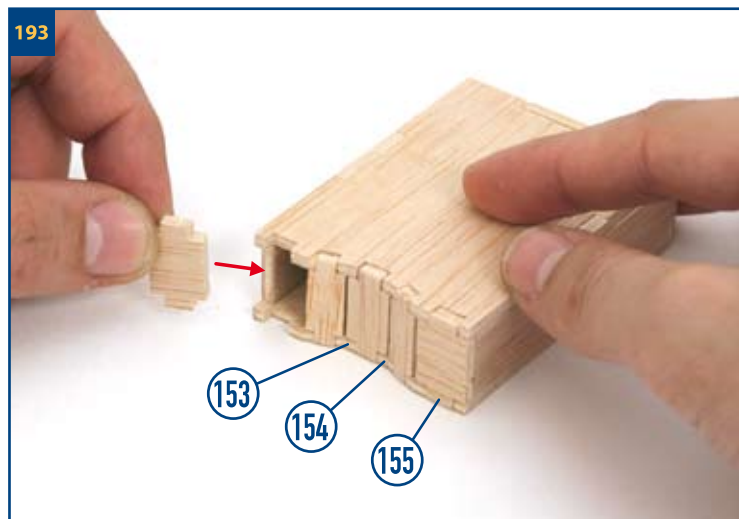
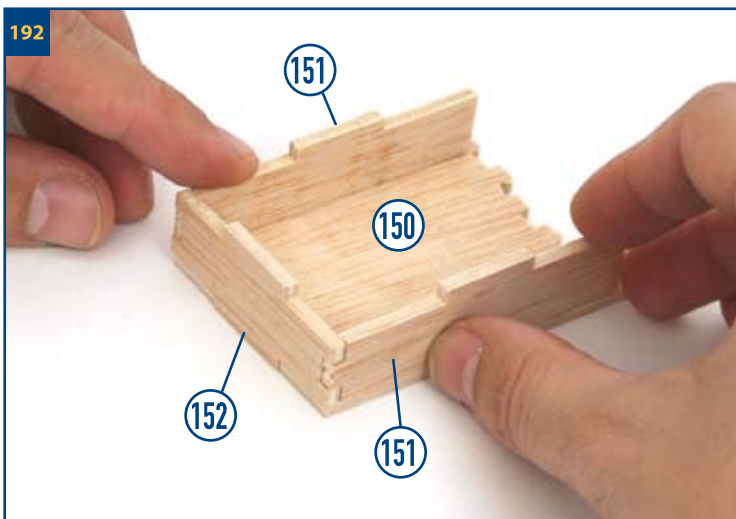
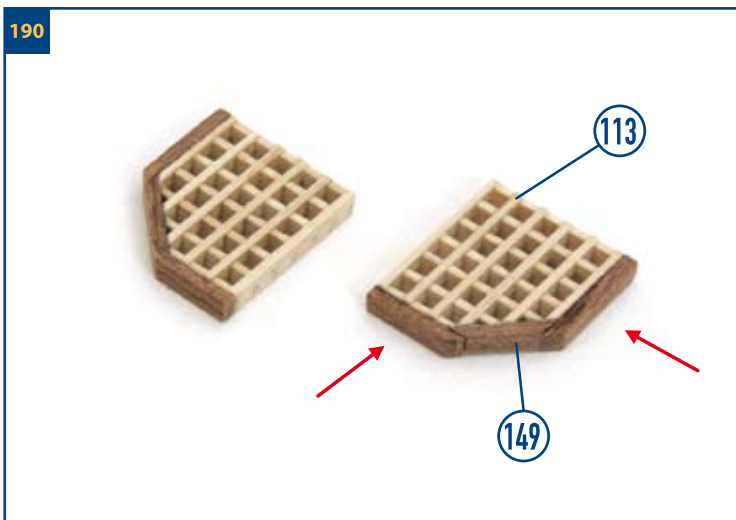
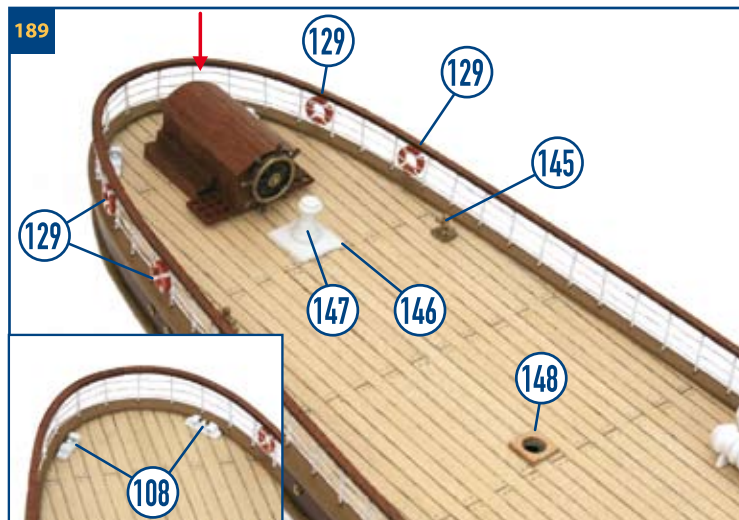
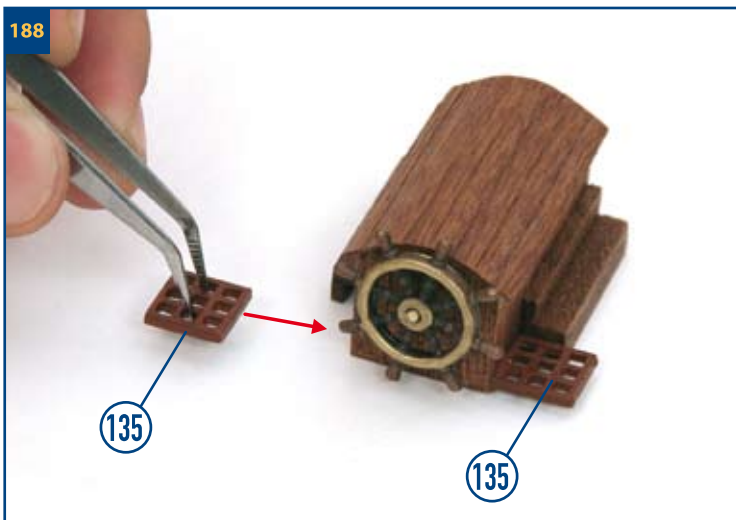
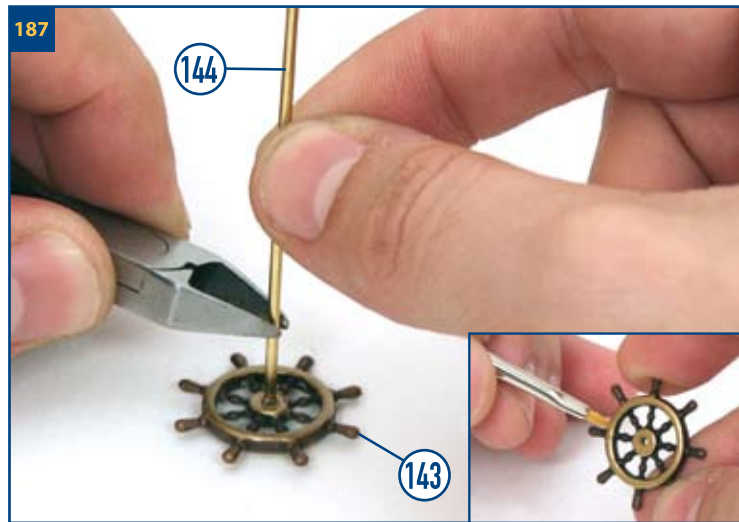
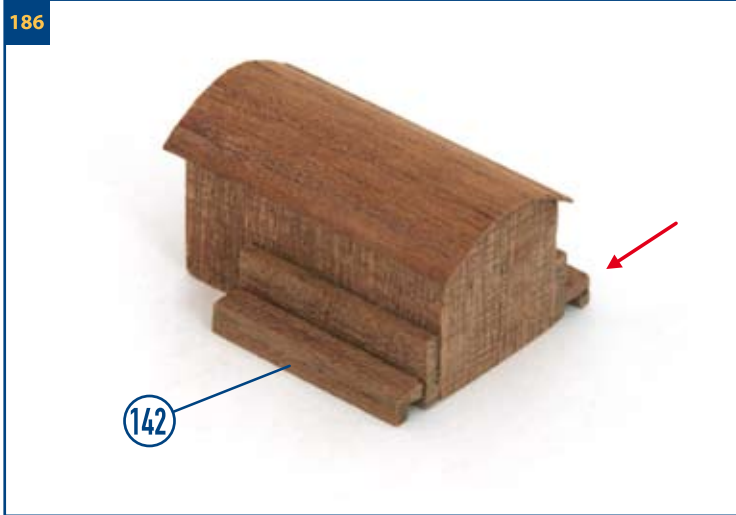

194

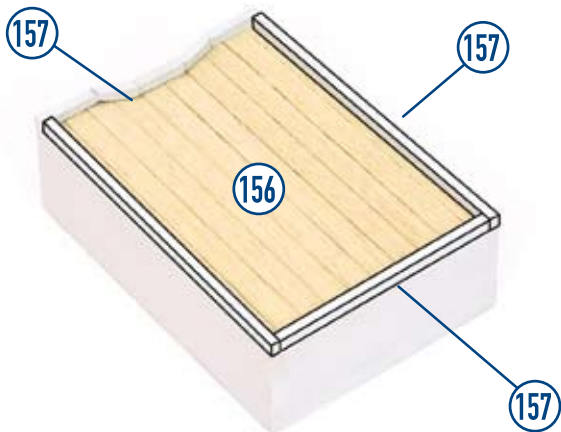

195

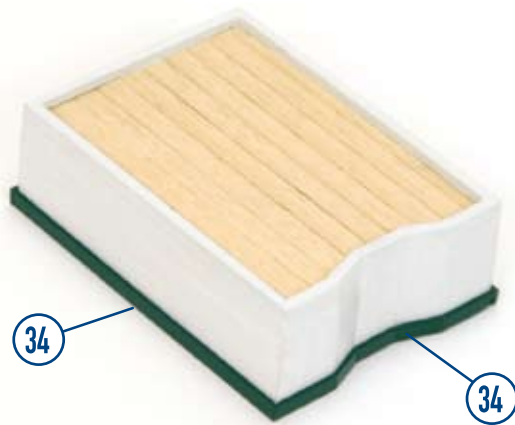

196

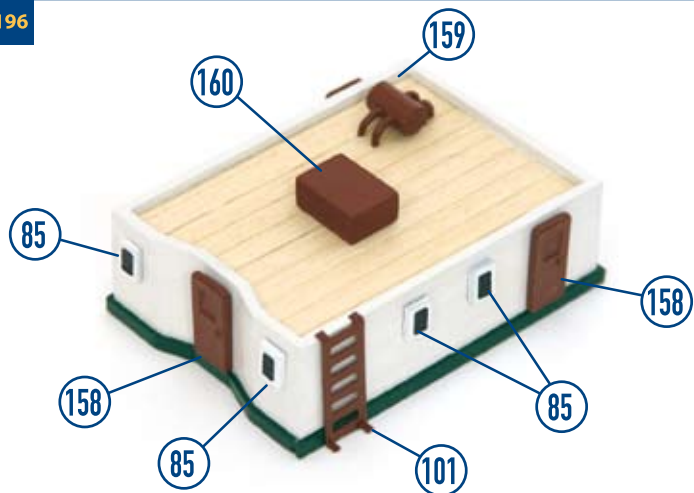

197

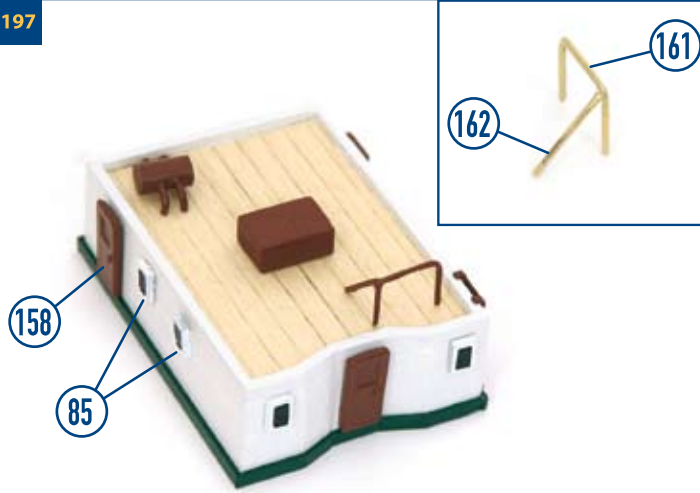

198



199

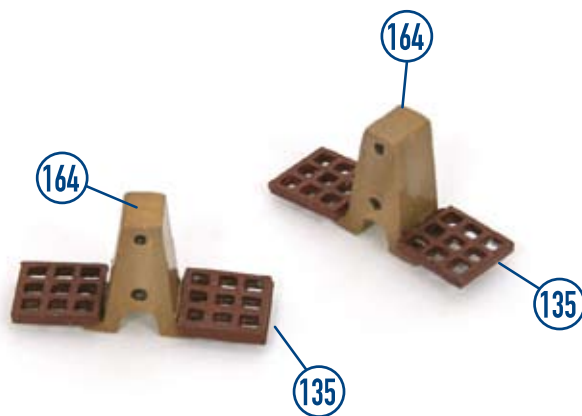

200

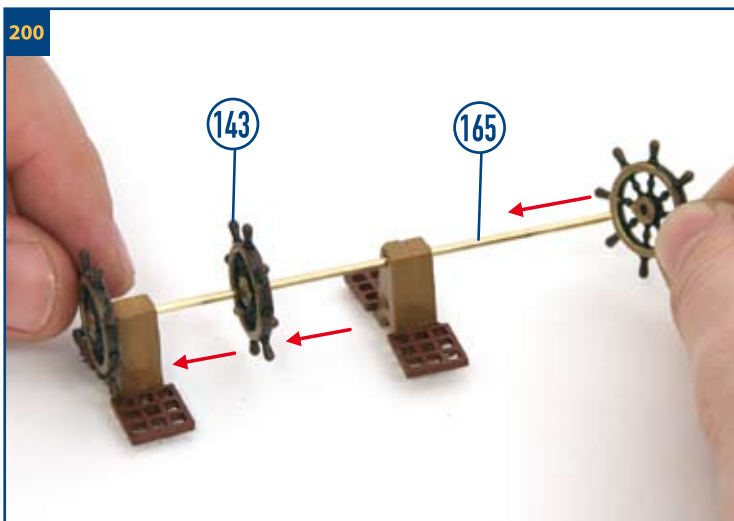

201

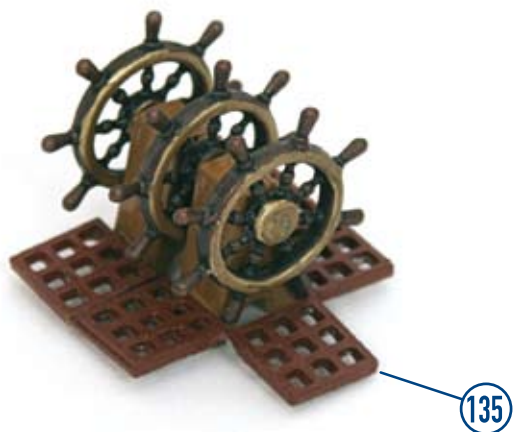

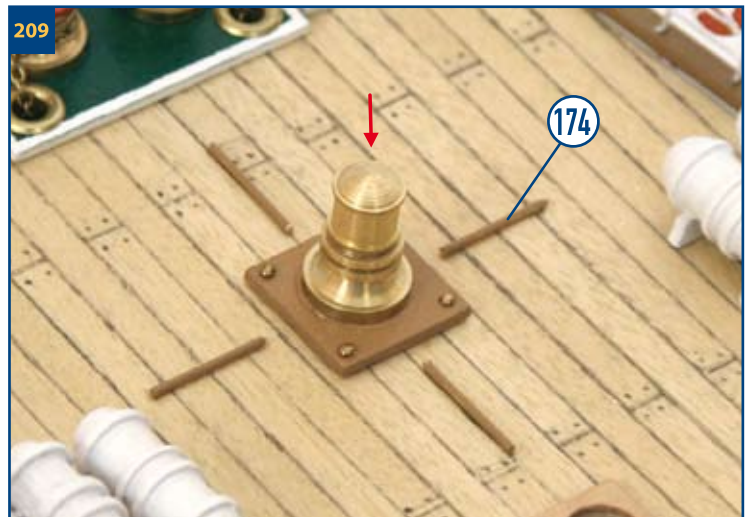
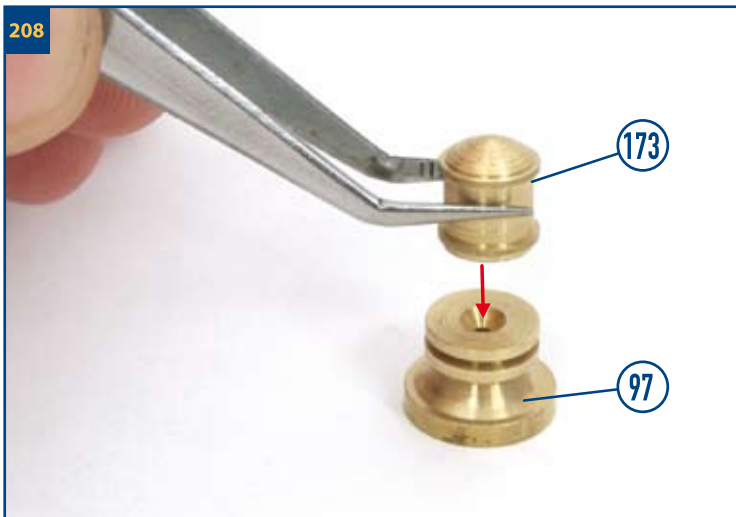
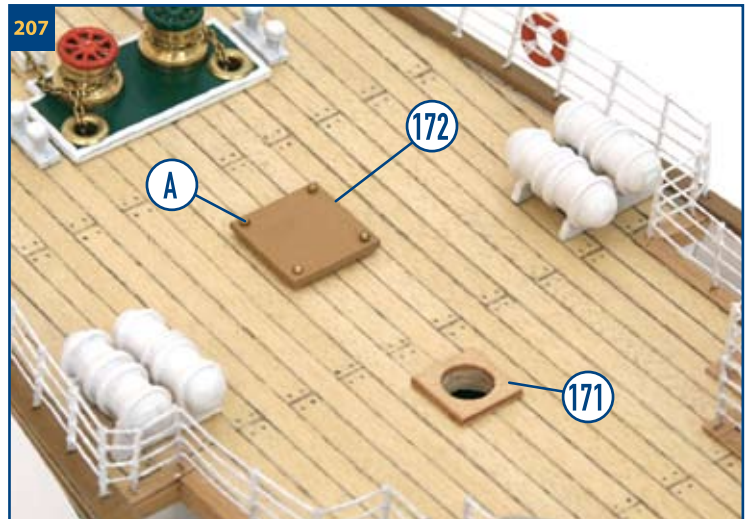
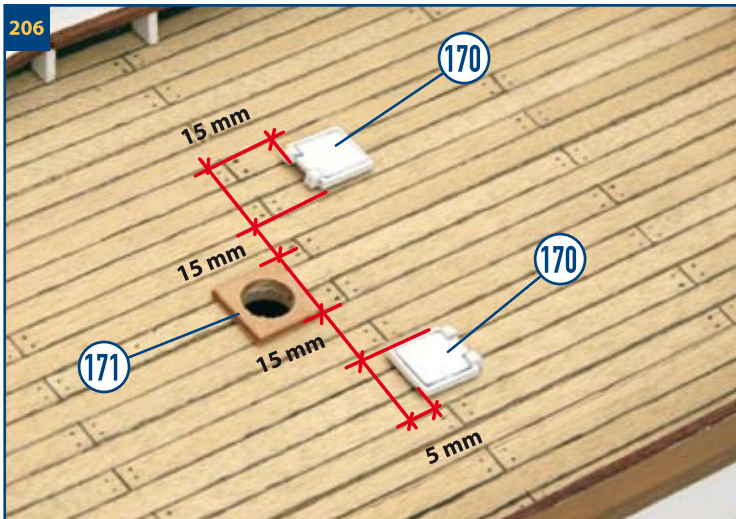
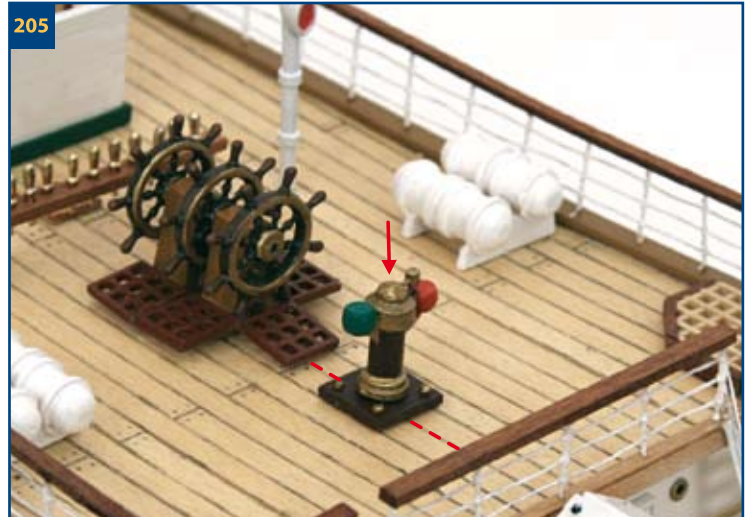
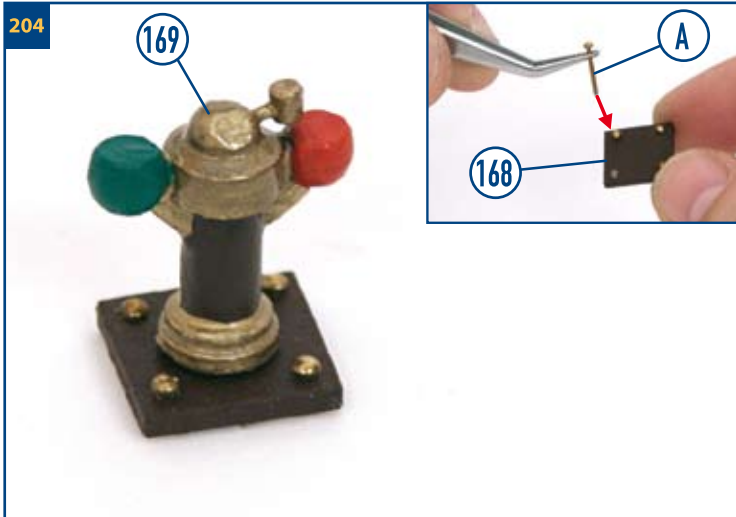
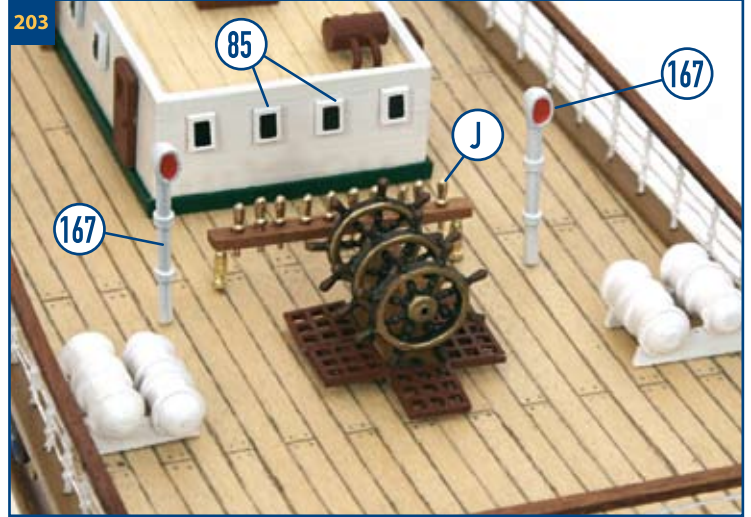
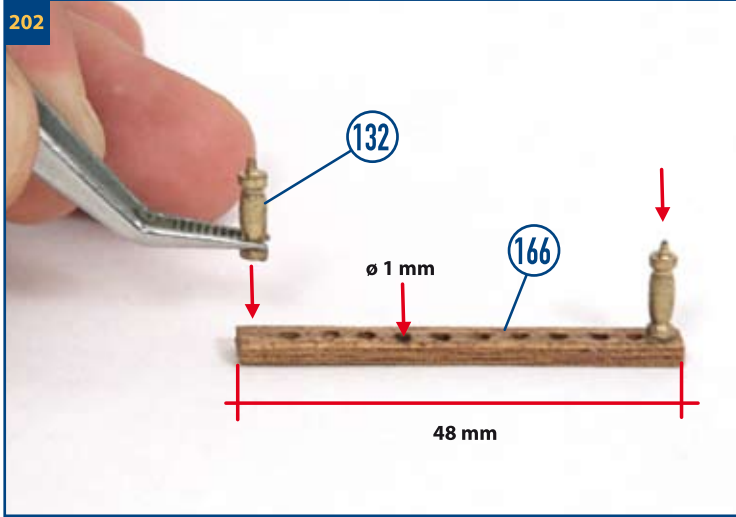

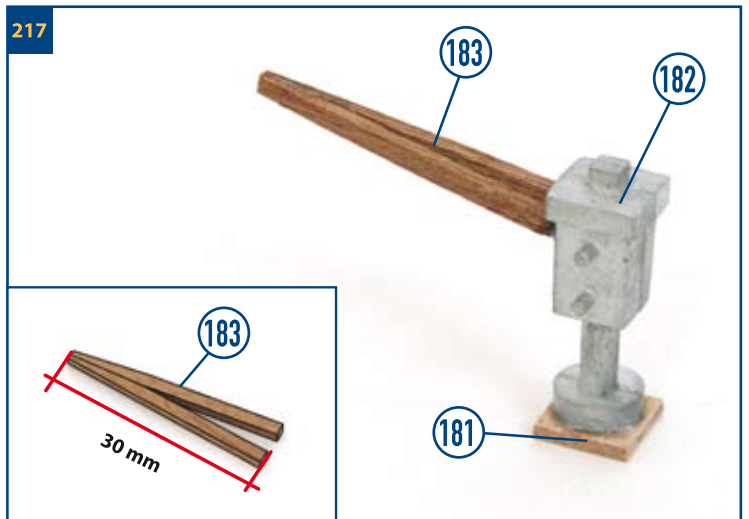
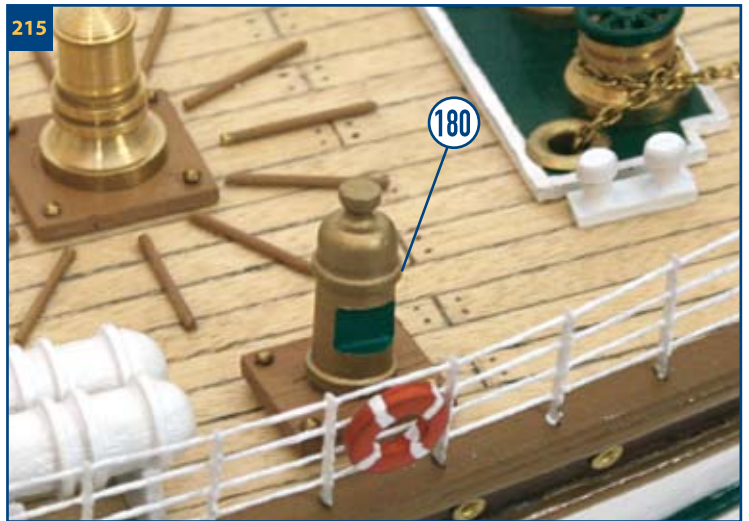
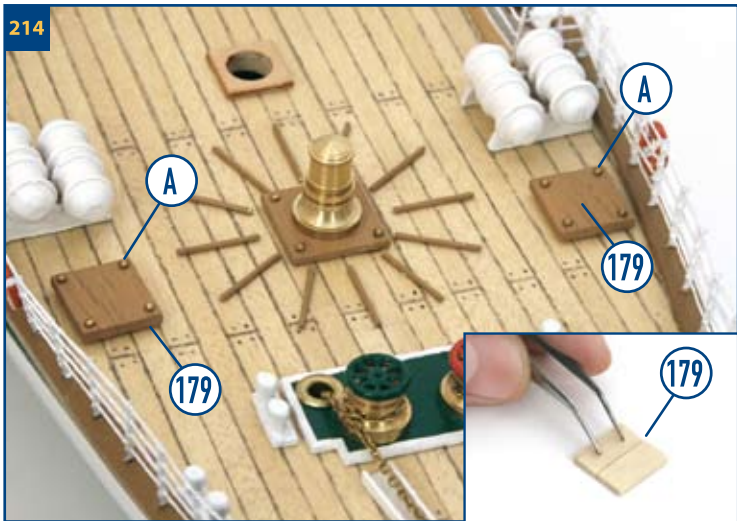
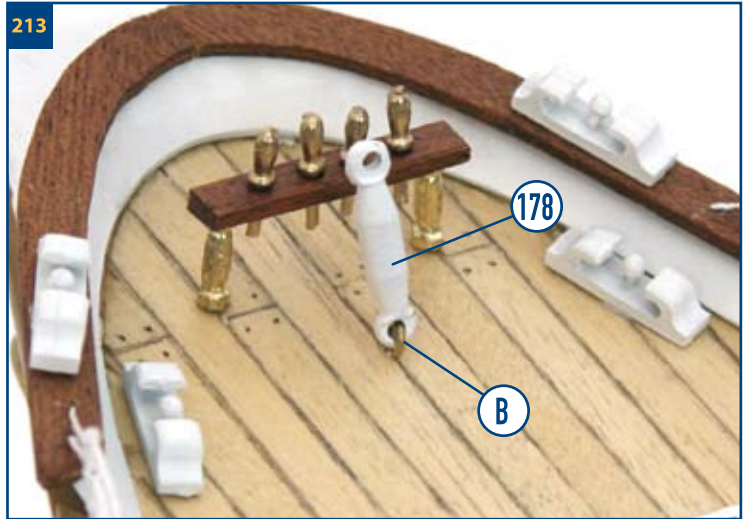
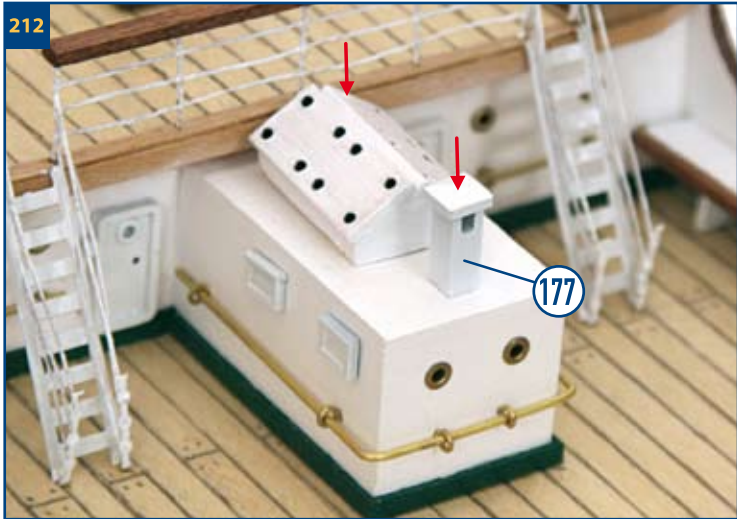
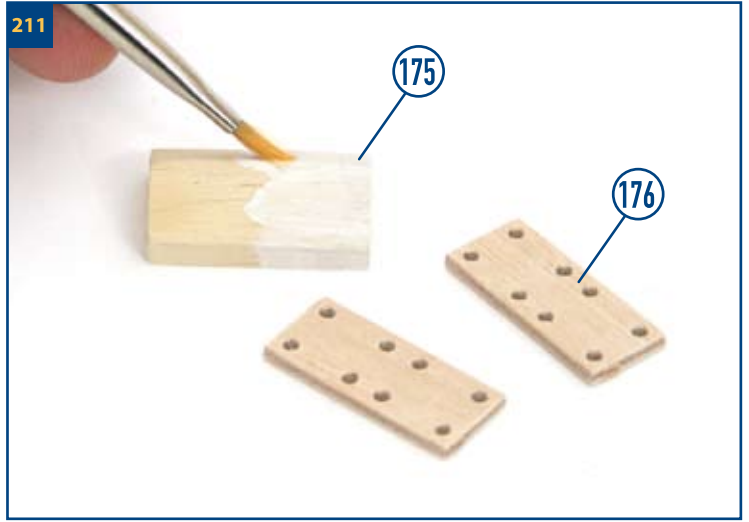
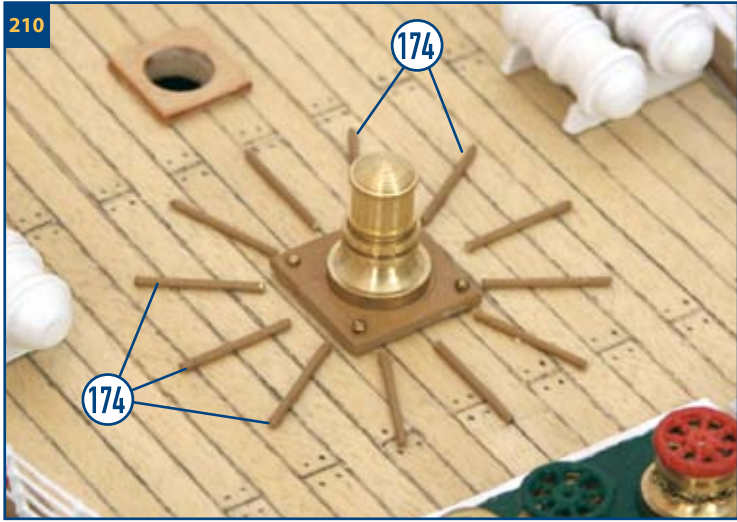

218

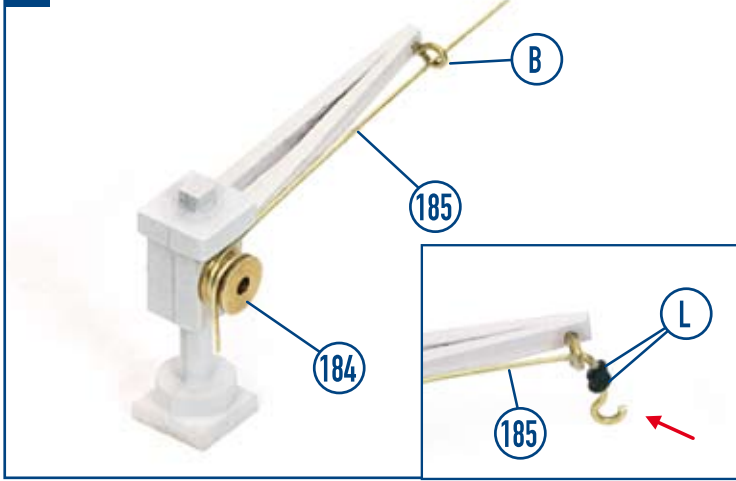

219



220

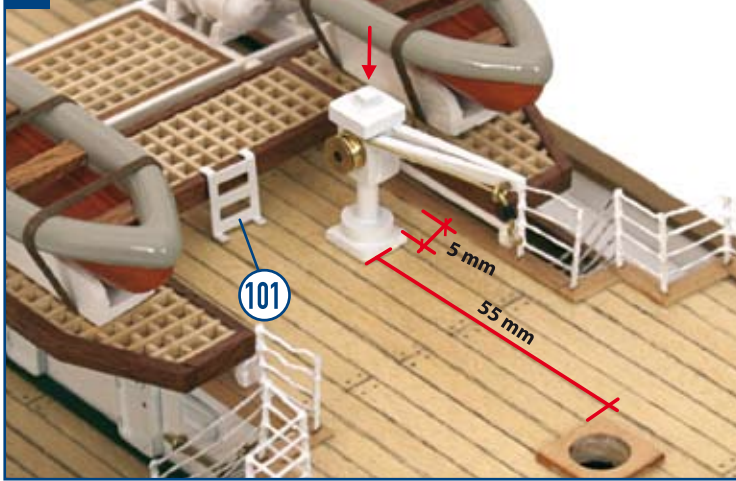

221

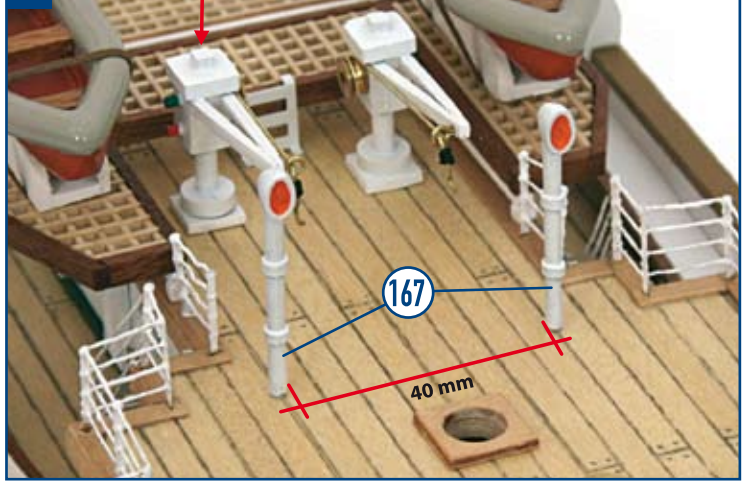

222



223

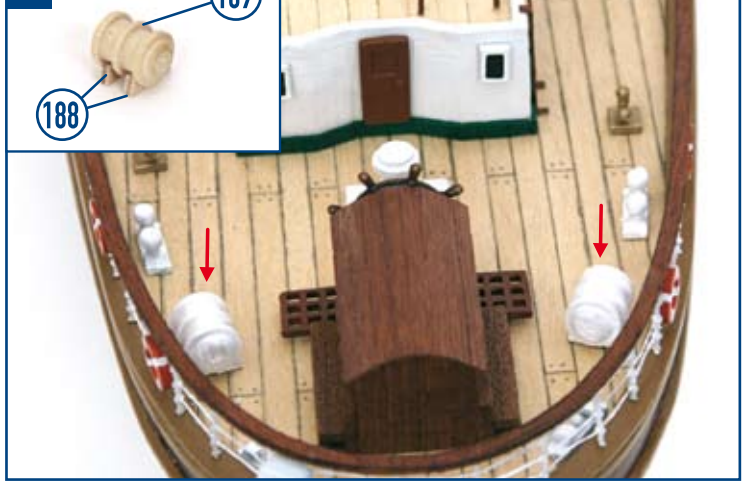

224



225

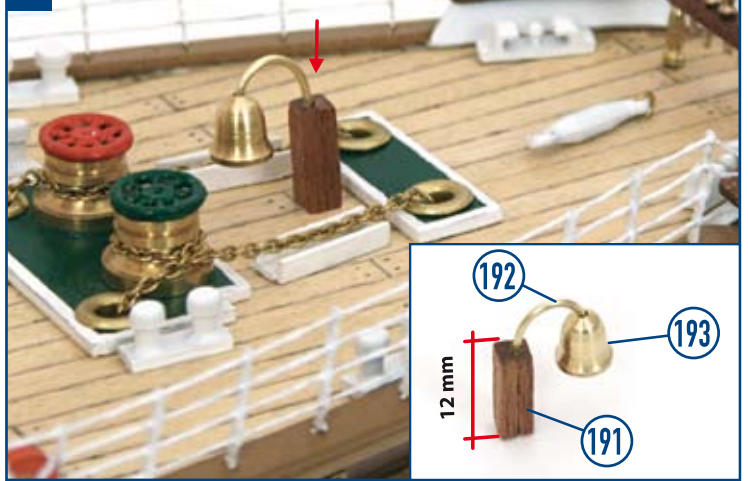

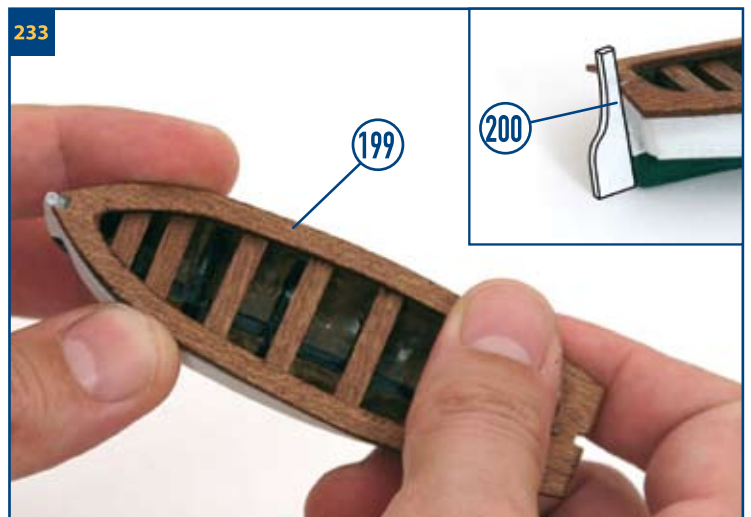
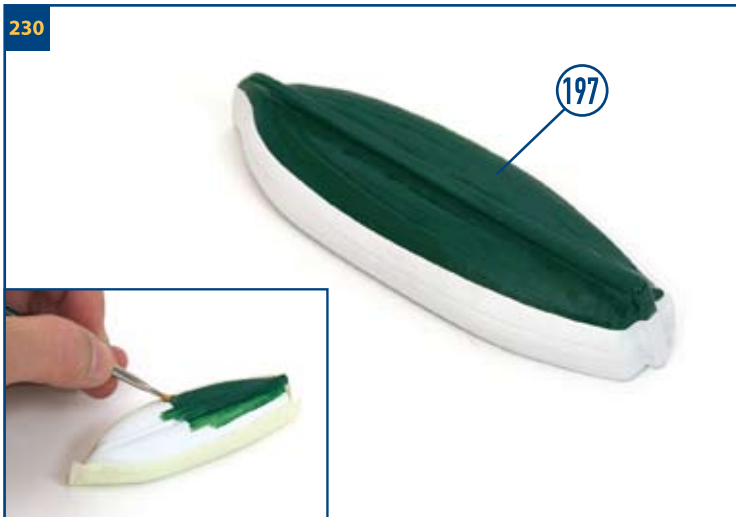
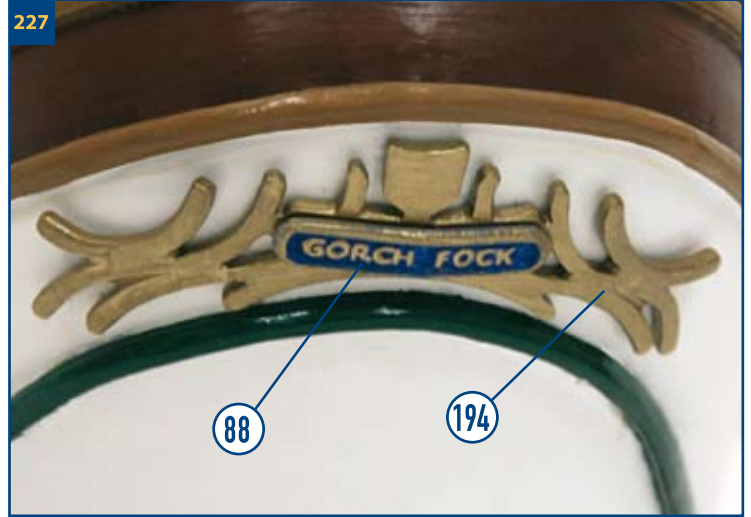
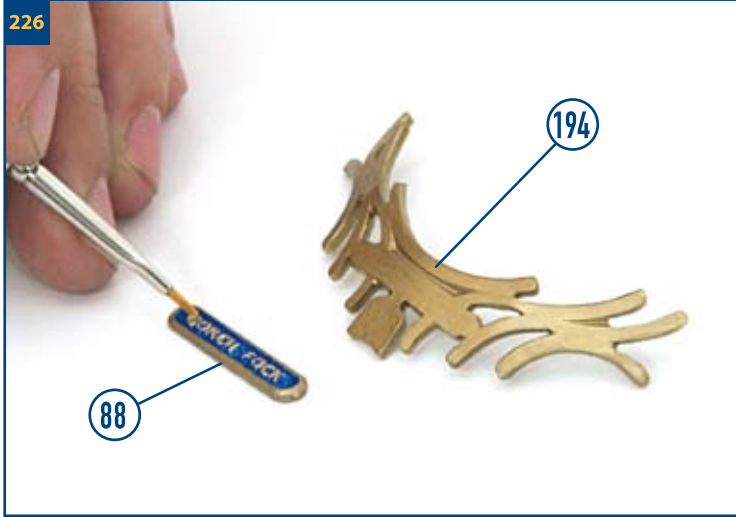

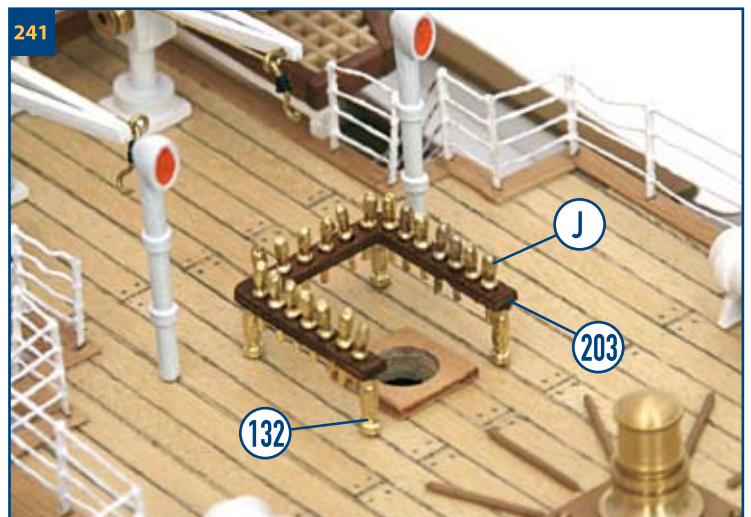
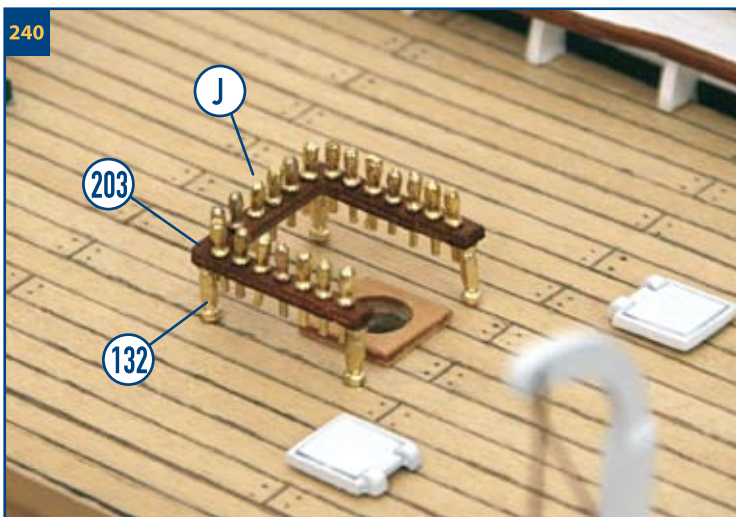
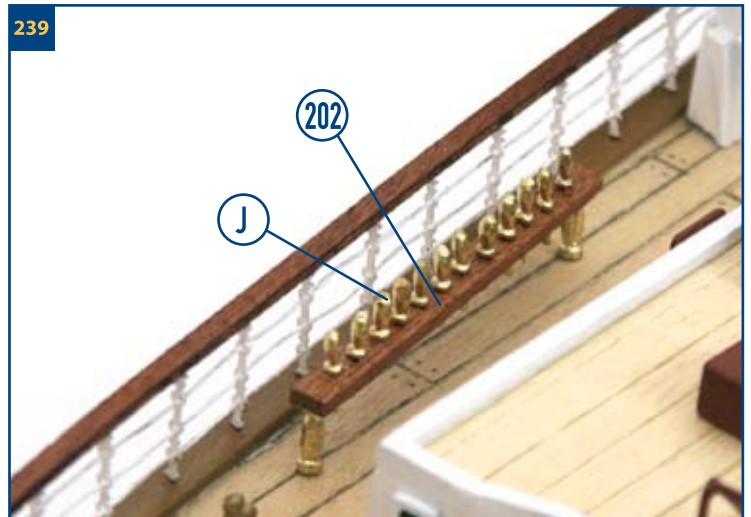
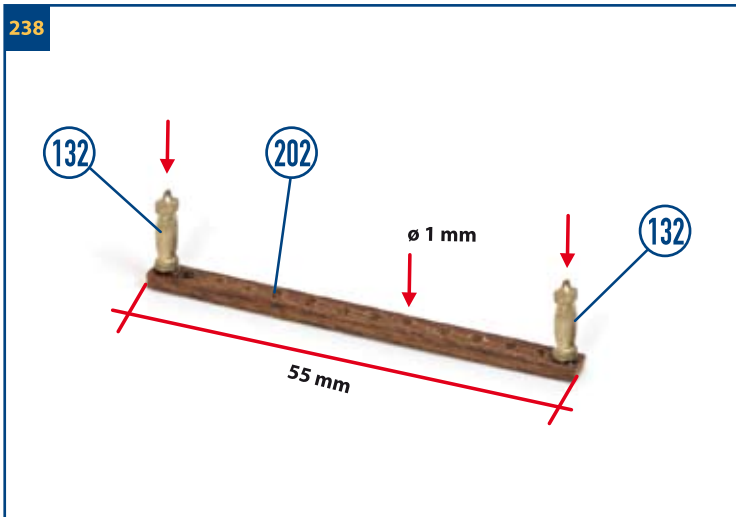
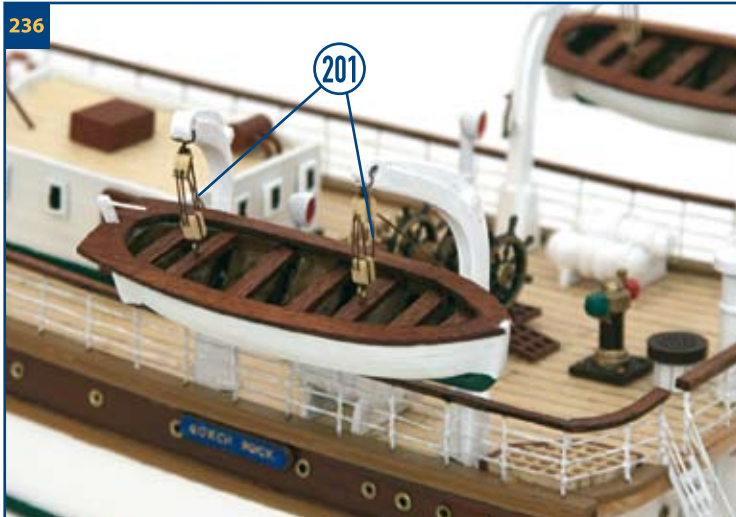
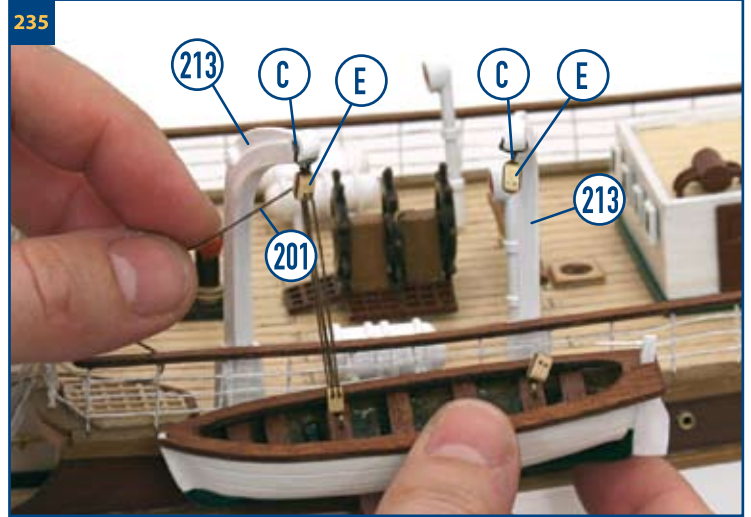
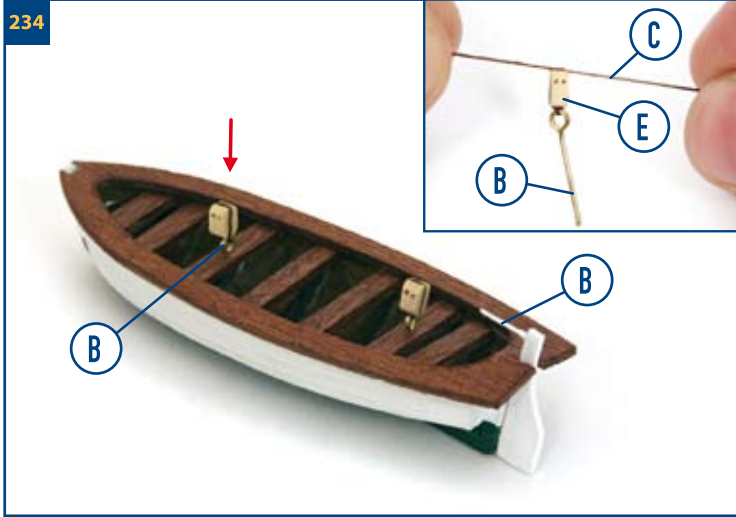

242

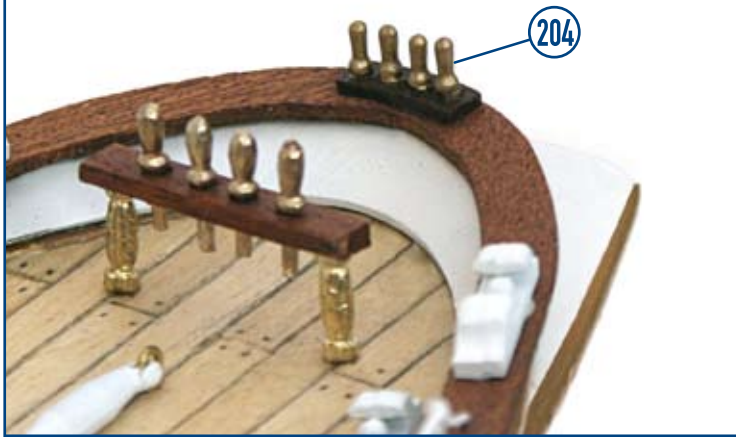

243

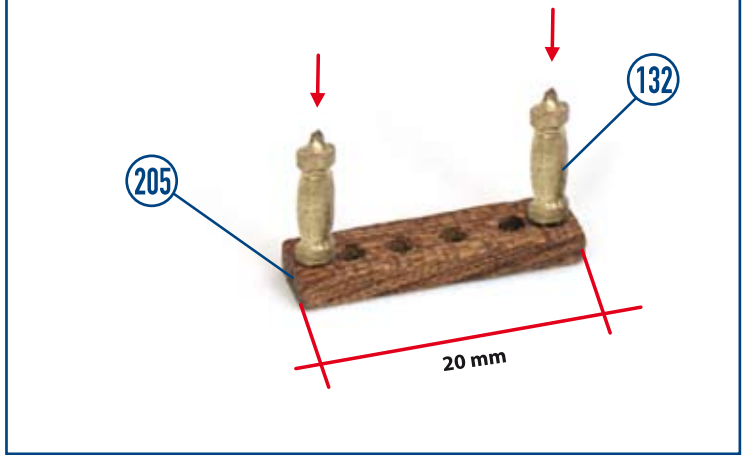

244



245

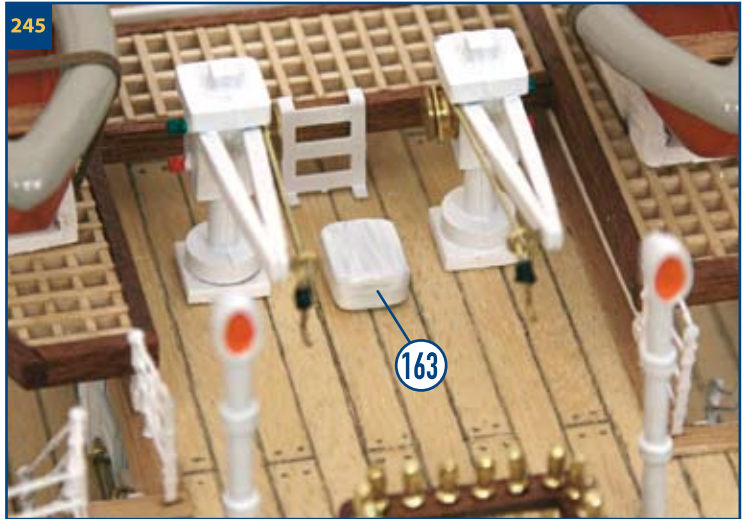

246

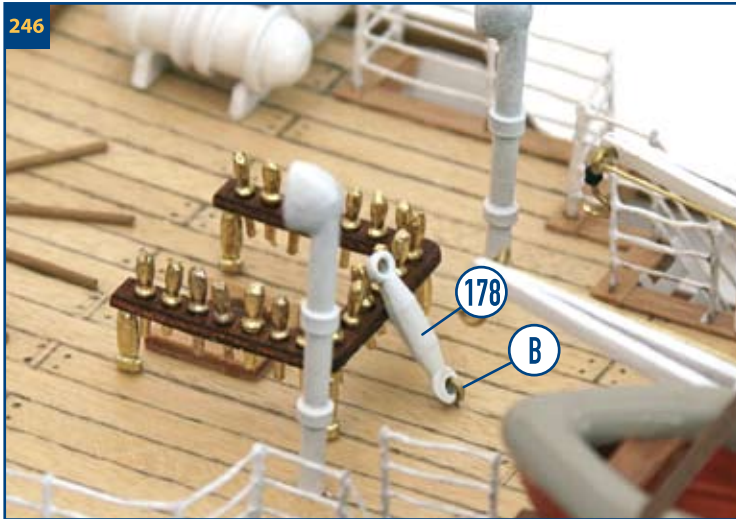

247

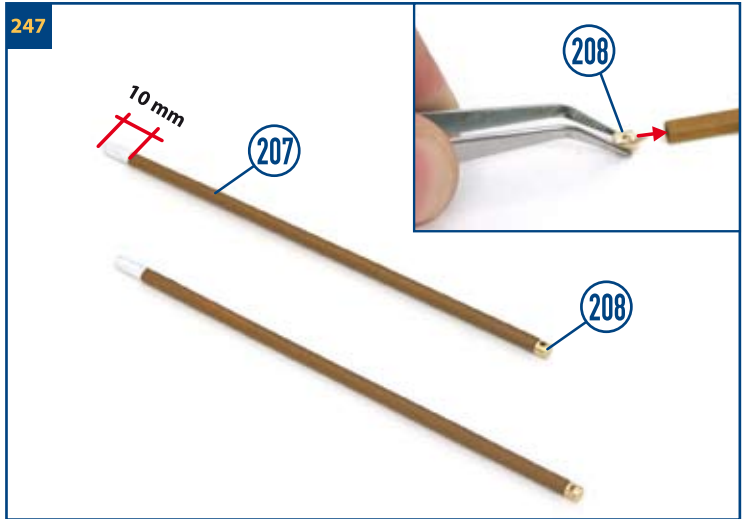

248

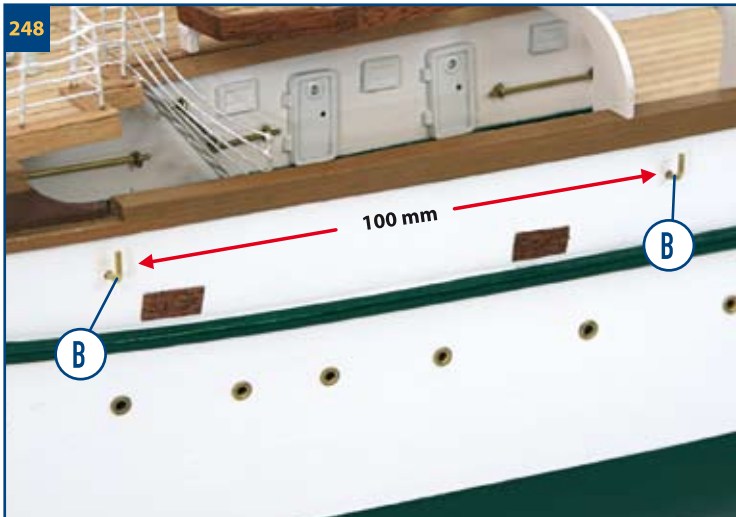

249



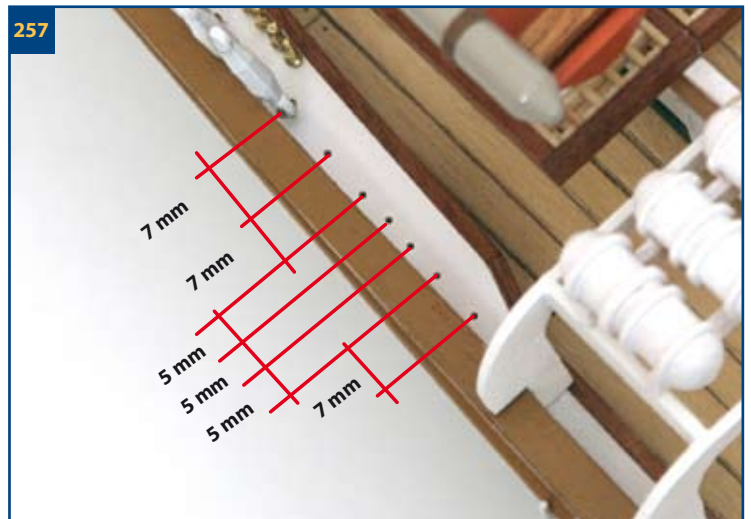
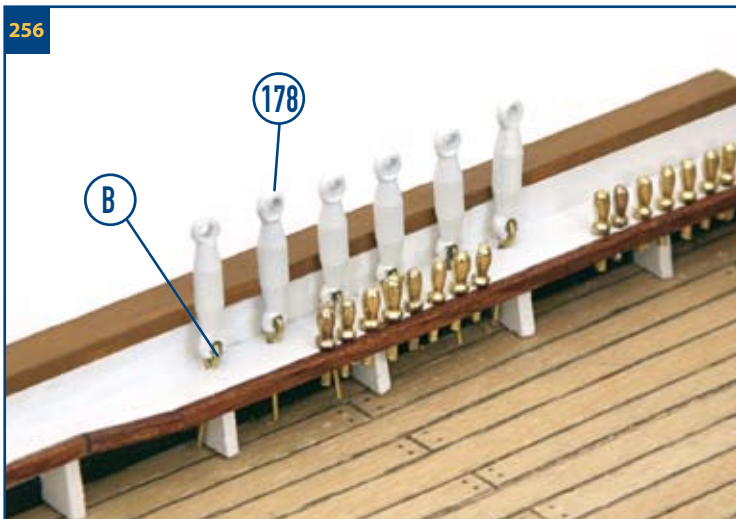
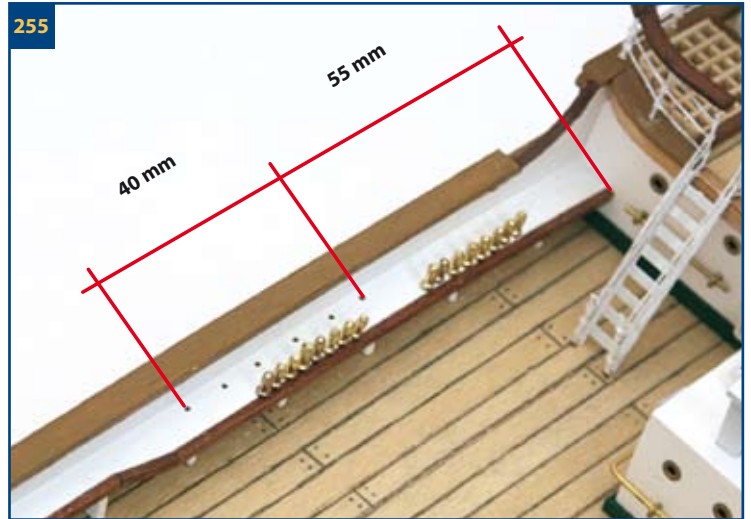
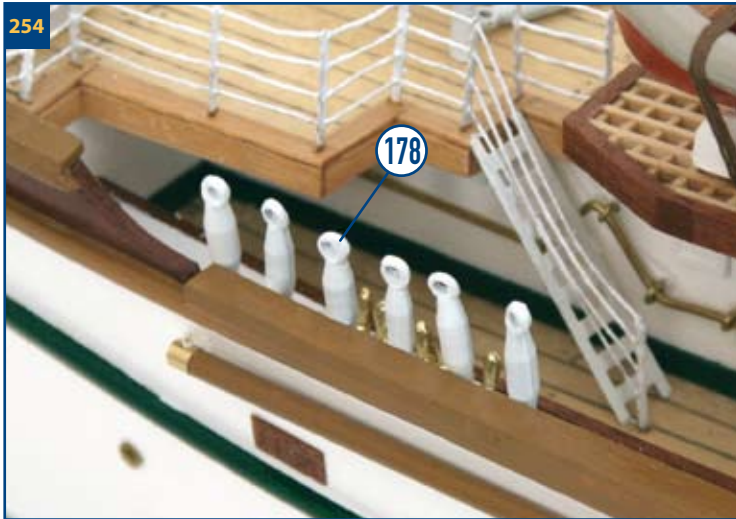
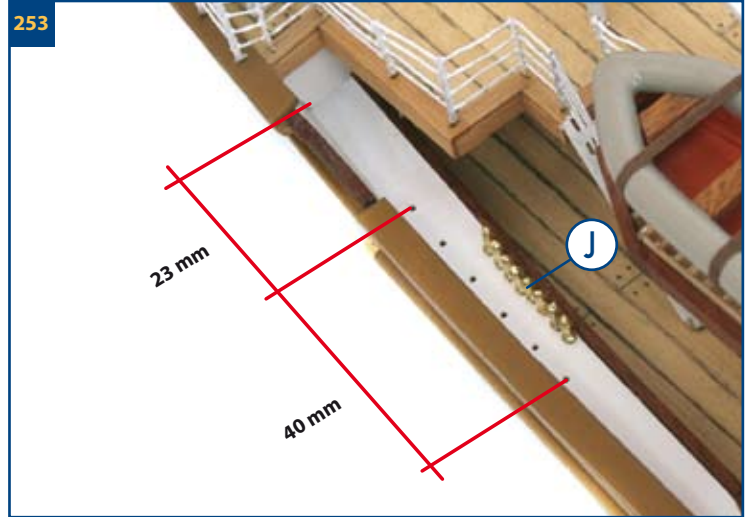
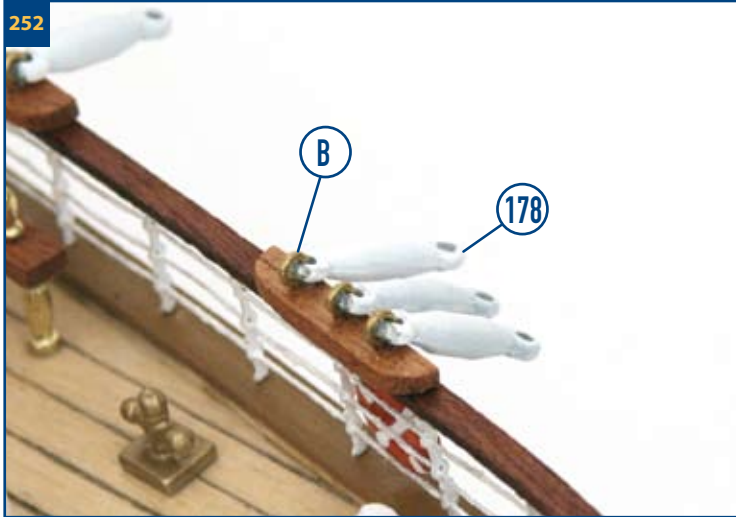
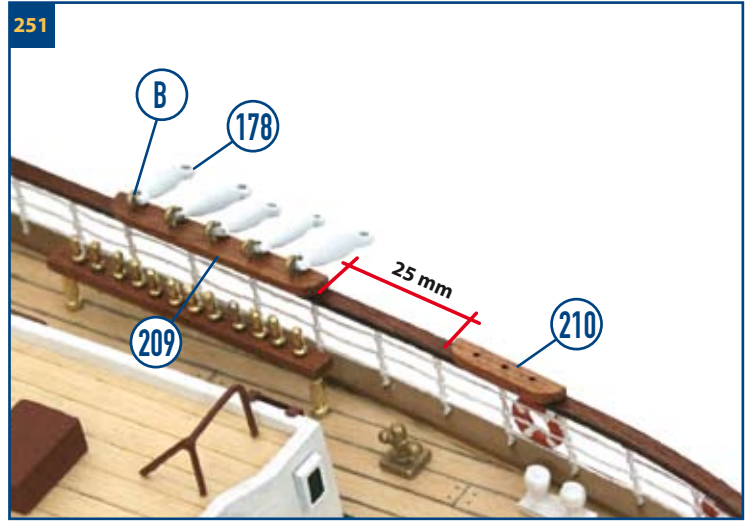
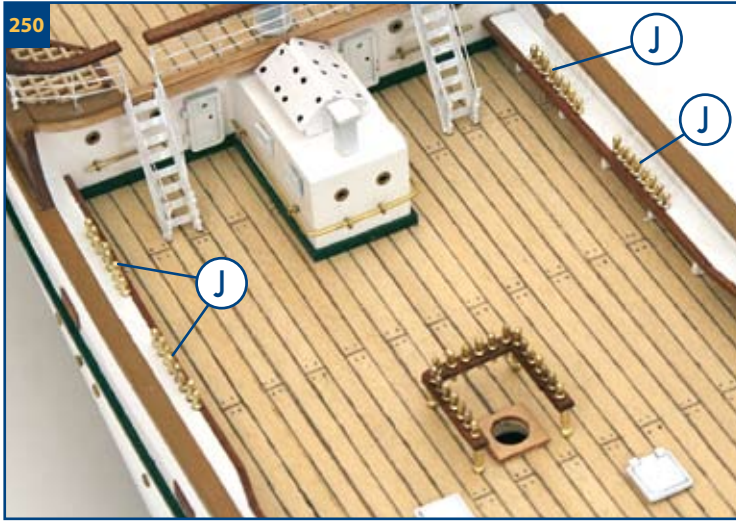

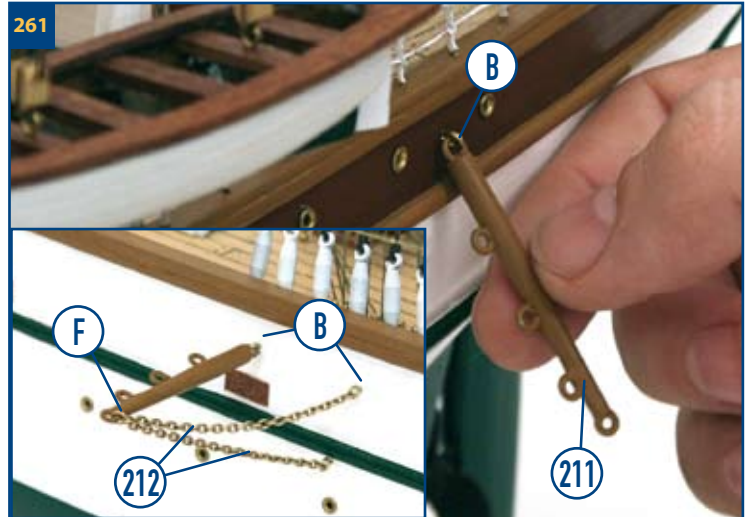
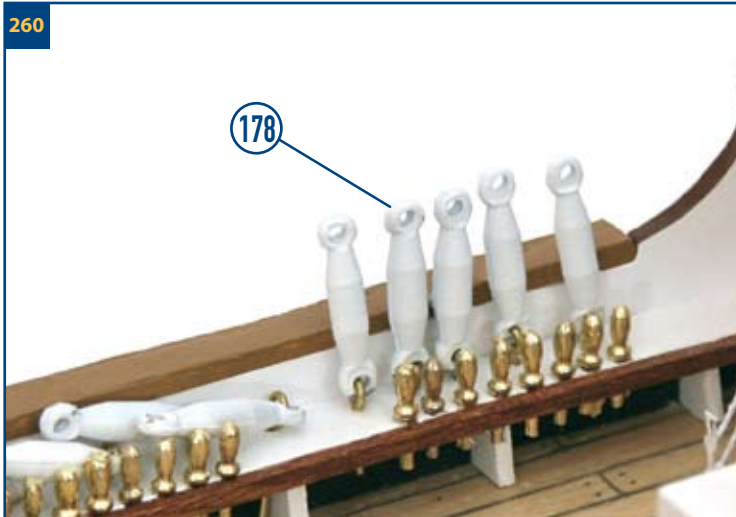
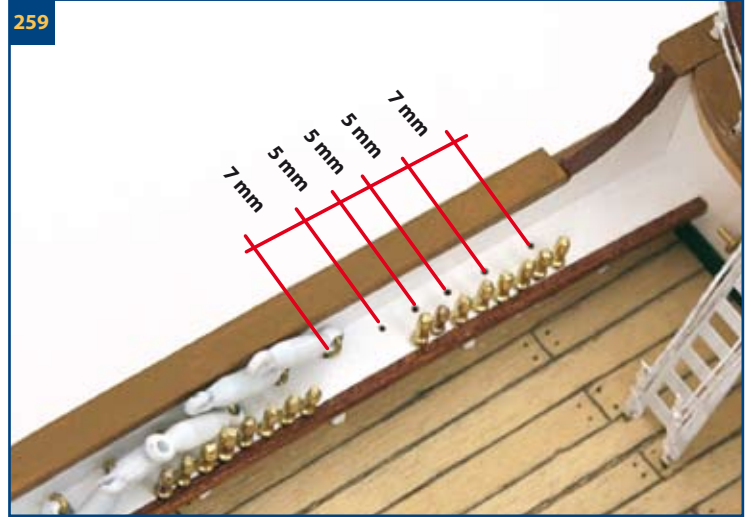
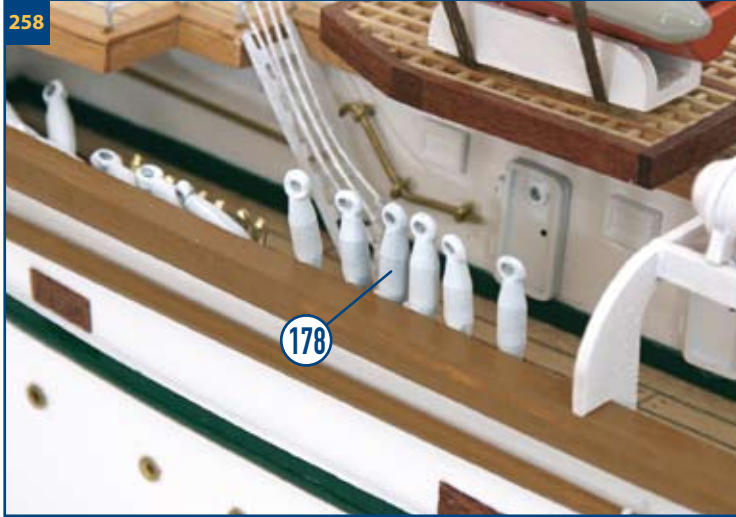

BAUPRÉS | BOUSPRIT | BEAUPRÉ | BOMPRESSO | BUGSPRIET

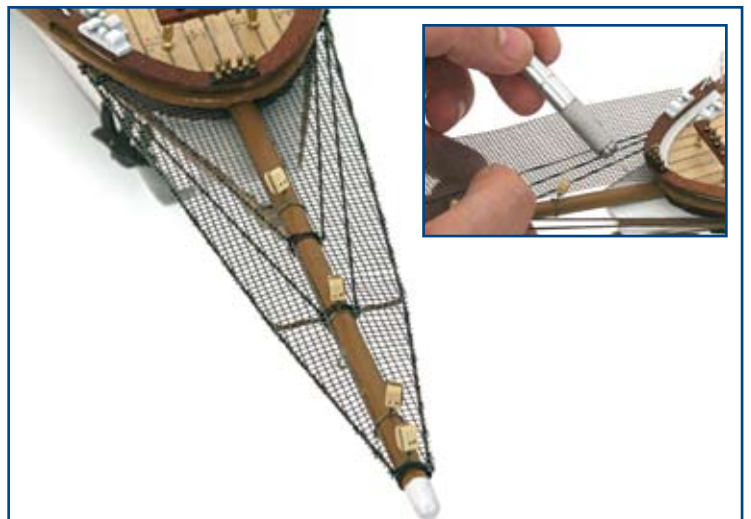
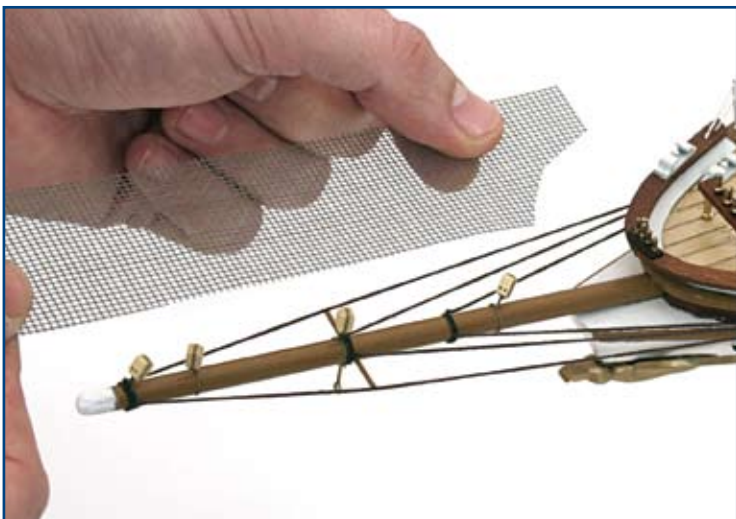



PALO TRINQUETE |

FORE MAST |

MÂT DE MASAINE |

ALBERO TRINCHETTO |

FOCKMAST

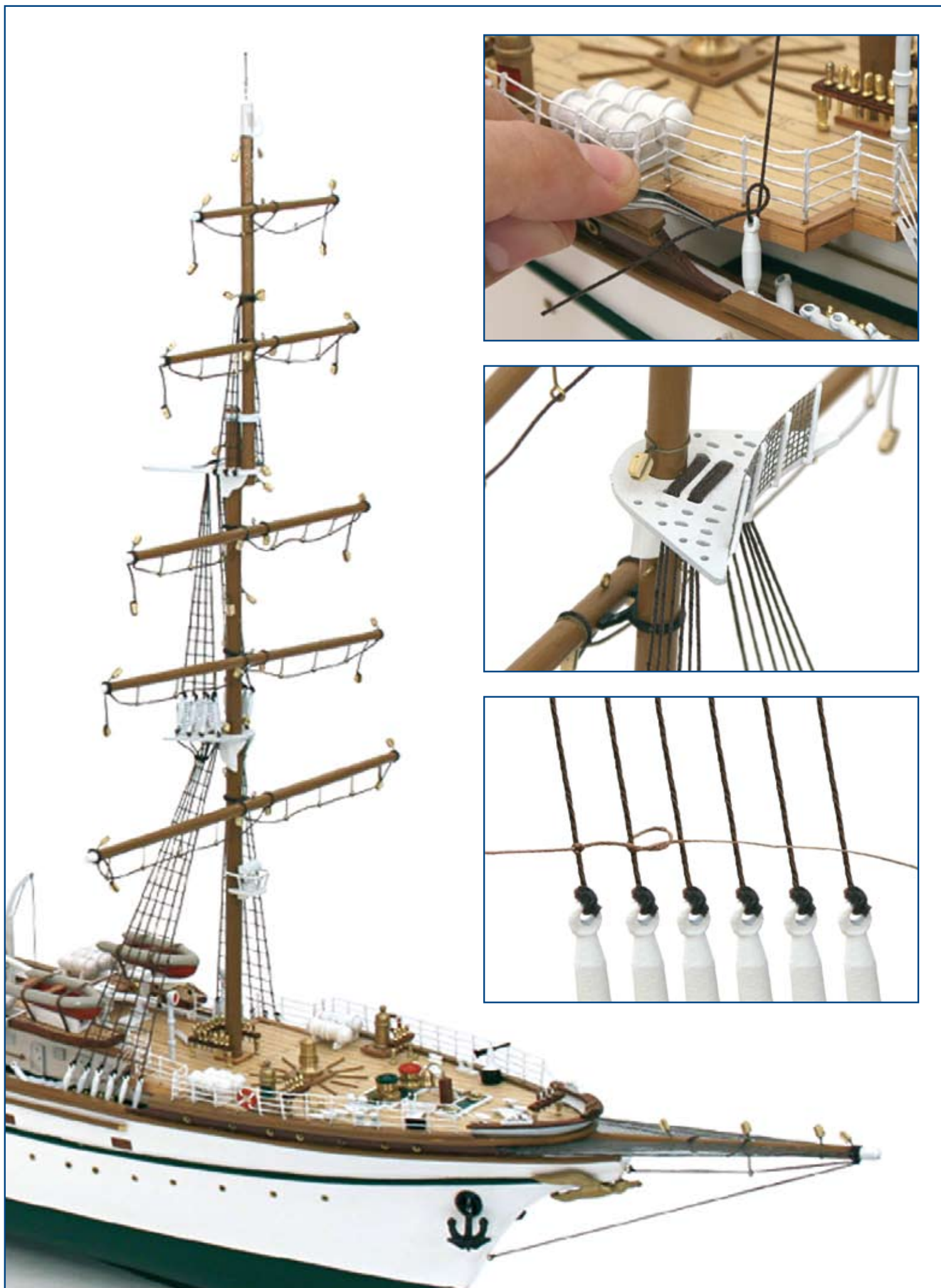

PALO MAYOR

MAIN MAST

GRAND MÂT

ALBERO MAESTRO

HAUPTMAST

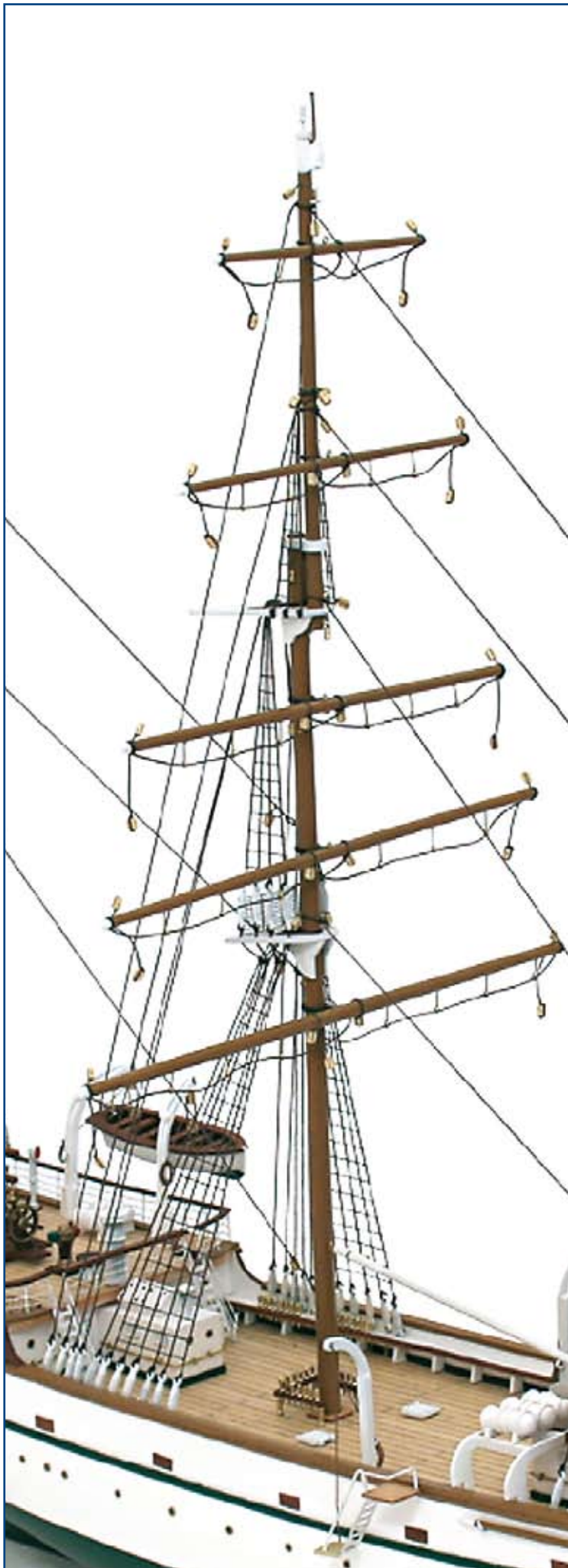

PALO MESANA

MIZZEN MAST

MÂT D'ARTIMON

ALBERO MEZZANA

KREUZMAST

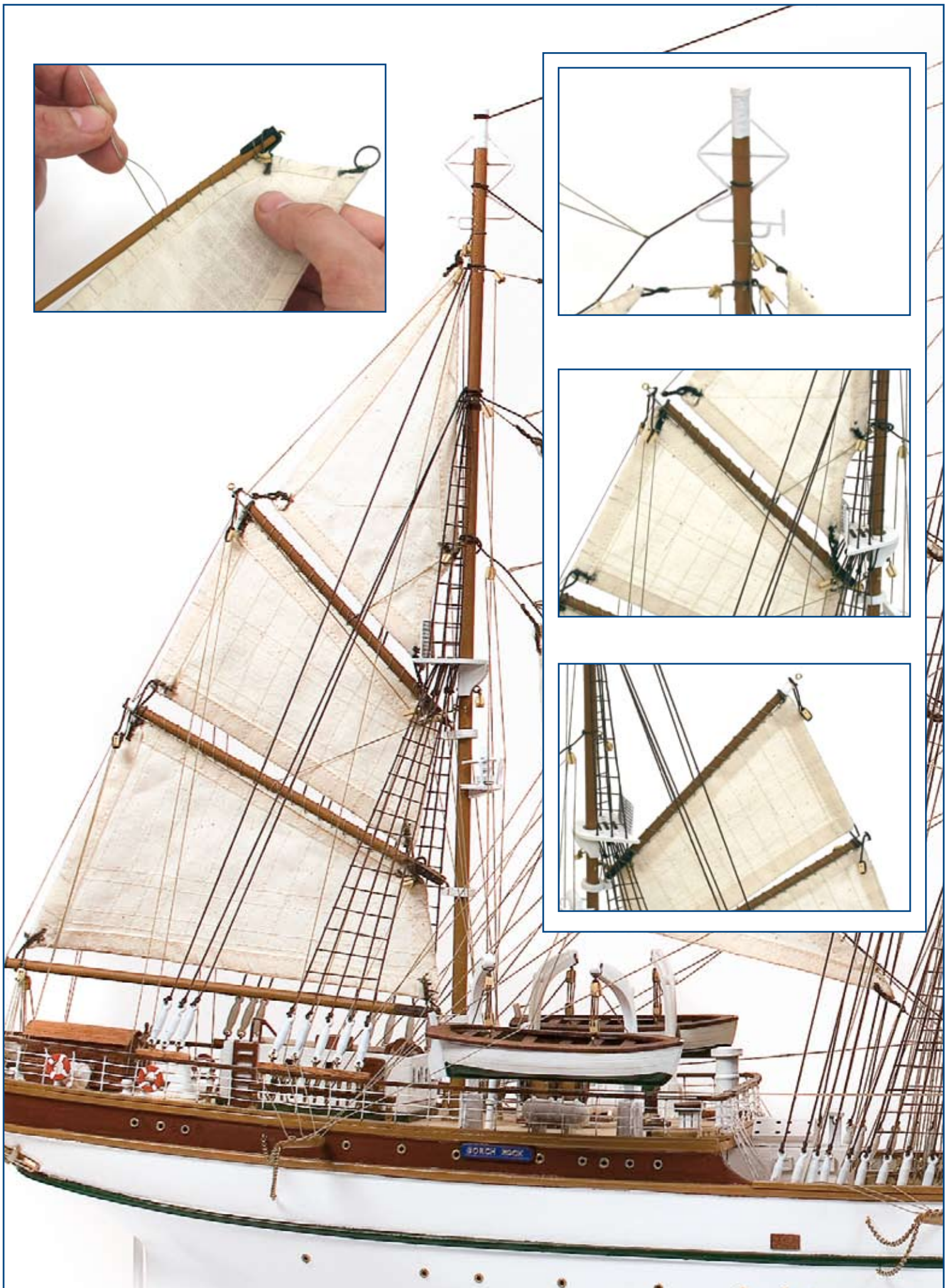





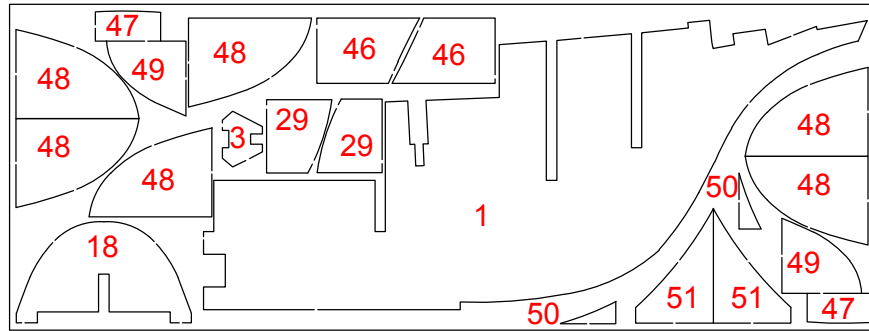

15003-1

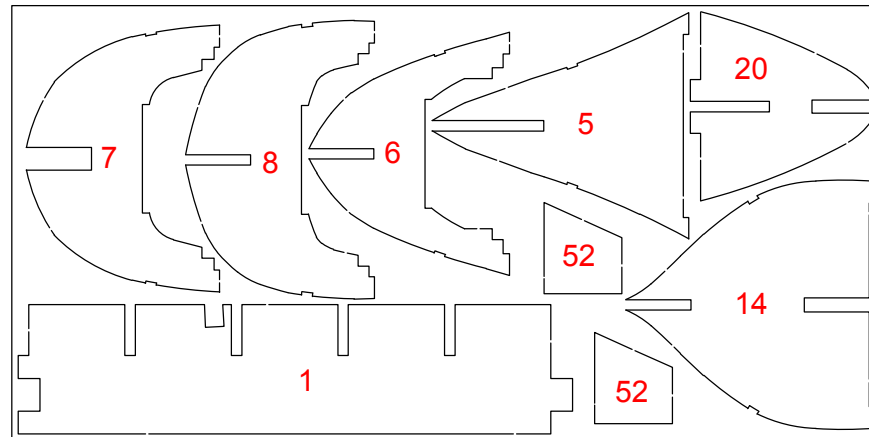

15003-2

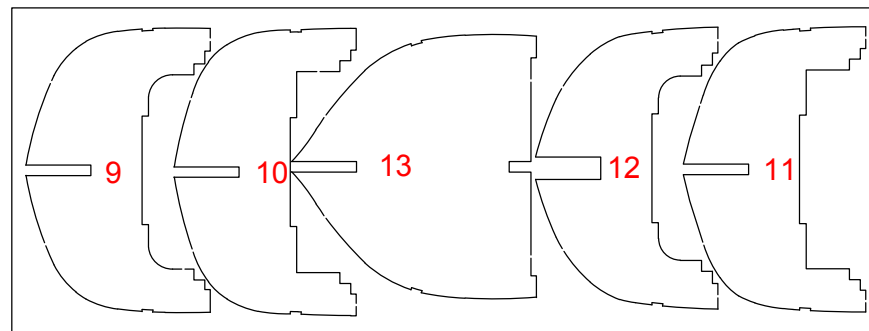

15003-3

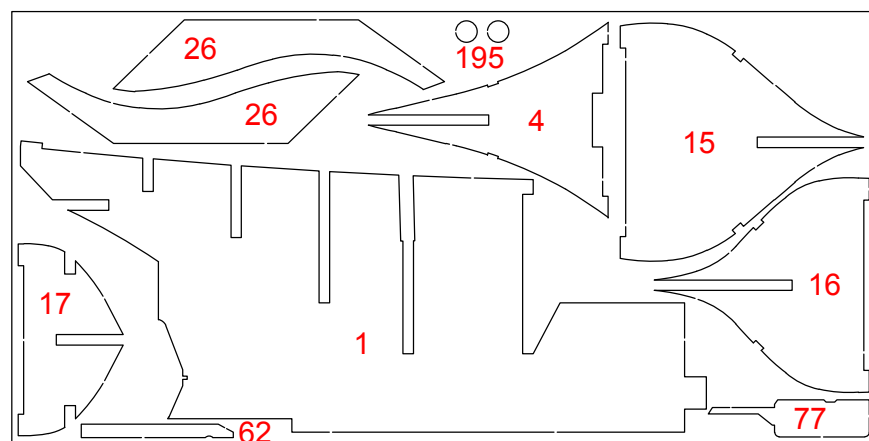

15003-4

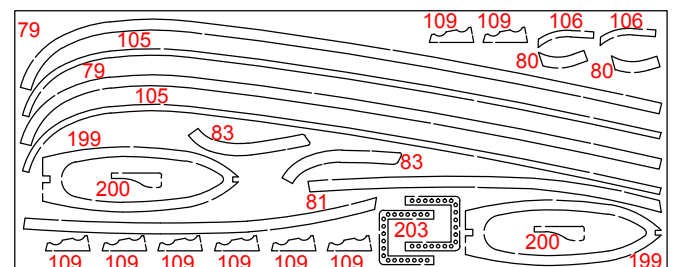

15003-9

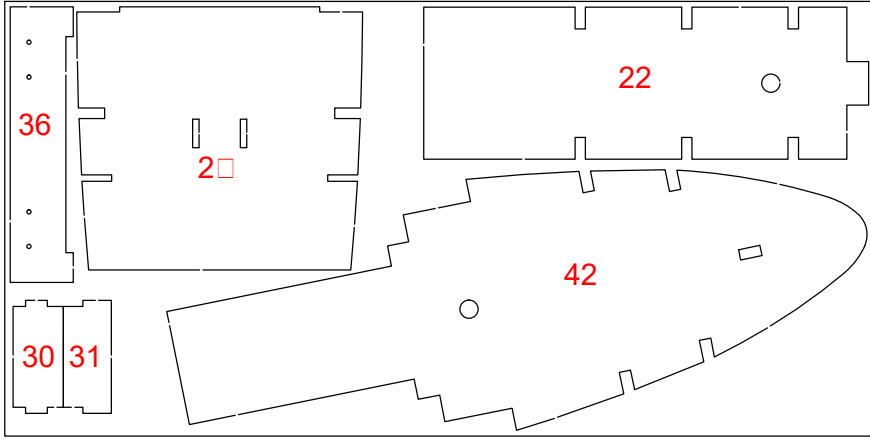

15003 5

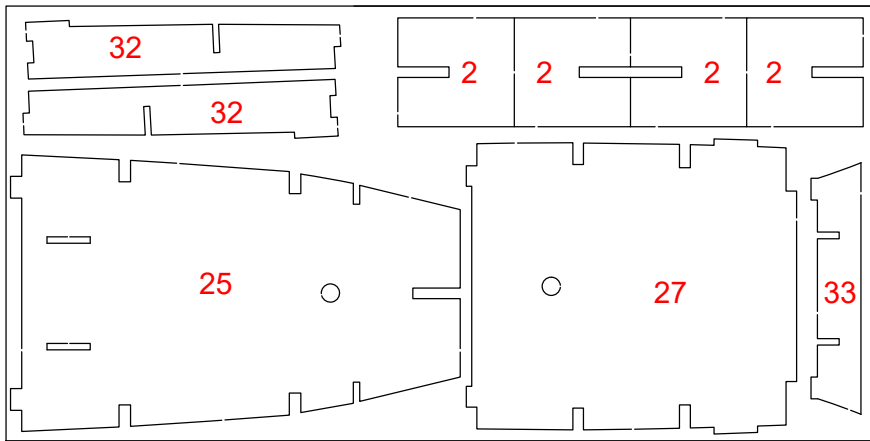

15003 6

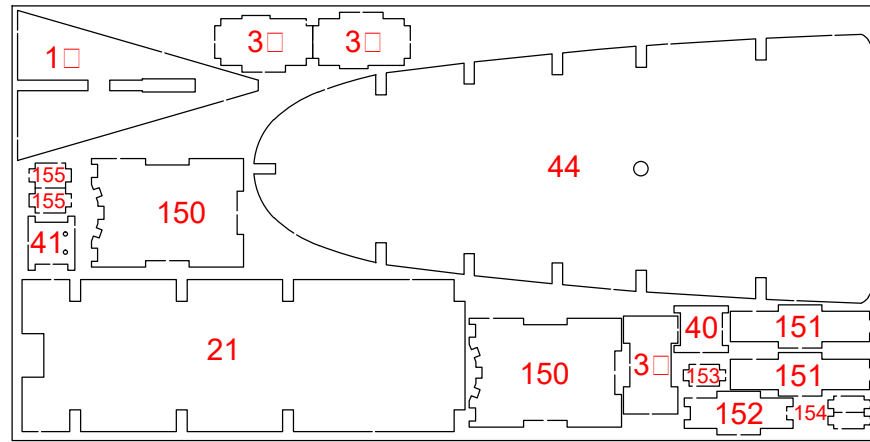

15003 7

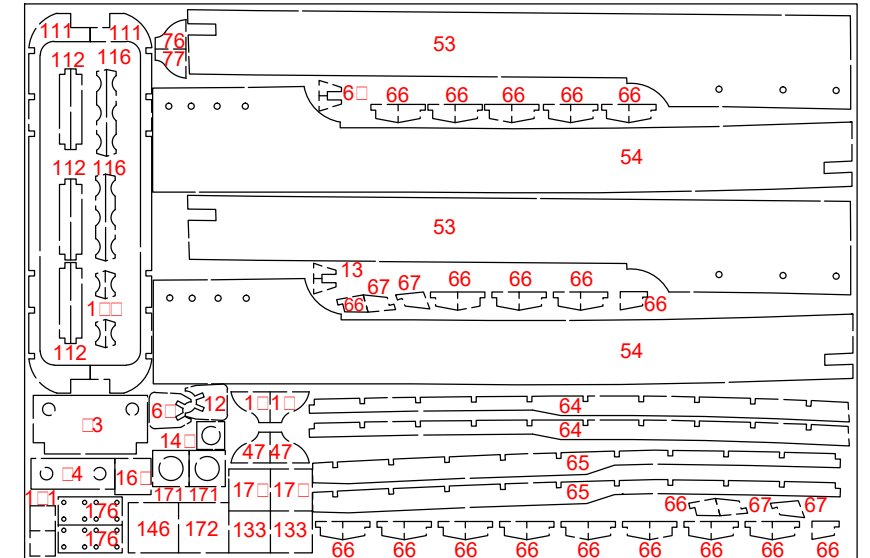

15003

Gorch Fock

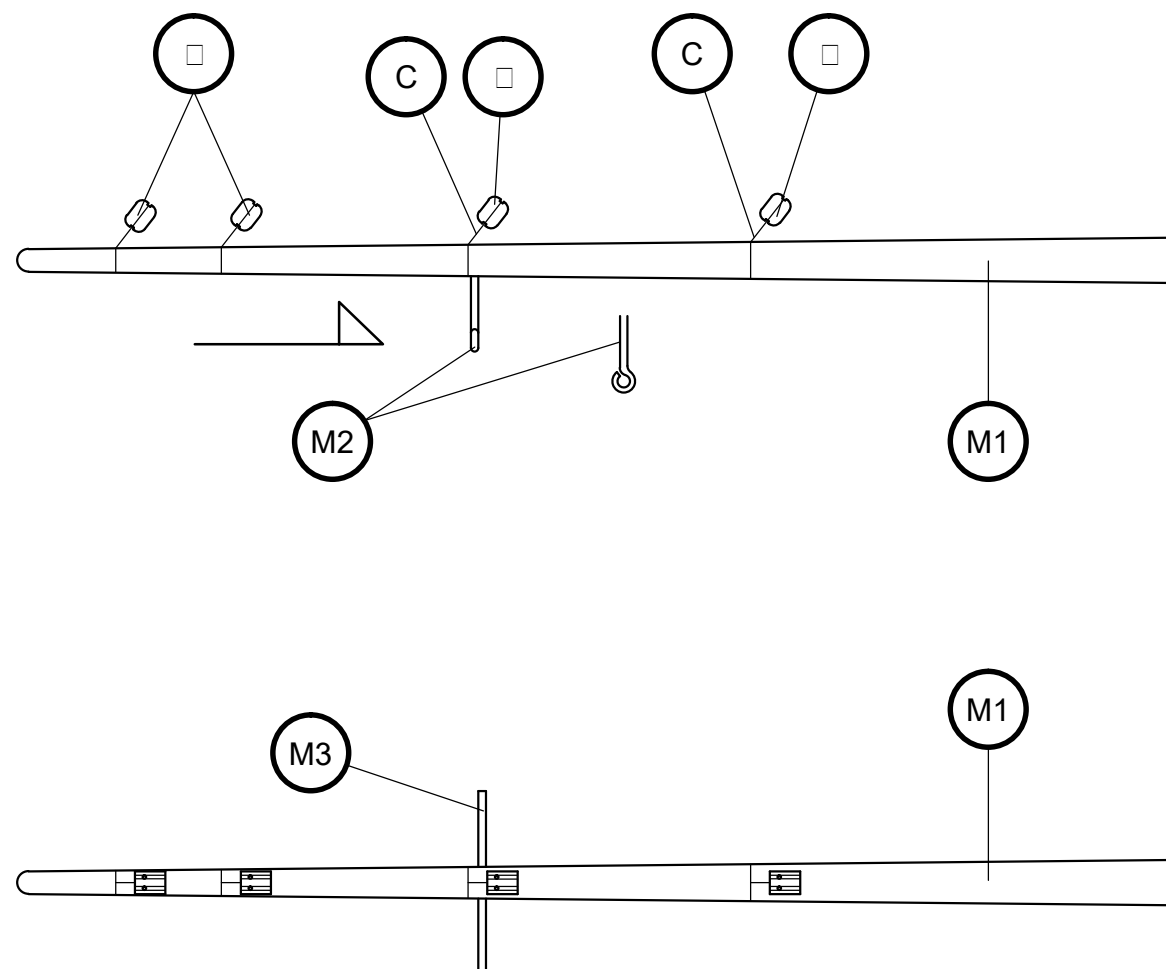
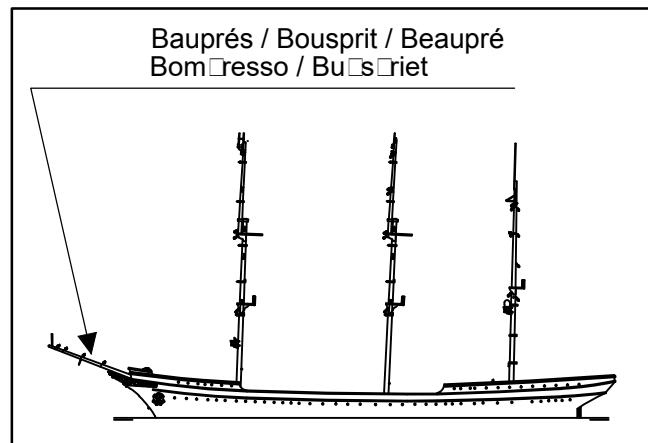

Scale 1/1

B		D			H		K		I		M1	∅6x154	Tilo / Lime wood / Tilleul / Linde / Tiglio
Cáncamo		Moton		Cuadernal	Anilla	Vertello		Cabilla			M2	15	Latón / Brass / Latón / Messing / Ottone
Eyebolts		Blocks		Double blocks	Rings	Trucks		Belaying Pins			M3	∅1x25	Latón / Brass / Latón / Messing / Ottone
Caviglia di ferro ad anello		Bozzello		Pastecca	Anello	Bertocci		Caviglia			C	∅0,15x100	Hilo crudo / Raw thread / Fil brut / Rohes Baumwollfaden / Filo crudo
Tragöse		Blockrolle		Block	Öse	Racktaublöcke		Rundeisen			E	4	Composite / Composite / Composite / Composite / Composite
Piton à oeil		Poulie		Poulie double	Oeil	Pomme de racage		Cheville					

Gorch Fock

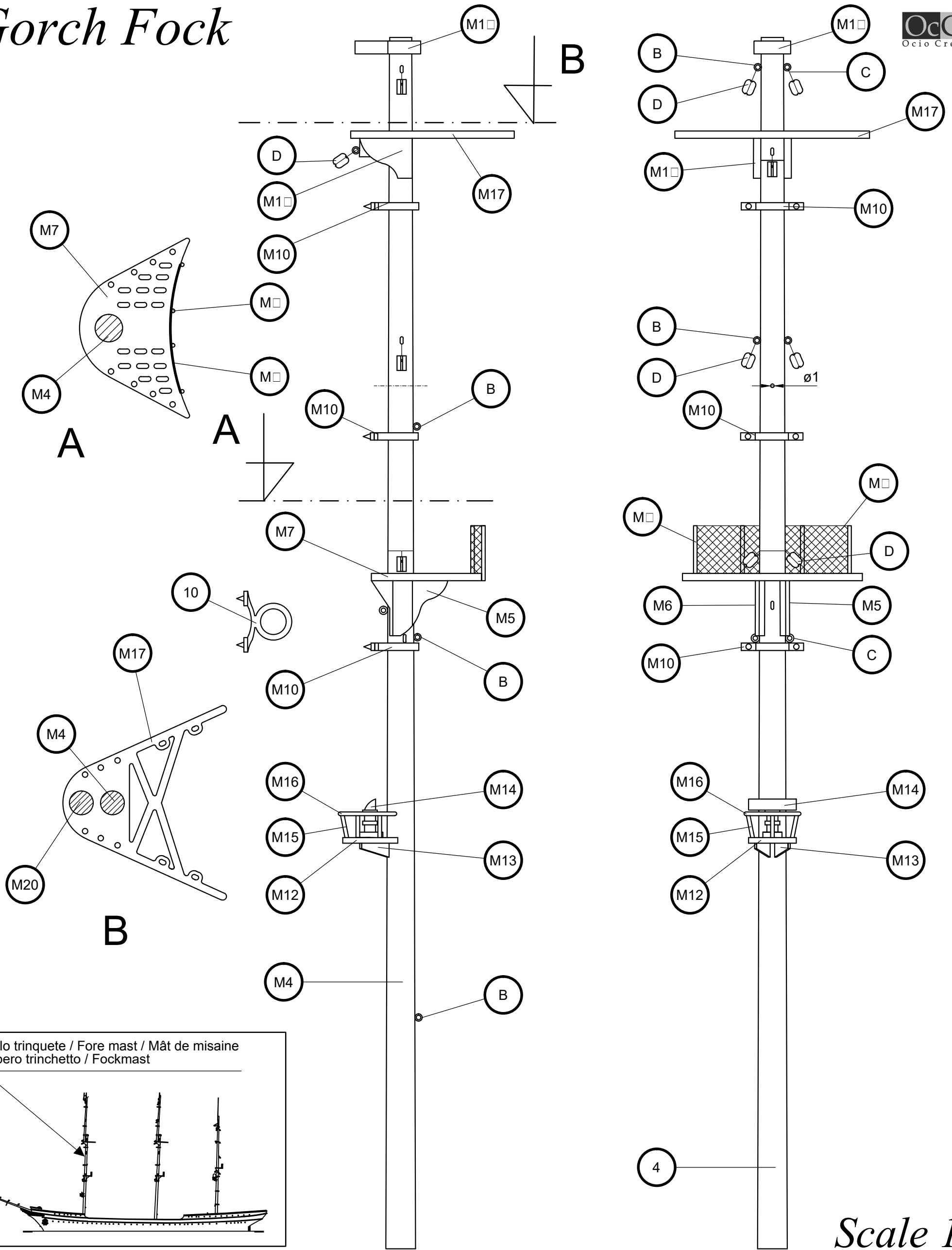

Palo trinquete / Fore mast / Mât de misaine
Albero trinchetto / Fockmast

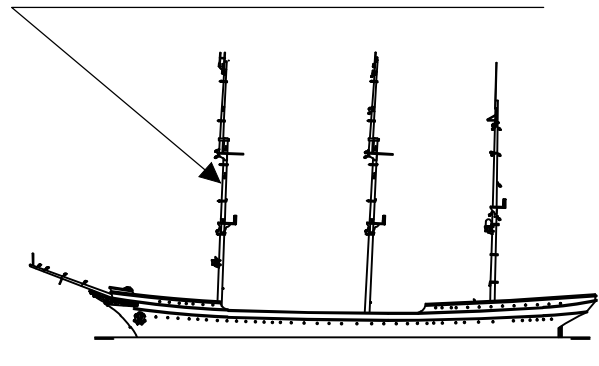

Scale 1/1

M4	ø8x330	Tilo / Lime wood / Tilleul / Linde / Tiglio	M14	Preformado / Preformed/ Préformé / Vorgeformt / Preformato	Metal / Metal / Metal / Metall / Metallo
M5	Preformado / Preformed/ Préformé / Vorgeformt / Preformato	Metal / Metal / Metal / Metall / Metallo	M15	ø1x8	Latón / Brass / Latón / Messing / Ottone
M6	Preformado / Preformed/ Préformé / Vorgeformt / Preformato	Metal / Metal / Metal / Metall / Metallo	M16	ø1x45	Latón / Brass / Latón / Messing / Ottone
M7	Preformado / Preformed/ Préformé / Vorgeformt / Preformato	Metal / Metal / Metal / Metall / Metallo	M17	Preformado / Preformed/ Préformé / Vorgeformt / Preformato	Metal / Metal / Metal / Metall / Metallo
M8	ø1x15	Latón / Brass / Latón / Messing / Ottone	M18	Precortado / Precut / Prédécoupé / Vorgeschnitten / Pretagliatto	Tablero / Plywood / Planche / Sperrholz / Tavola
M9	Preformado / Preformed/ Préformé / Vorgeformt / Preformato	Composite / Composite / Composite / Composite / Composite	M19	Preformado / Preformed/ Préformé / Vorgeformt / Preformato	Metal / Metal / Metal / Metall / Metallo
M10	Preformado / Preformed/ Préformé / Vorgeformt / Preformato	Metal / Metal / Metal / Metall / Metallo	B	15	Latón / Brass / Latón / Messing / Ottone
M12	Precortado / Precut / Prédécoupé / Vorgeschnitten / Pretagliatto	Tablero / Plywood / Planche / Sperrholz / Tavola	C	ø0,15x100	Hilo crudo / Raw thread / Fil brut / Rohes Baumwollfaden / Filo crudo
M13	Precortado / Precut / Prédécoupé / Vorgeschnitten / Pretagliatto	Tablero / Plywood / Planche / Sperrholz / Tavola	D	4	Composite / Composite / Composite / Composite / Composite

Gorch Fock

Palo trinquete / Fore mast / Mât de misaine
Albero trinchetto / Fockmast

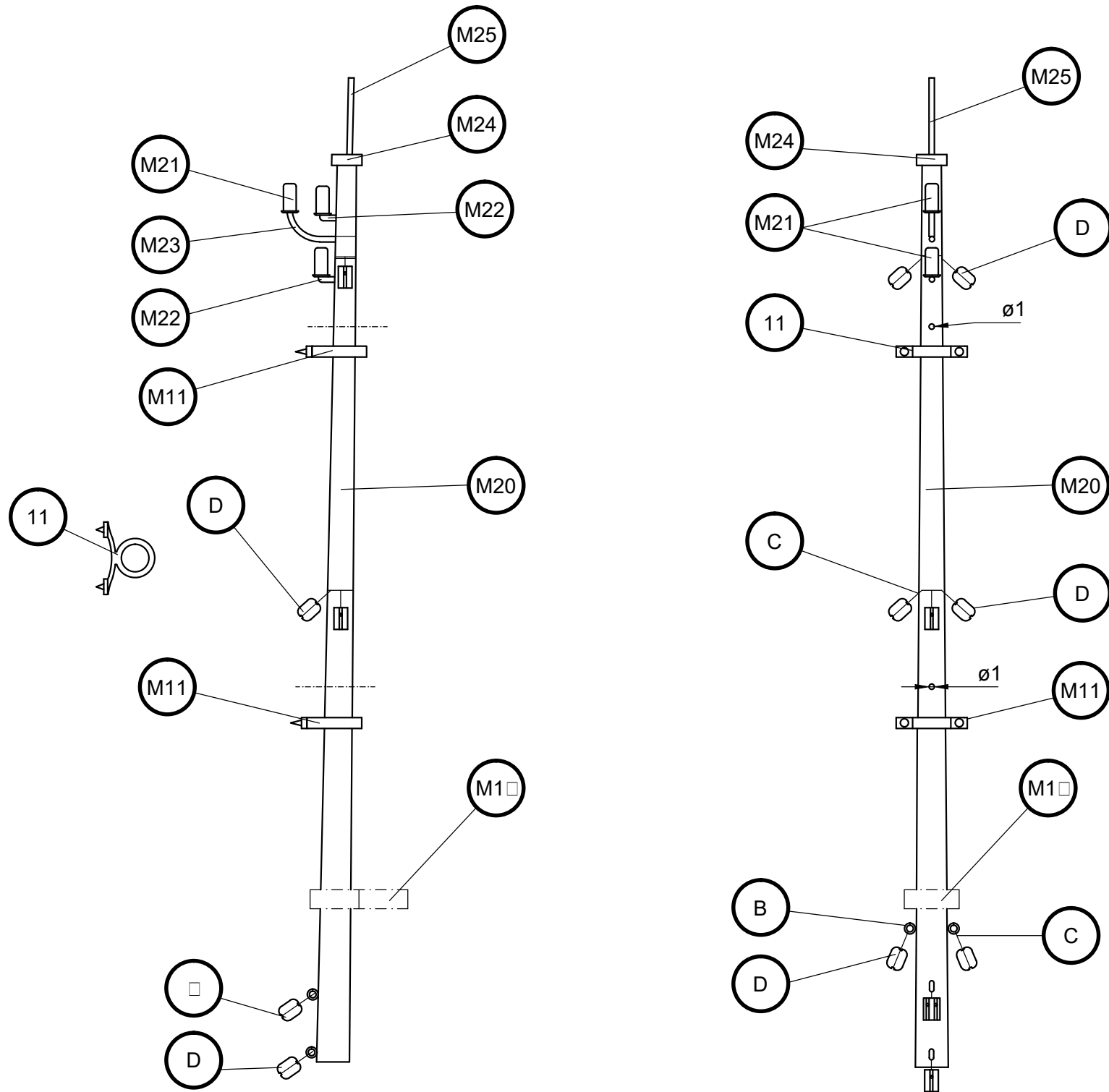

Scale 1/1

M11	Preformado / Prefomed/ Préformé / Vorgeformt / Preformato	Metal / Metal / Metal / Metall / Metallo	M25	ø1x20	Latón / Brass / Latón / Messing / Ottone
M20	ø6x164	Tilo / Lime wood / Tilleul / Linde / Tiglio	B	15	Latón / Brass / Latón / Messing / Ottone
M21	Preformado / Prefomed/ Préformé / Vorgeformt / Preformato	Latón / Brass / Latón / Messing / Ottone	C	ø0,15x100	Hilo crudo / Raw thread / Fil brut / Rohes Baumwollfaden / Filo crudo
M22	ø1x10	Latón / Brass / Latón / Messing / Ottone	D	4	Composite / Composite / Composite / Composite / Composite
M23	ø1x25	Latón / Brass / Latón / Messing / Ottone	E	4	Composite / Composite / Composite / Composite / Composite
M24	2x5x5	Tilo / Lime wood / Tilleul / Linde / Tiglio			

Gorch Fock

Palo trinquete / Fore mast / Mât de misaine
Albero trinchetto / Fockmast

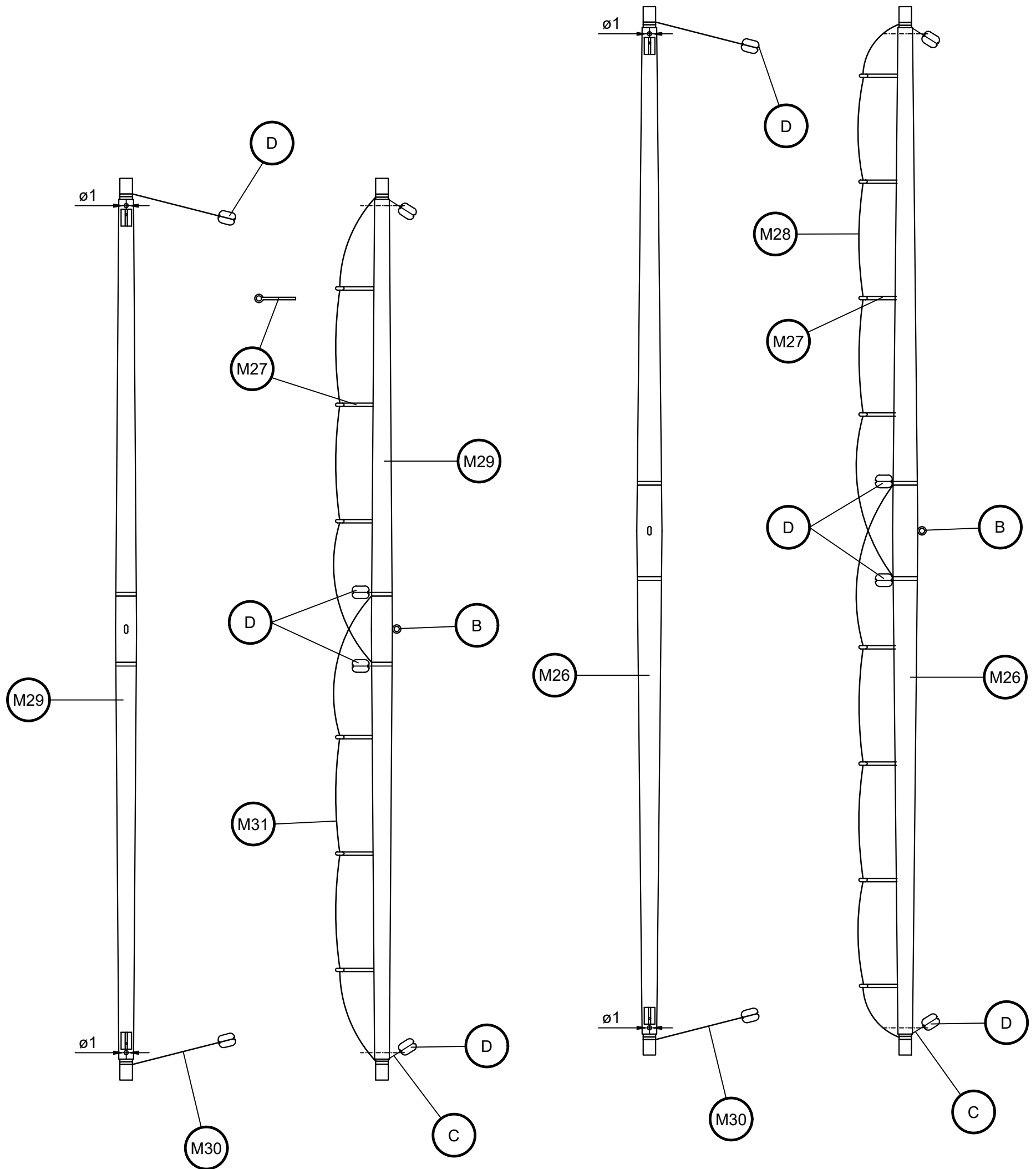

Scale 1/1

M26	ø6x250	Tilo / Lime wood / Tilleul / Linde / Tiglio	M31	ø0,50x225	Hilo marrón / Brown thread / Fil brun /braunes Baumwollfaden / Filo marrone
M27	15	Latón / Brass / Latón / Messing / Ottone	B	15	Latón / Brass / Latón / Messing / Ottone
M28	ø0,50x250	Hilo marrón / Brown thread / Fil brun /braunes Baumwollfaden / Filo marrone	C	ø0,15x100	Hilo crudo / Raw thread / Fil brut / Rohes Baumwollfaden / Filo crudo
M29	ø5x215	Tilo / Lime wood / Tilleul / Linde / Tiglio	D	4	Composite / Composite / Composite / Composite / Composite
M30	ø0,50x100	Hilo marrón / Brown thread / Fil brun /braunes Baumwollfaden / Filo marrone			

Gorch Fock

Palo trinquete / Fore mast / Mât de misaine
Albero trinchetto / Fockmast

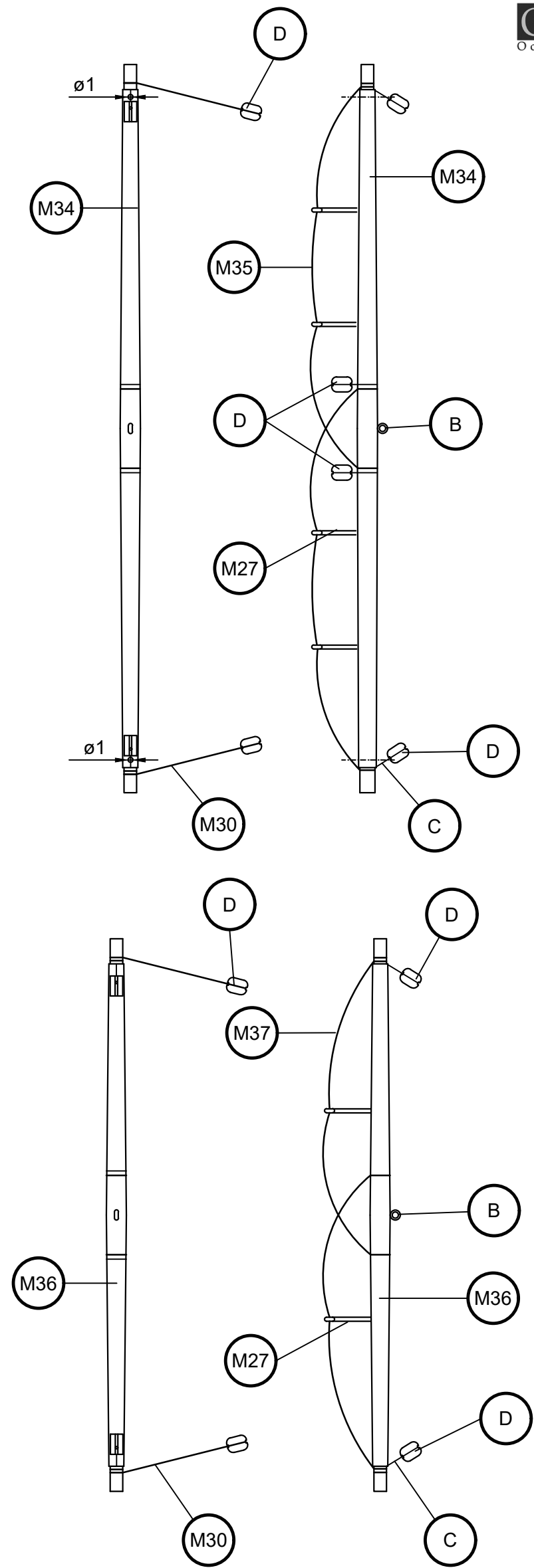
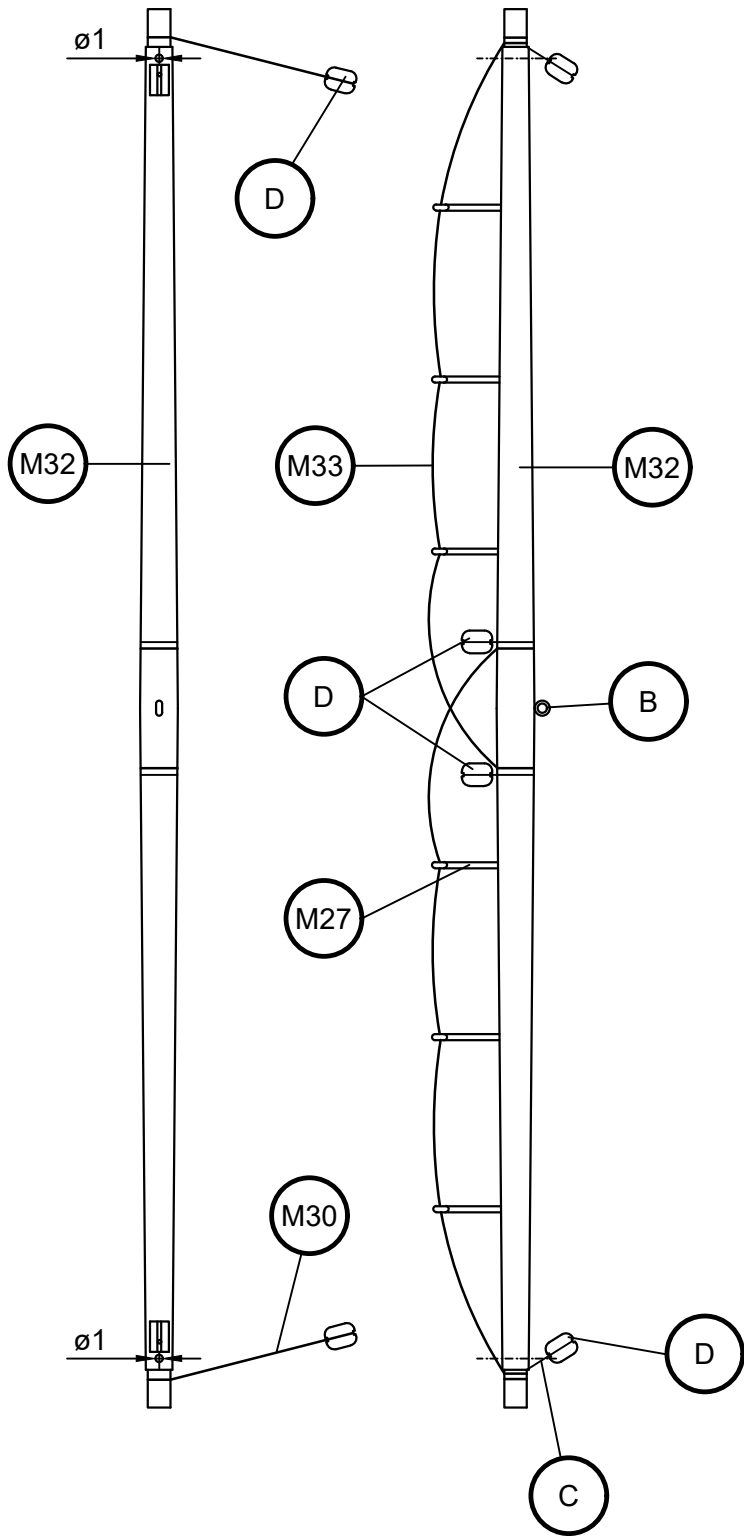

Scale 1/1

M32	ø5x185	Tilo / Lime wood / Tilleul / Linde / Tiglio	M37	ø0,50x170	Hilo marrón / Brown thread / Fil brun /braunes Baumwollfaden / Filo marrone
M33	ø0,50x200	Hilo marrón / Brown thread / Fil brun /braunes Baumwollfaden / Filo marrone	B	15	Latón / Brass / Latón / Messing / Ottone
M34	ø4x145	Tilo / Lime wood / Tilleul / Linde / Tiglio	C	ø0,15x100	Hilo crudo / Raw thread / Fil brut / Rohes Baumwollfaden / Filo crudo
M35	ø0,50x180	Hilo marrón / Brown thread / Fil brun /braunes Baumwollfaden / Filo marrone	D	4	Composite / Composite / Composite / Composite / Composite
M36	ø4x110	Tilo / Lime wood / Tilleul / Linde / Tiglio			

Gorch Fock

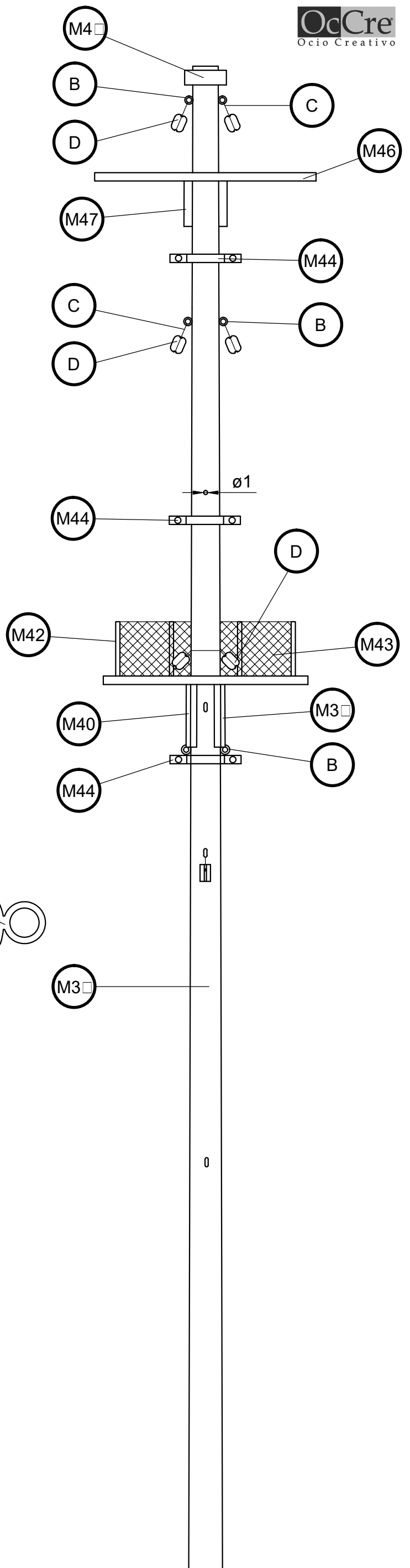
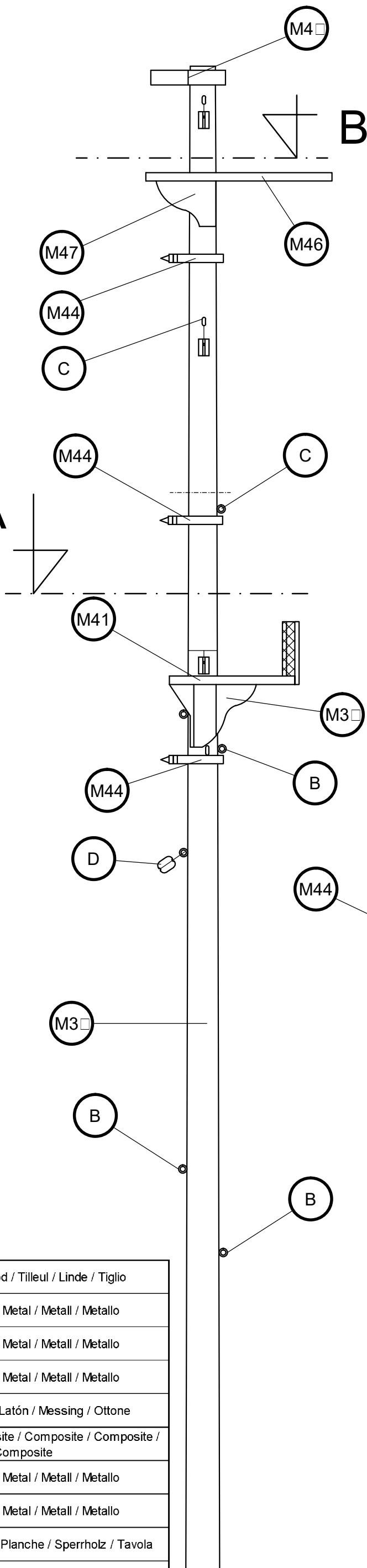
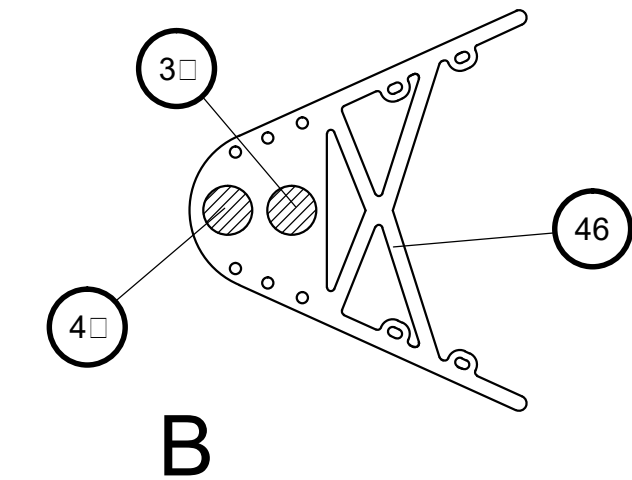
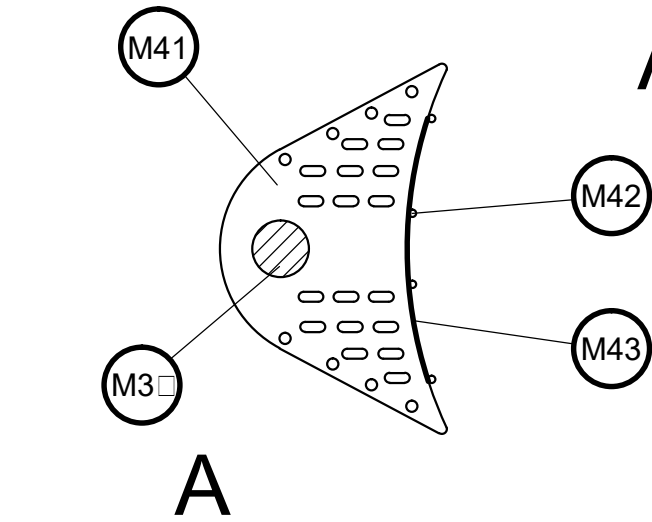
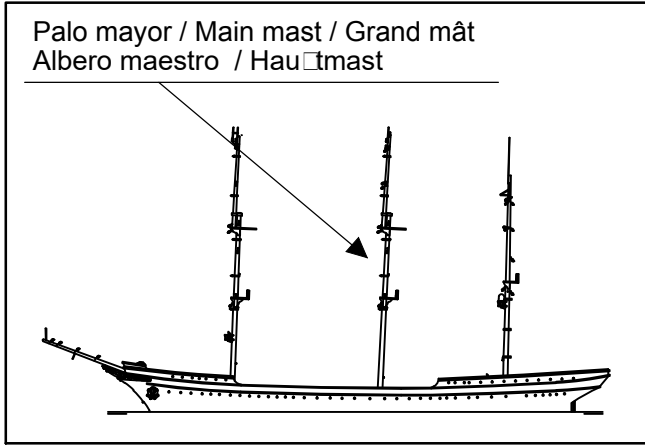

M38	∅8x360	Tilo / Lime wood / Tilleul / Linde / Tiglio
M39	Preformado / Prefomed/ Préformé / Vorgeformt / Preformato	Metal / Metal / Metal / Metall / Metallo
M40	Preformado / Prefomed/ Préformé / Vorgeformt / Preformato	Metal / Metal / Metal / Metall / Metallo
M41	Preformado / Prefomed/ Préformé / Vorgeformt / Preformato	Metal / Metal / Metal / Metall / Metallo
M42	∅1x15	Latón / Brass / Latón / Messing / Ottone
M43	Preformado / Prefomed/ Préformé / Vorgeformt / Preformato	Composite / Composite / Composite / Composite / Composite
M44	Preformado / Prefomed/ Préformé / Vorgeformt / Preformato	Metal / Metal / Metal / Metall / Metallo
M45	Preformado / Prefomed/ Préformé / Vorgeformt / Preformato	Metal / Metal / Metal / Metall / Metallo
M46	Precortado / Precut / Prédécoupé / Vorgeschnitten / Pretagliatto	Tablero / Plywood / Planche / Sperrholz / Tavola
M47	Preformado / Prefomed/ Préformé / Vorgeformt / Preformato	Metal / Metal / Metal / Metall / Metallo
B	15	Latón / Brass / Latón / Messing / Ottone
C	∅0,15x100	Hilo crudo / Raw thread / Fil brut / Rohes Baumwollfaden / Filo crudo
D	4	Composite / Composite / Composite / Composite / Composite

Scale 1/1

Gorch Fock

Palo mayor / Main mast / Grand mât
Albero maestro / Hauktmast

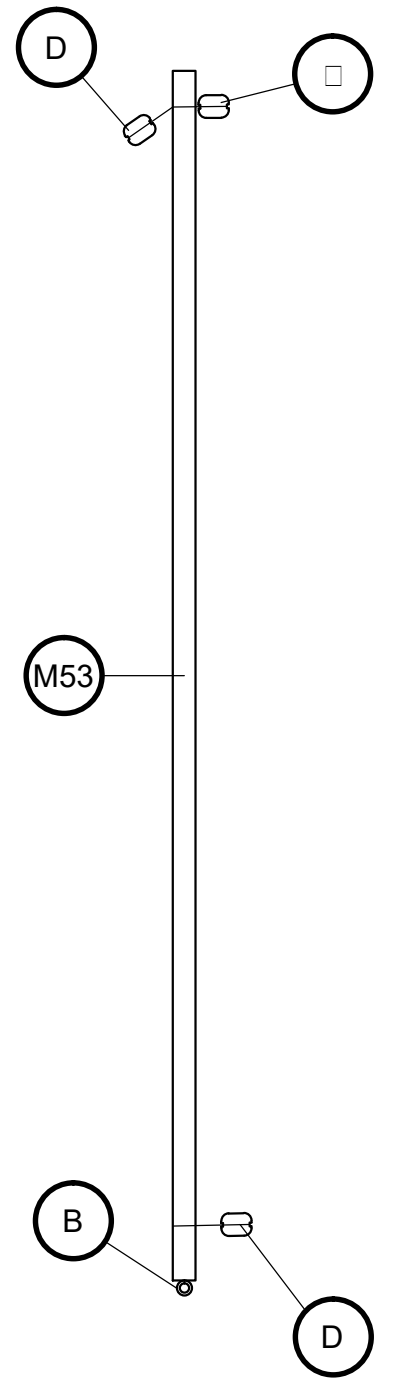
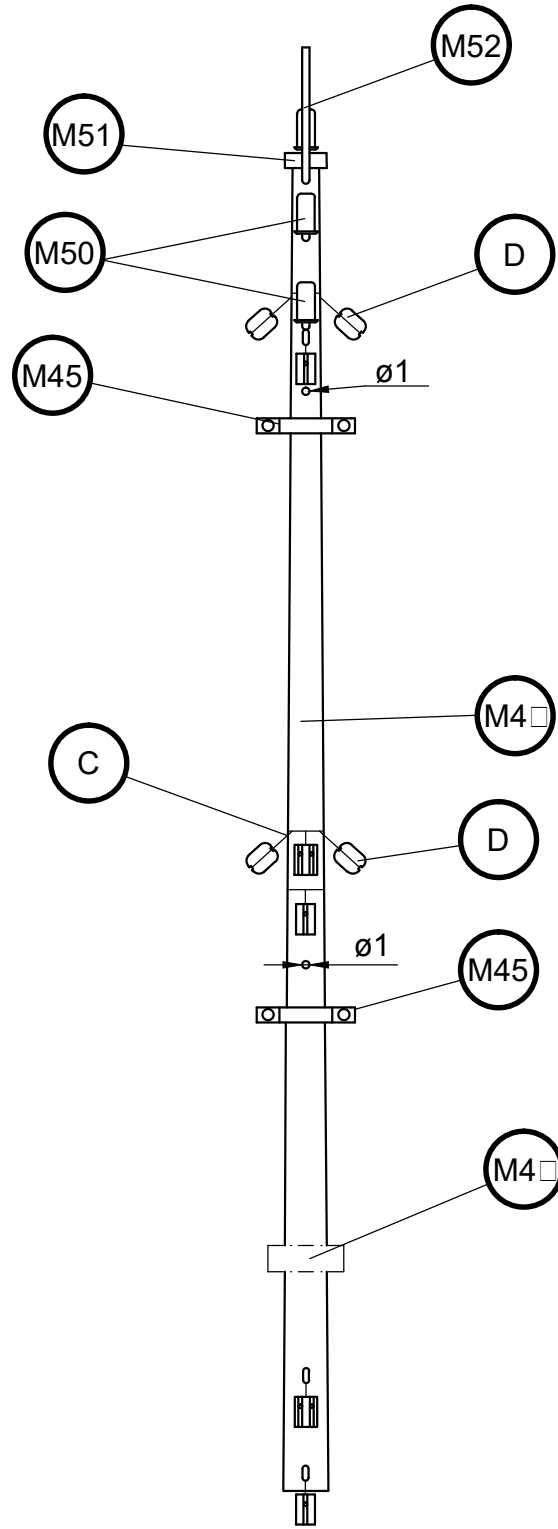
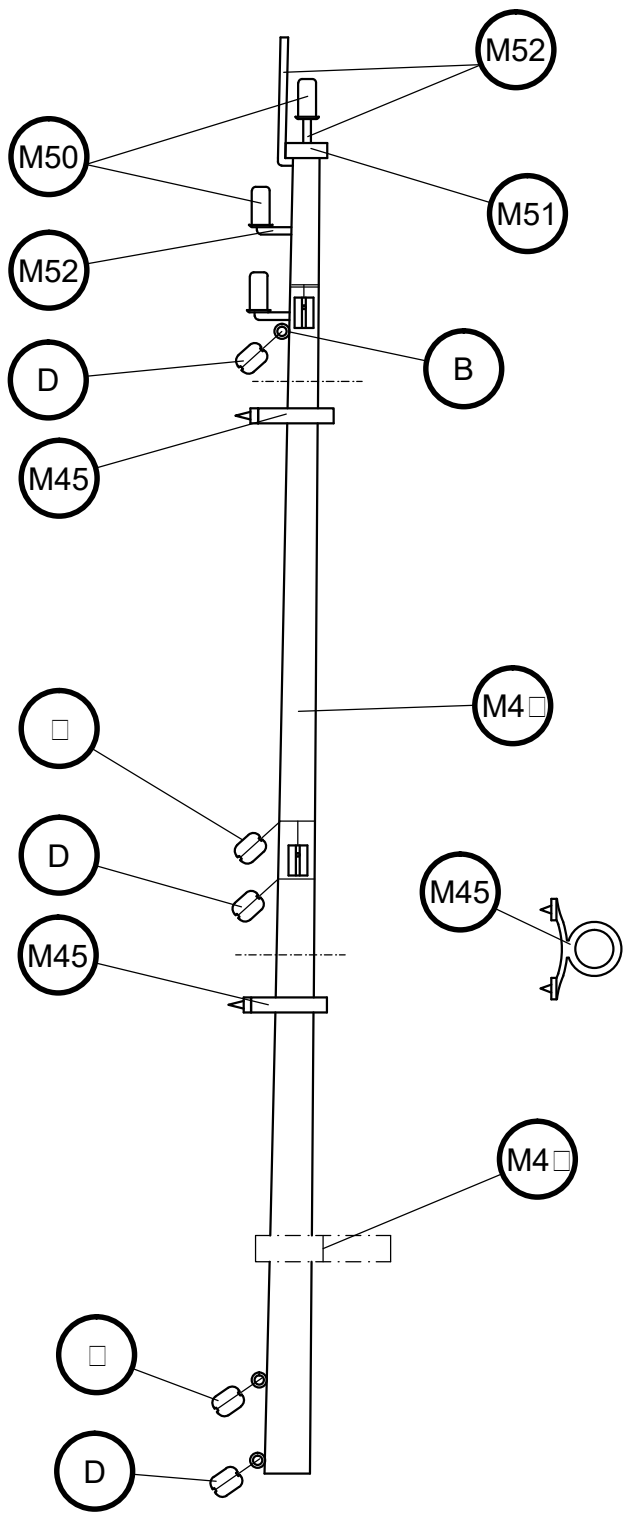

Scale 1/1

M45	Preformado / Preformed/ Préformé / Vorgeformt / Preformato	Metal / Metal / Metal / Metall / Metallo	M53	ø3x160	Tilo / Lime wood / Tilleul / Linde / Tiglio
M49	ø6x174	Tilo / Lime wood / Tilleul / Linde / Tiglio	B	15	Latón / Brass / Latón / Messing / Ottone
M50	Preformado / Preformed/ Préformé / Vorgeformt / Preformato	Latón / Brass / Latón / Messing / Ottone	C	ø0,15x100	Hilo crudo / Raw thread / Fil brut / Rohes Baumwollfaden / Filo crudo
M51	2x5x5	Tilo / Lime wood / Tilleul / Linde / Tiglio	D	4	Composite / Composite / Composite / Composite / Composite
M52	ø1x20	Latón / Brass / Latón / Messing / Ottone	E	4	Composite / Composite / Composite / Composite / Composite

Gorch Fock

Palo mayor / Main mast / Grand mât
Albero maestro / Hauktmast

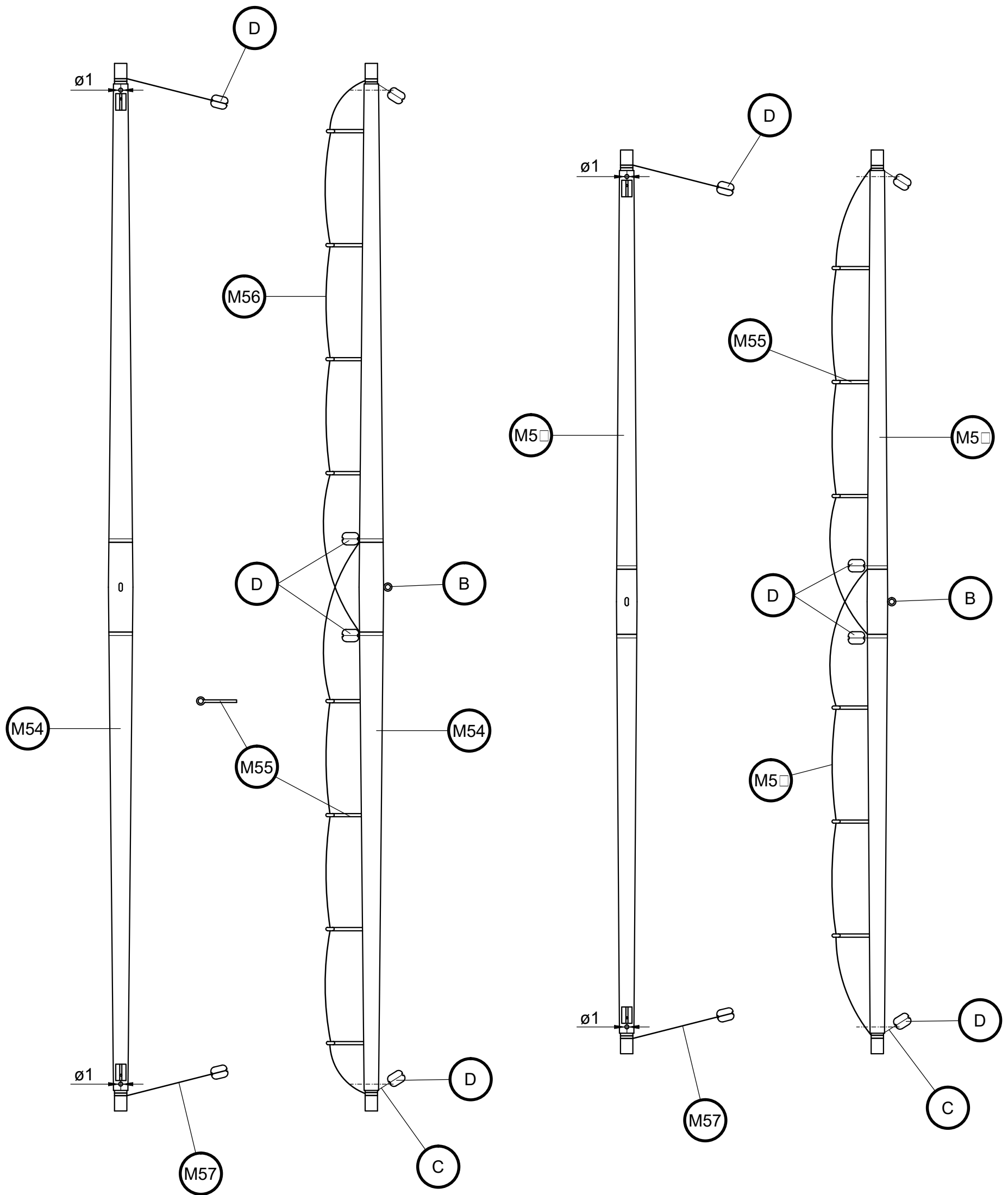

Scale 1/1

M54	ø6x255	Tilo / Lime wood / Tilleul / Linde / Tiglio	M59	ø0,50x225	Hilo marrón / Brown thread / Fil brun /braunes Baumwollfaden / Filo marrone
M55	15	Latón / Brass / Latón / Messing / Ottone	B	15	Latón / Brass / Latón / Messing / Ottone
M56	ø0,50x250	Hilo marrón / Brown thread / Fil brun /braunes Baumwollfaden / Filo marrone	C	ø0,15x100	Hilo marrón / Brown thread / Fil brun /braunes Baumwollfaden / Filo marrone
M57	ø0,50x100	Hilo marrón / Brown thread / Fil brun /braunes Baumwollfaden / Filo marrone	D	4	Composite / Composite / Composite / Composite / Composite
M58	ø5x220	Tilo / Lime wood / Tilleul / Linde / Tiglio			

Gorch Fock

Palo mayor / Main mast / Grand mât
Albero maestro / Hauptmast

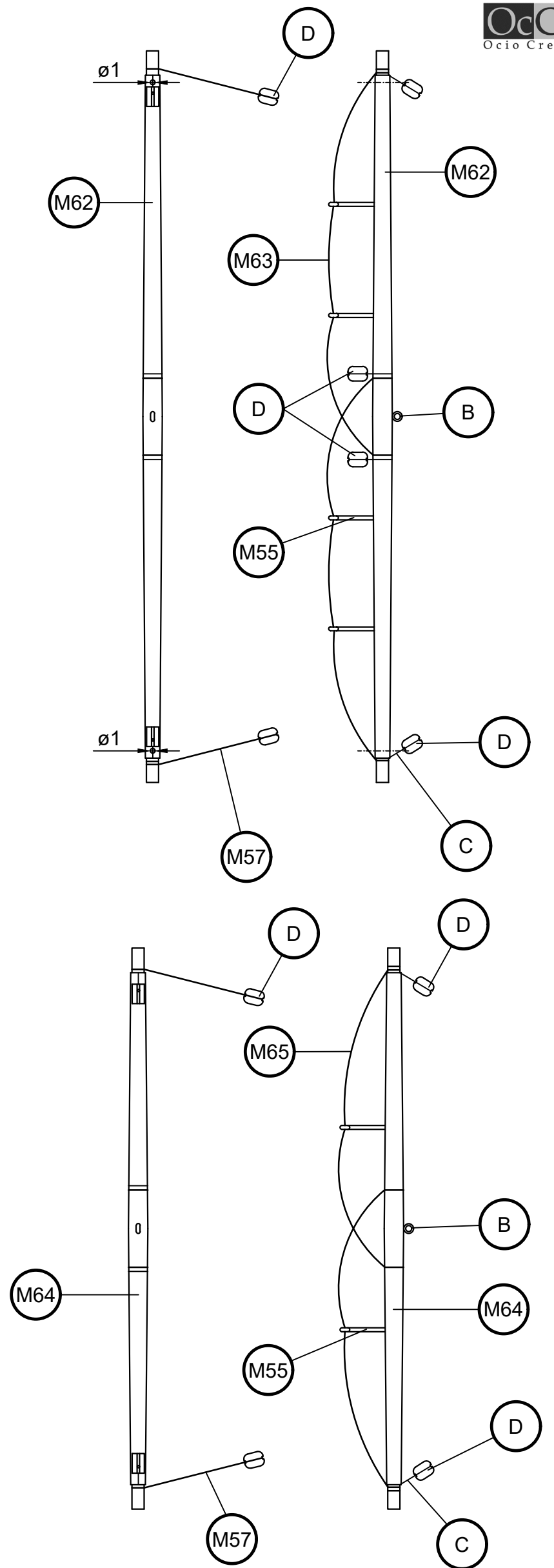
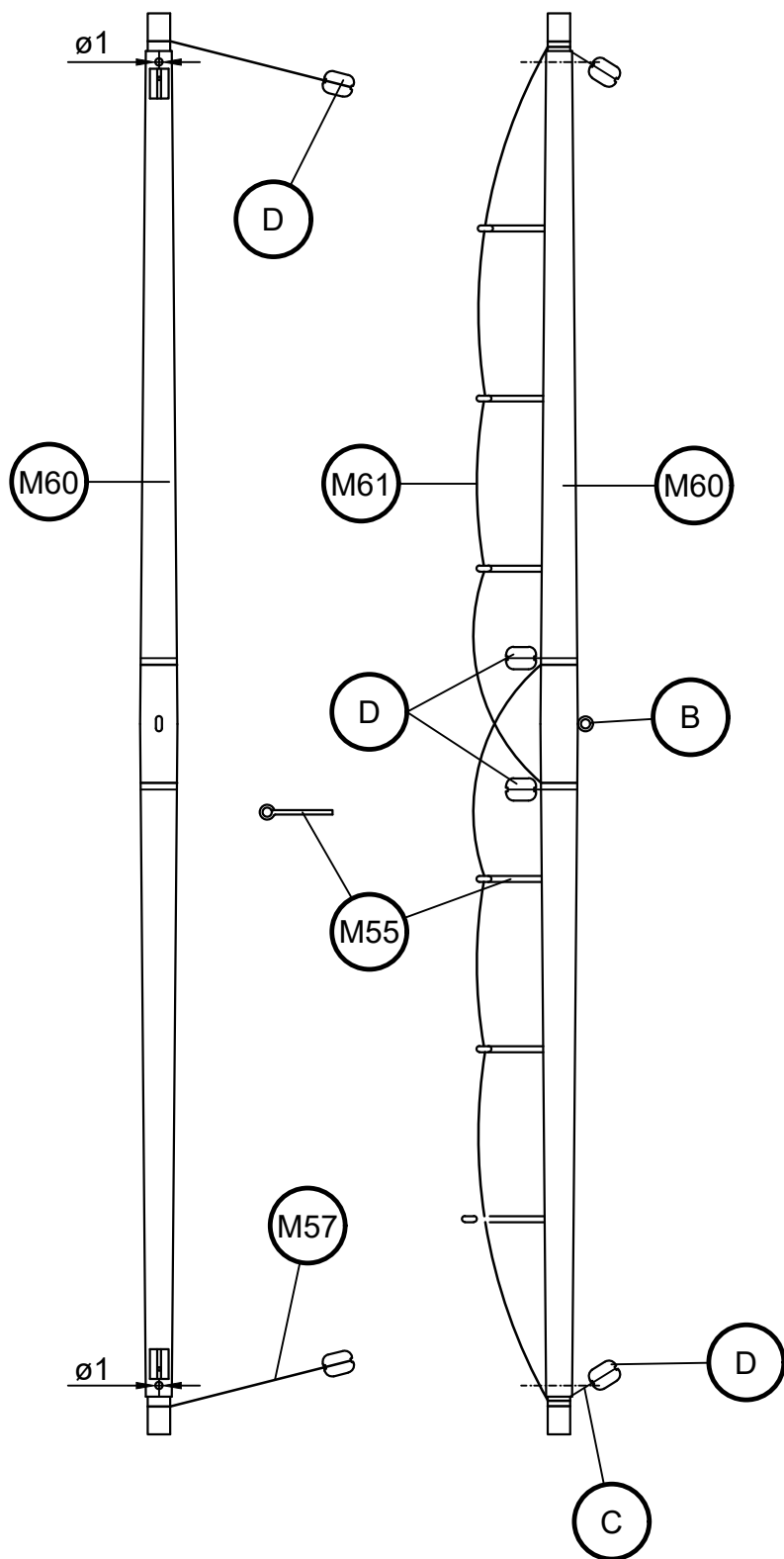

Scale 1/1

M60	ø5x190	Tilo / Lime wood / Tilleul / Linde / Tiglio	M65	ø0,50x170	Hilo marrón / Brown thread / Fil brun /braunes Baumwollfaden / Filo marrone
M61	ø0,50x200	Hilo marrón / Brown thread / Fil brun /braunes Baumwollfaden / Filo marrone	B	15	Latón / Brass / Latón / Messing / Ottone
M62	ø4x150	Tilo / Lime wood / Tilleul / Linde / Tiglio	C	ø0,15x100	Hilo marrón / Brown thread / Fil brun /braunes Baumwollfaden / Filo marrone
M63	ø0,50x180	Hilo marrón / Brown thread / Fil brun /braunes Baumwollfaden / Filo marrone	D	4	Composite / Composite / Composite / Composite / Composite
M64	ø4x115	Tilo / Lime wood / Tilleul / Linde / Tiglio	E	4	Composite / Composite / Composite / Composite / Composite

Gorch Fock

Palo mesana/ Mizze mast / Mât d'artimon
Albero me ana / Besanmast

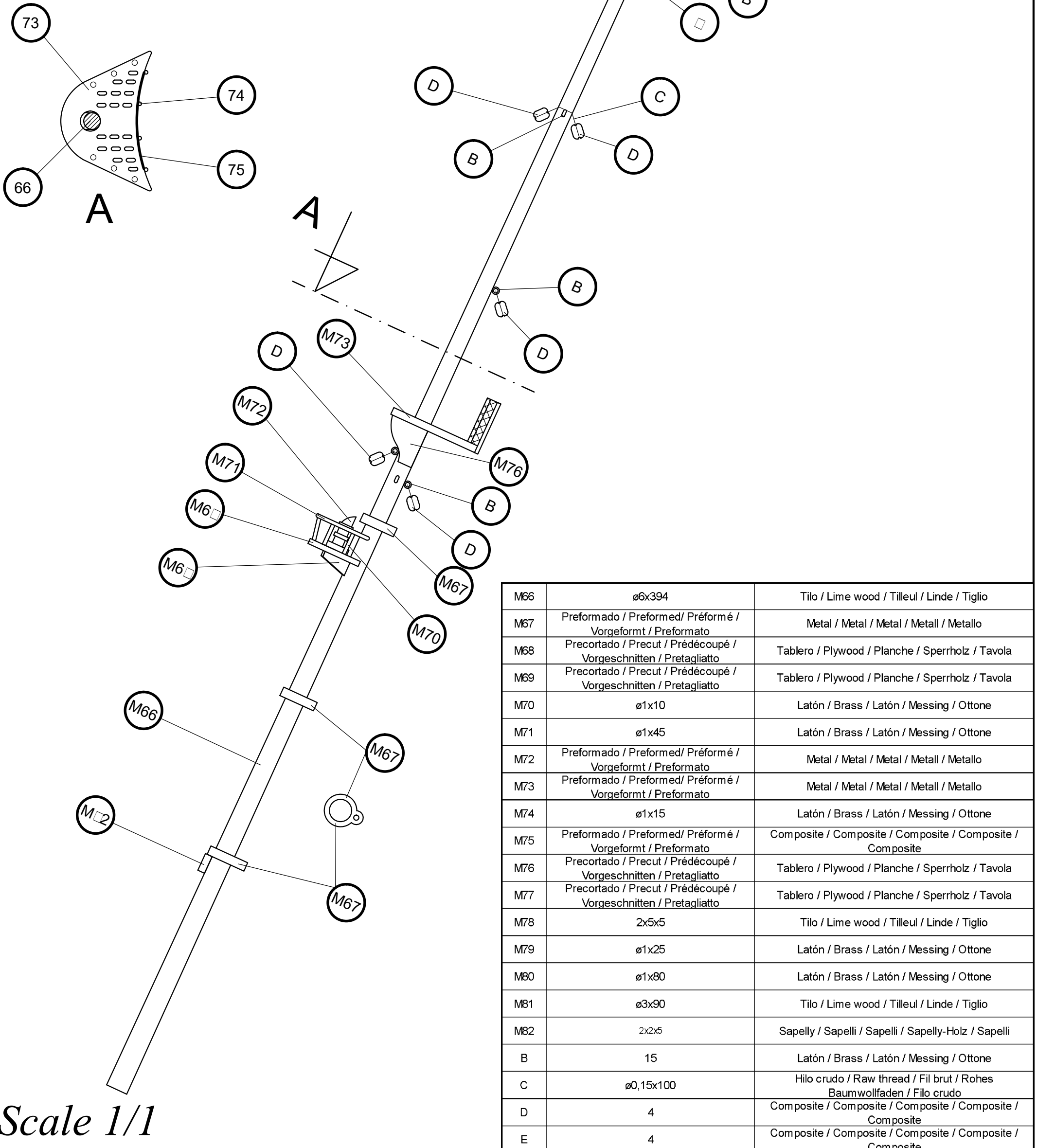
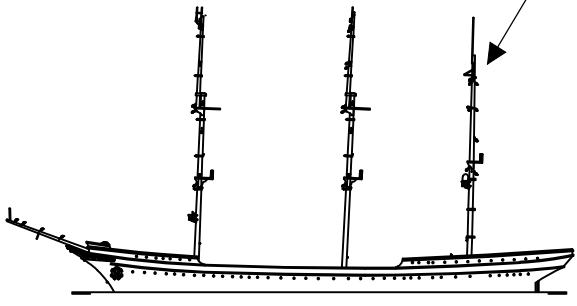

M66	ø6x394	Tilo / Lime wood / Tilleul / Linde / Tiglio
M67	Preformado / Preformed/ Préformé / Vorgeformt / Preformato	Metal / Metal / Metal / Metall / Metallo
M68	Precortado / Precut / Prédécoupé / Vorgeschnitten / Pretagliatto	Tablero / Plywood / Planche / Sperrholz / Tavola
M69	Precortado / Precut / Prédécoupé / Vorgeschnitten / Pretagliatto	Tablero / Plywood / Planche / Sperrholz / Tavola
M70	ø1x10	Latón / Brass / Latón / Messing / Ottone
M71	ø1x45	Latón / Brass / Latón / Messing / Ottone
M72	Preformado / Preformed/ Préformé / Vorgeformt / Preformato	Metal / Metal / Metal / Metall / Metallo
M73	Preformado / Preformed/ Préformé / Vorgeformt / Preformato	Metal / Metal / Metal / Metall / Metallo
M74	ø1x15	Latón / Brass / Latón / Messing / Ottone
M75	Preformado / Preformed/ Préformé / Vorgeformt / Preformato	Composite / Composite / Composite / Composite / Composite
M76	Precortado / Precut / Prédécoupé / Vorgeschnitten / Pretagliatto	Tablero / Plywood / Planche / Sperrholz / Tavola
M77	Precortado / Precut / Prédécoupé / Vorgeschnitten / Pretagliatto	Tablero / Plywood / Planche / Sperrholz / Tavola
M78	2x5x5	Tilo / Lime wood / Tilleul / Linde / Tiglio
M79	ø1x25	Latón / Brass / Latón / Messing / Ottone
M80	ø1x80	Latón / Brass / Latón / Messing / Ottone
M81	ø3x90	Tilo / Lime wood / Tilleul / Linde / Tiglio
M82	2x2x5	Sapelly / Sapelli / Sapelli / Sapelly-Holz / Sapelli
B	15	Latón / Brass / Latón / Messing / Ottone
C	ø0,15x100	Hilo crudo / Raw thread / Fil brut / Rohes Baumwollfaden / Filo crudo
D	4	Composite / Composite / Composite / Composite / Composite
E	4	Composite / Composite / Composite / Composite / Composite

Scale 1/1

Gorch Fock

Palo mesana/ Mizze mast / Mât d'artimon
Albero me□ana / Besanmast

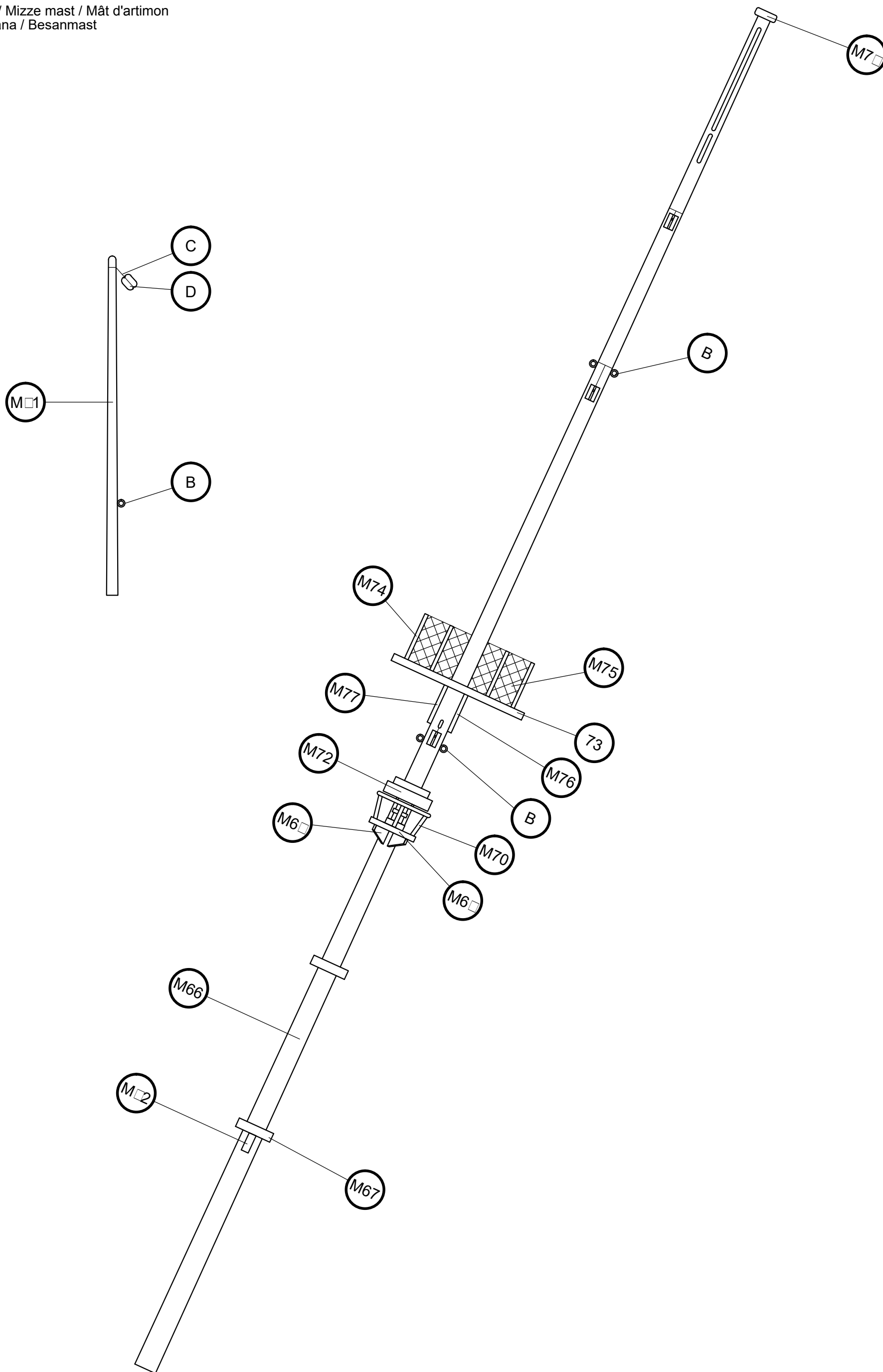

Scale 1/1

Gorch Fock

Palo mesana/ Mizze mast / Mât d'artimon
 Albero me□ana / Besanmast

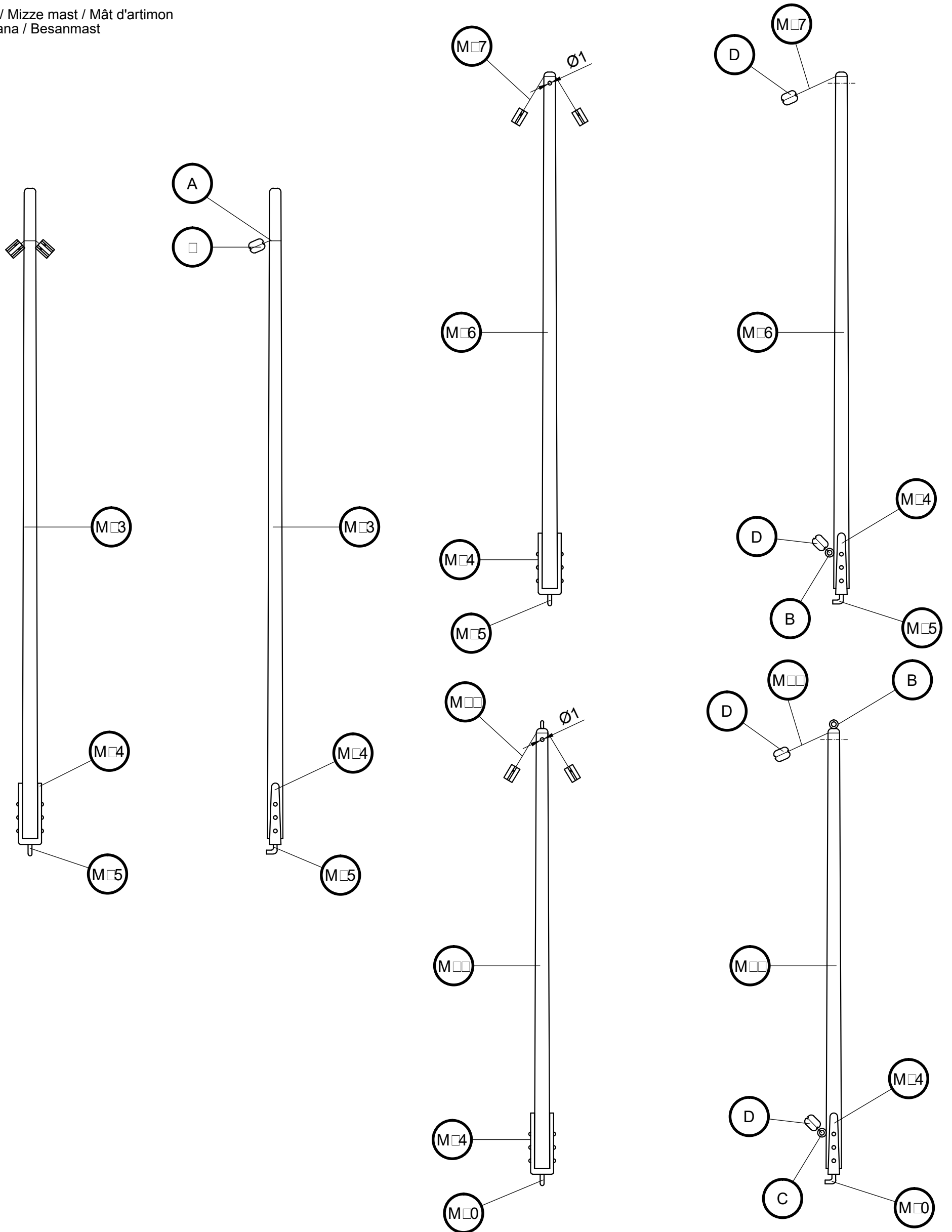

Scale 1/1

M83	ø4x170	Tilo / Lime wood / Tilleul / Linde / Tiglio	M89	ø0,50x100	Hilo marrón / Brown thread / Fil brun /braunes Baumwollfaden / Filo marrone
M84	Preformado / Preformed/ Préformé / Vorgeformt / Preformato	Metal / Metal / Metal / Metall / Metallo	M90	ø1x12	Latón / Brass / Latón / Messing / Ottone
M85	ø1x15	Latón / Brass / Latón / Messing / Ottone	B	15	Latón / Brass / Latón / Messing / Ottone
M86	ø4x135	Tilo / Lime wood / Tilleul / Linde / Tiglio	C	ø0,15x100	Hilo crudo / Raw thread / Fil brut / Rohes Baumwollfaden / Filo crudo
M87	ø0,50x100	Hilo marrón / Brown thread / Fil brun /braunes Baumwollfaden / Filo marrone	D	4	Composite / Composite / Composite / Composite / Composite
M88	ø4x115	Tilo / Lime wood / Tilleul / Linde / Tiglio	E	4	Composite / Composite / Composite / Composite / Composite

Gorch Fock

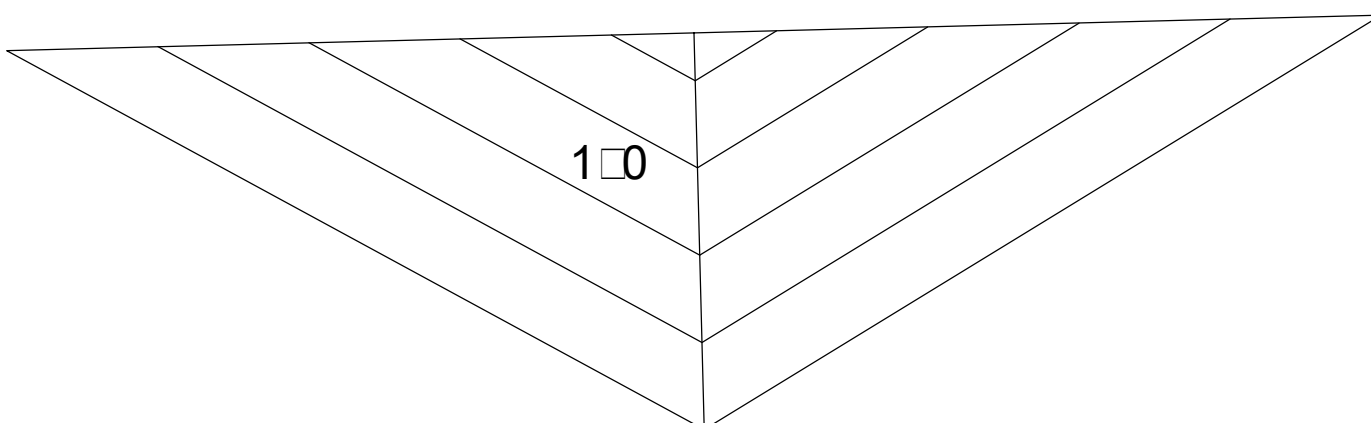
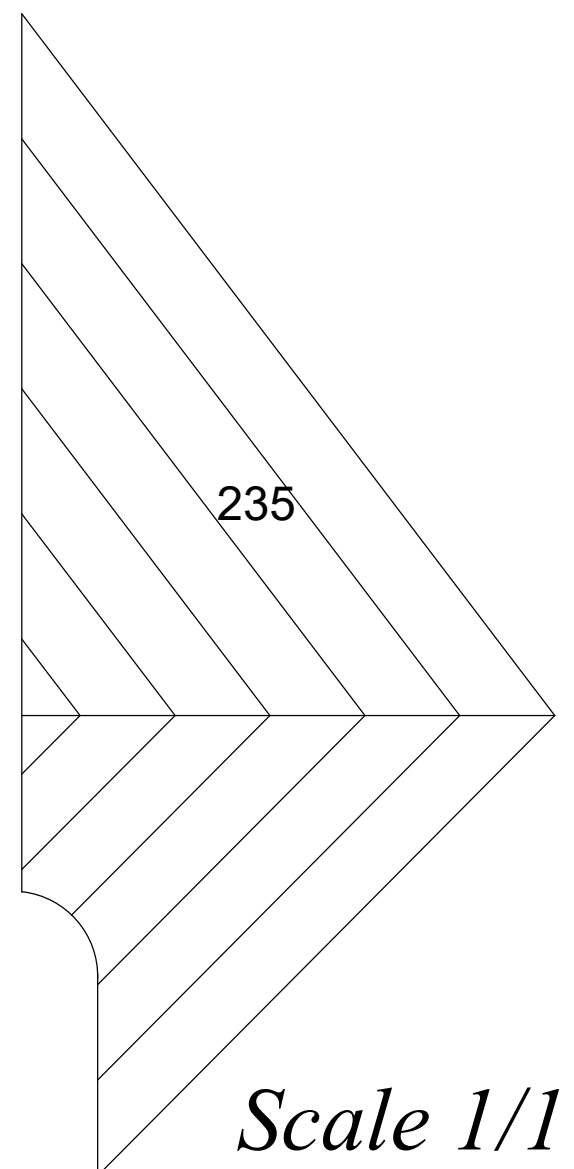
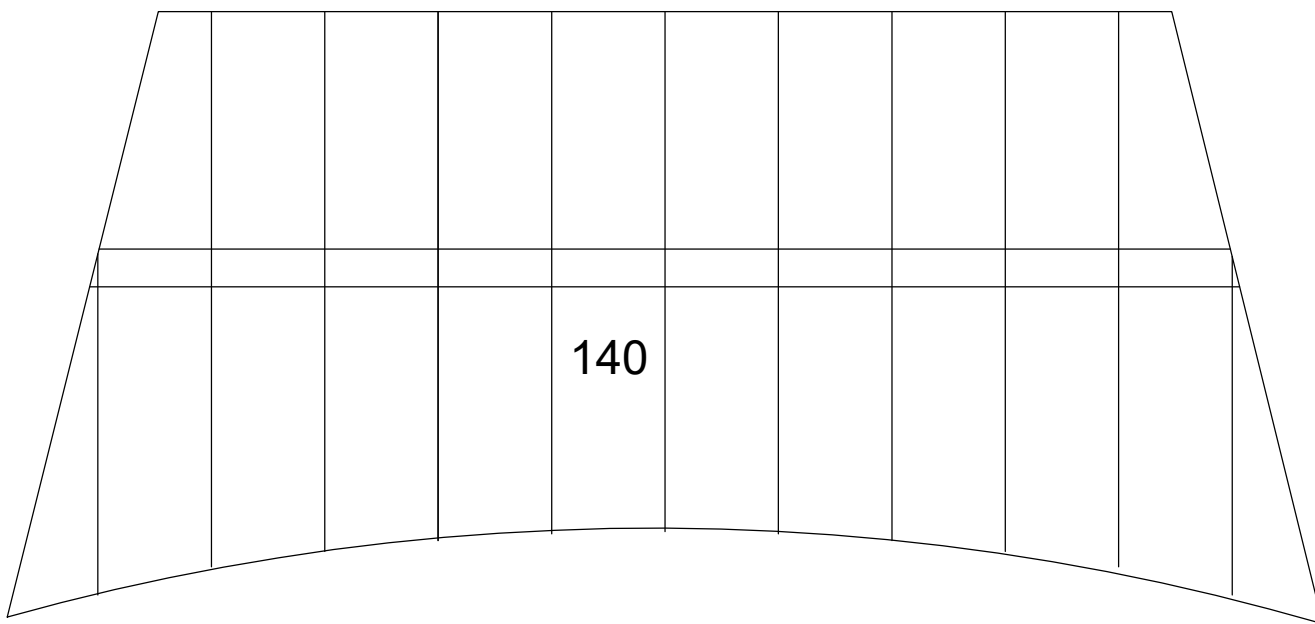
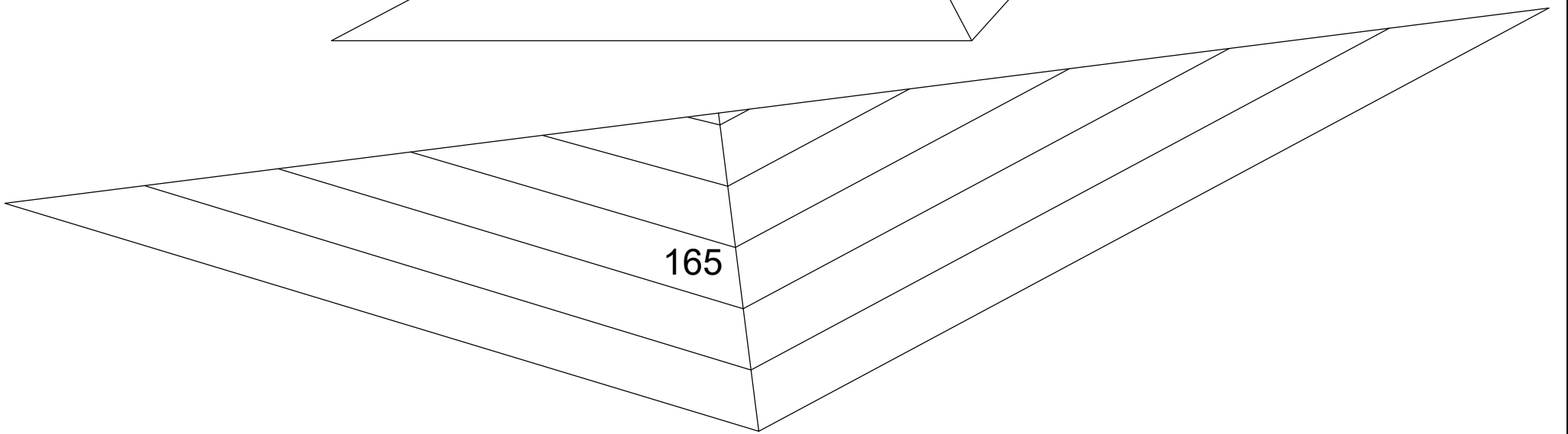
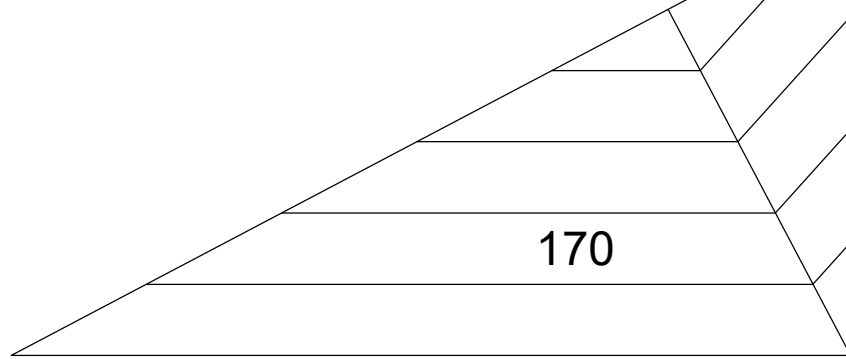
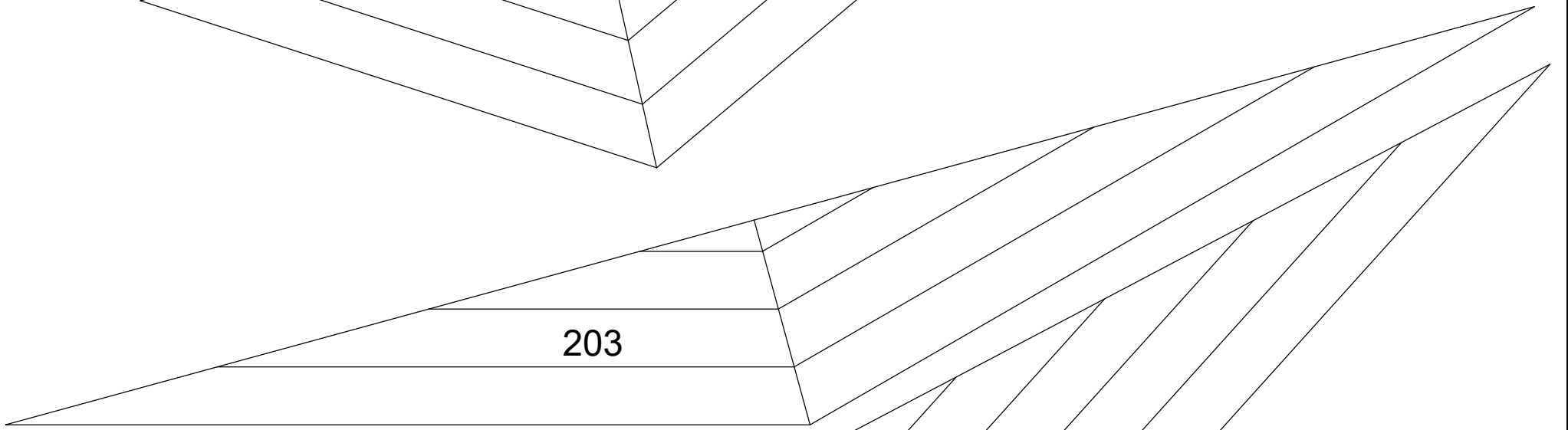
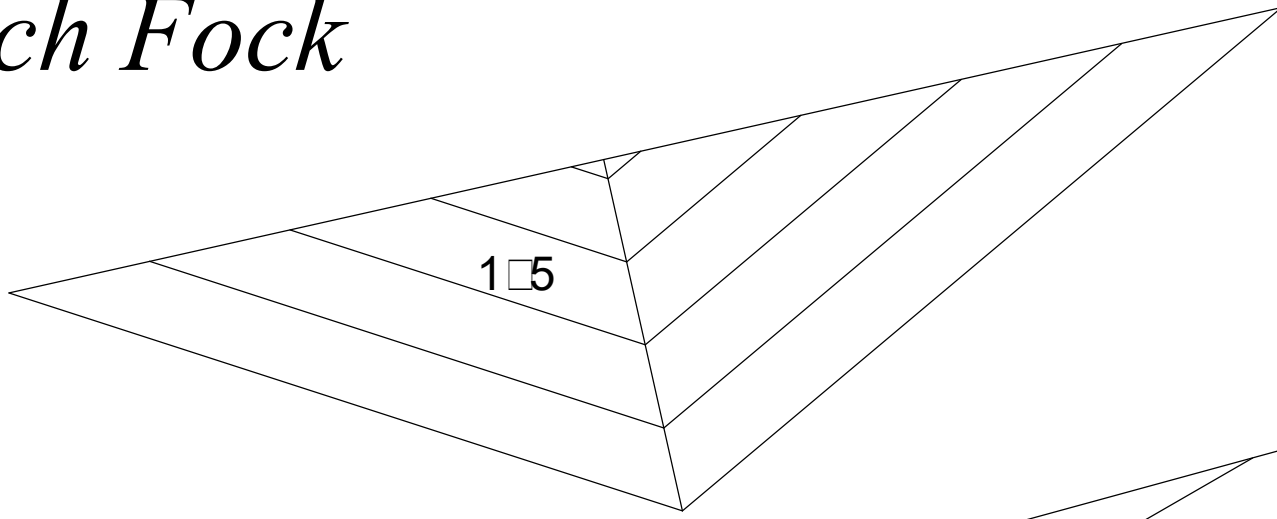

Scale 1/1

Gorch Fock

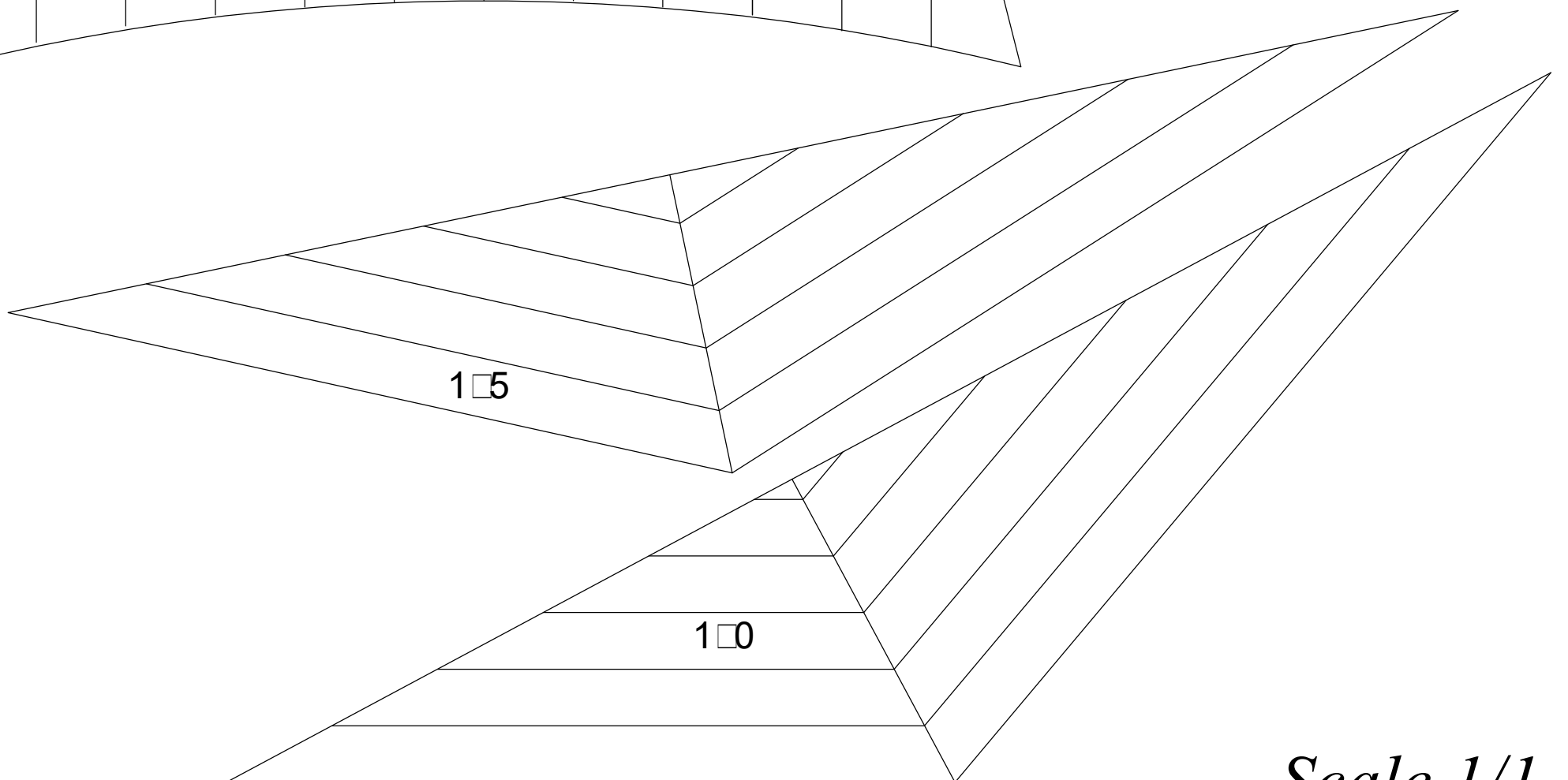
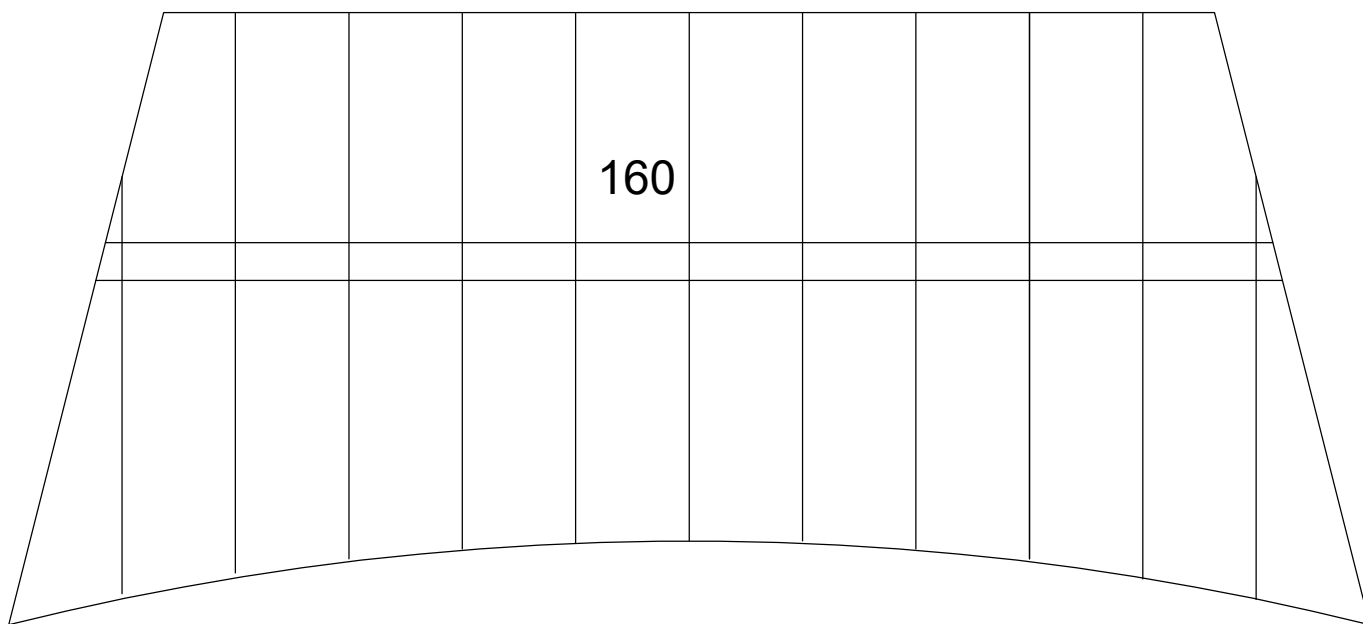
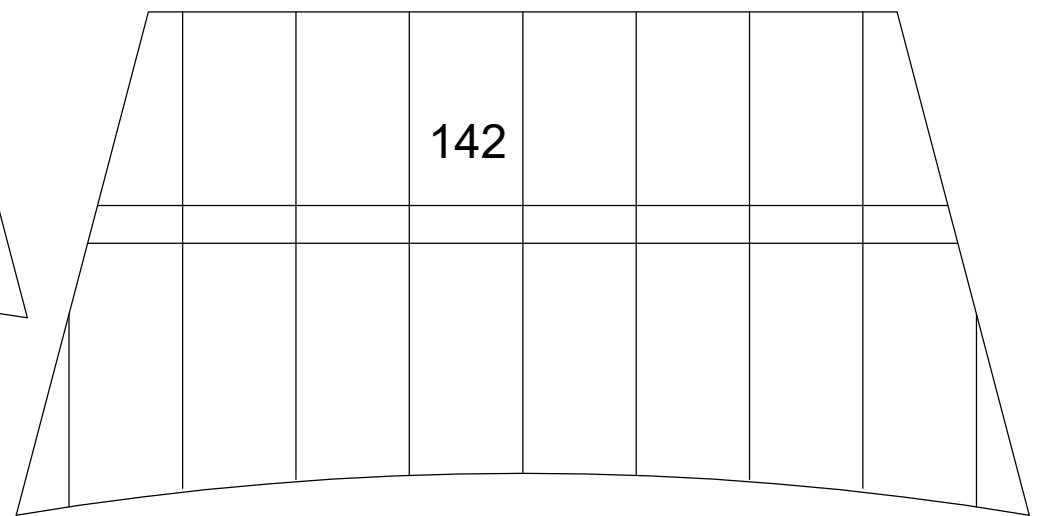
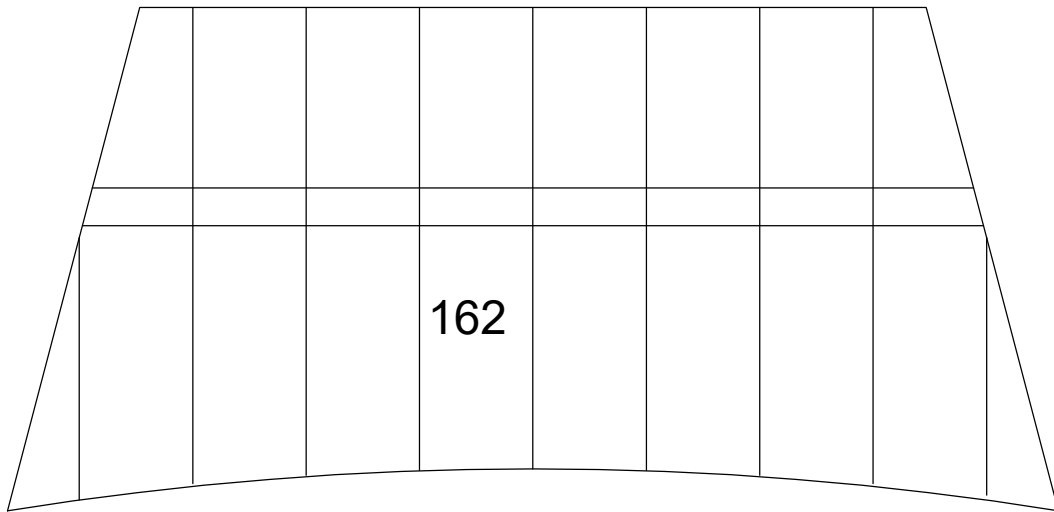
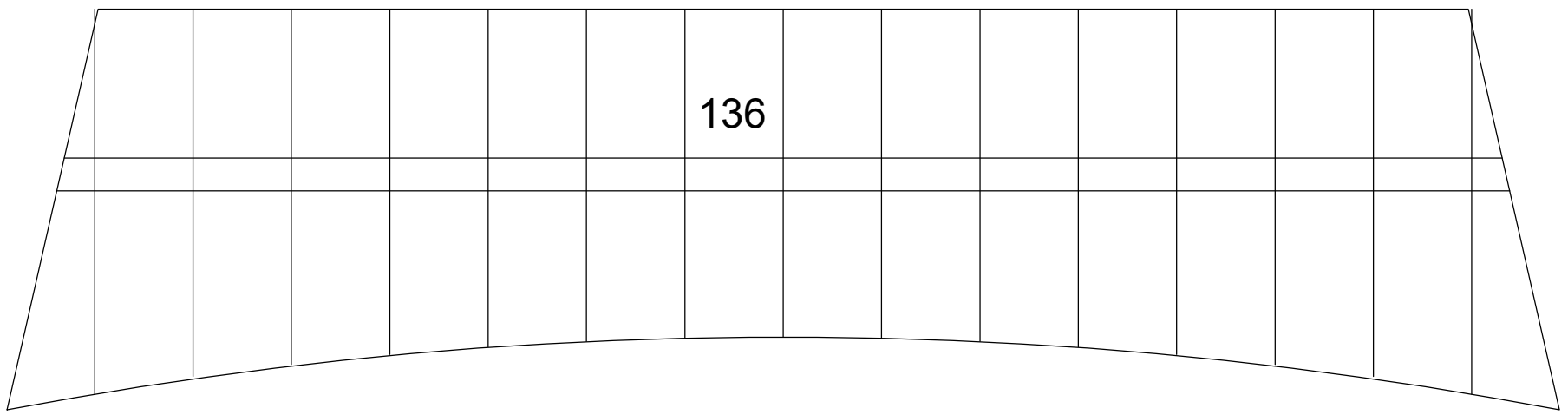

Scale 1/1

Gorch Fock

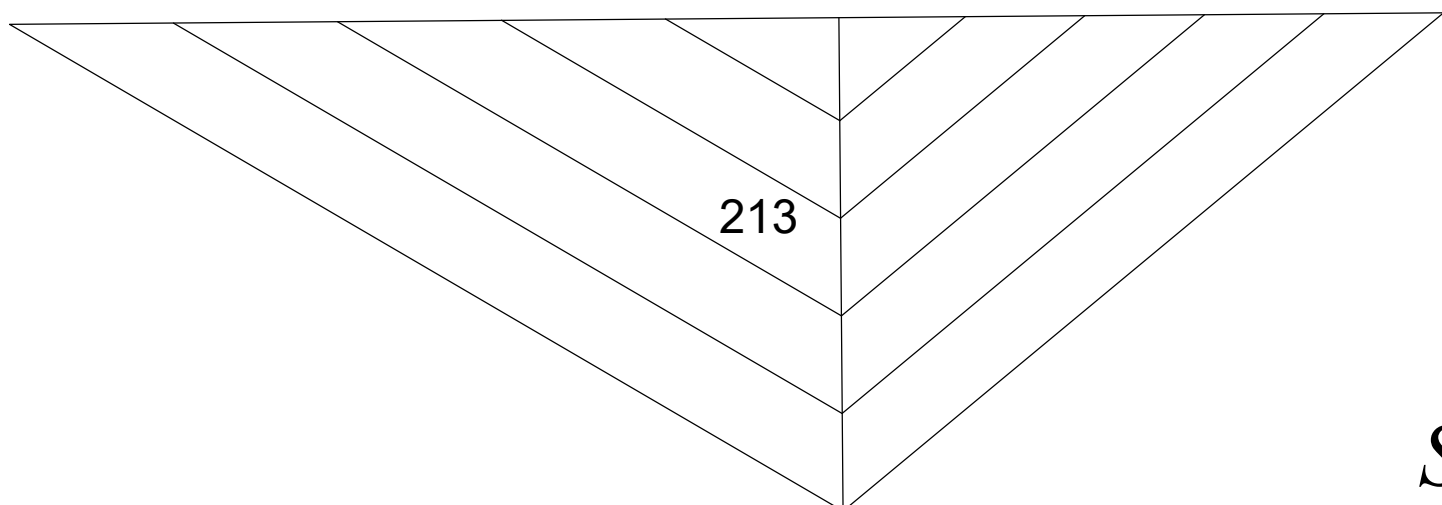
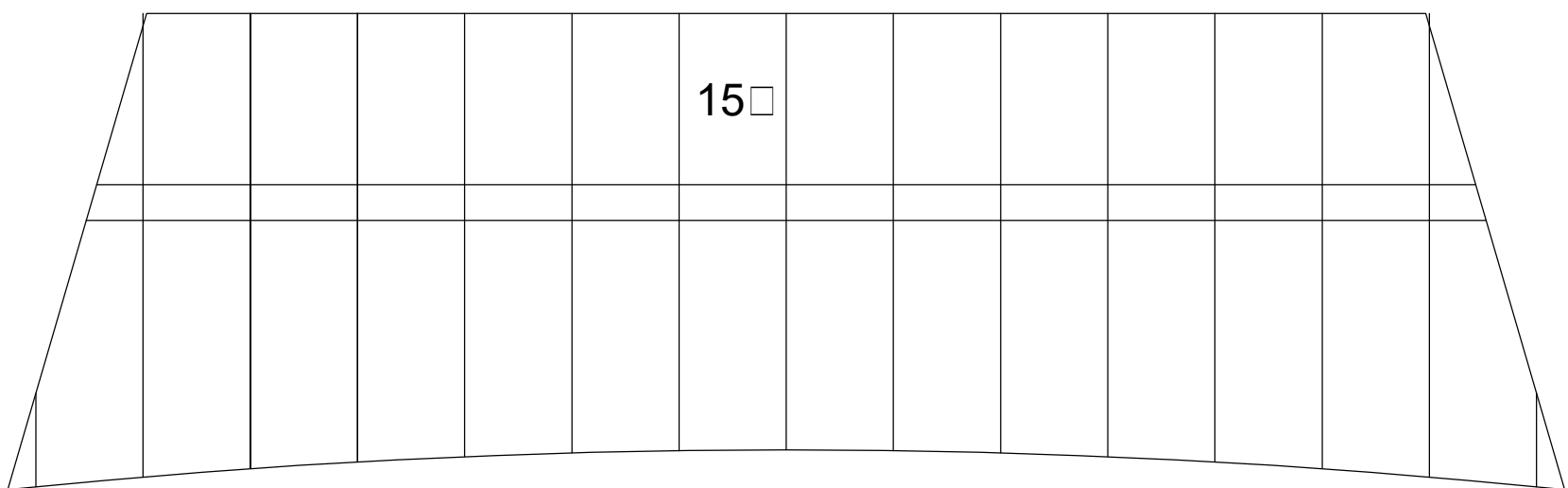
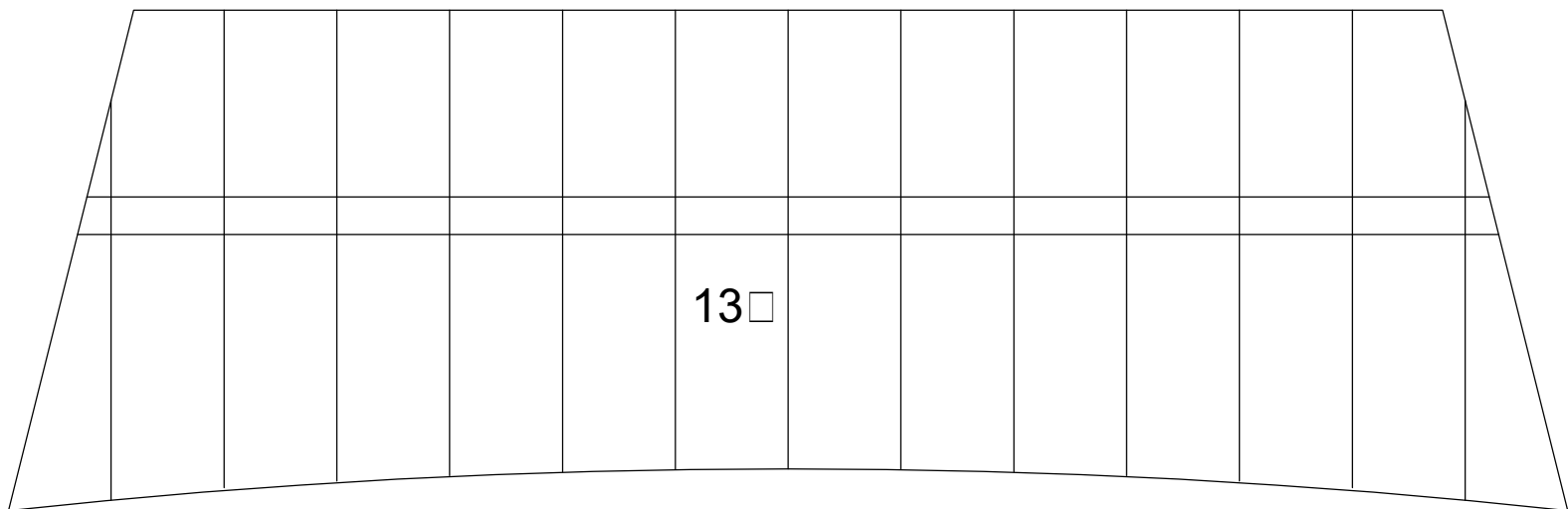
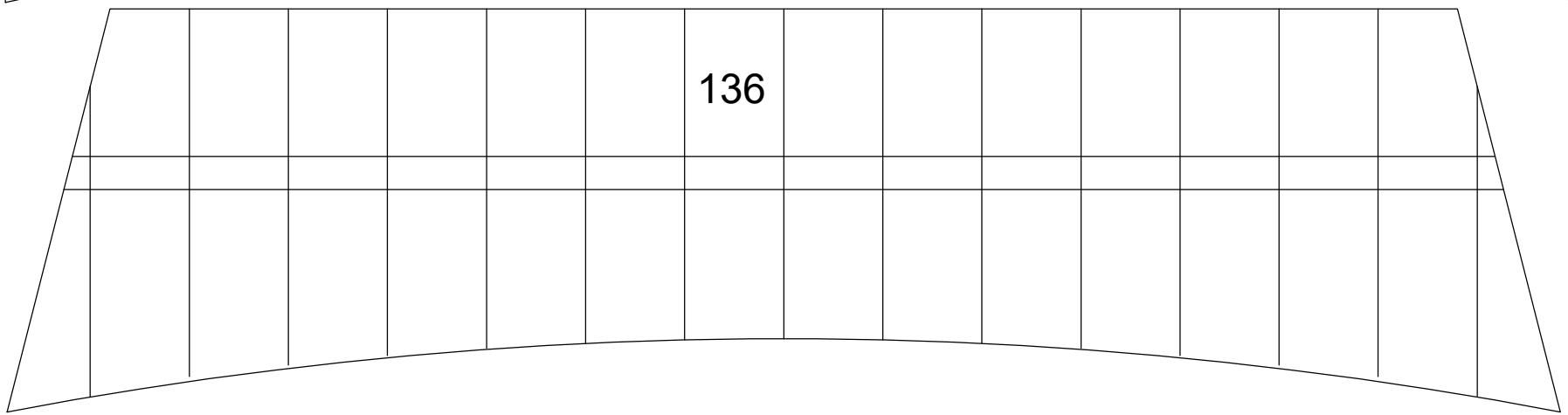
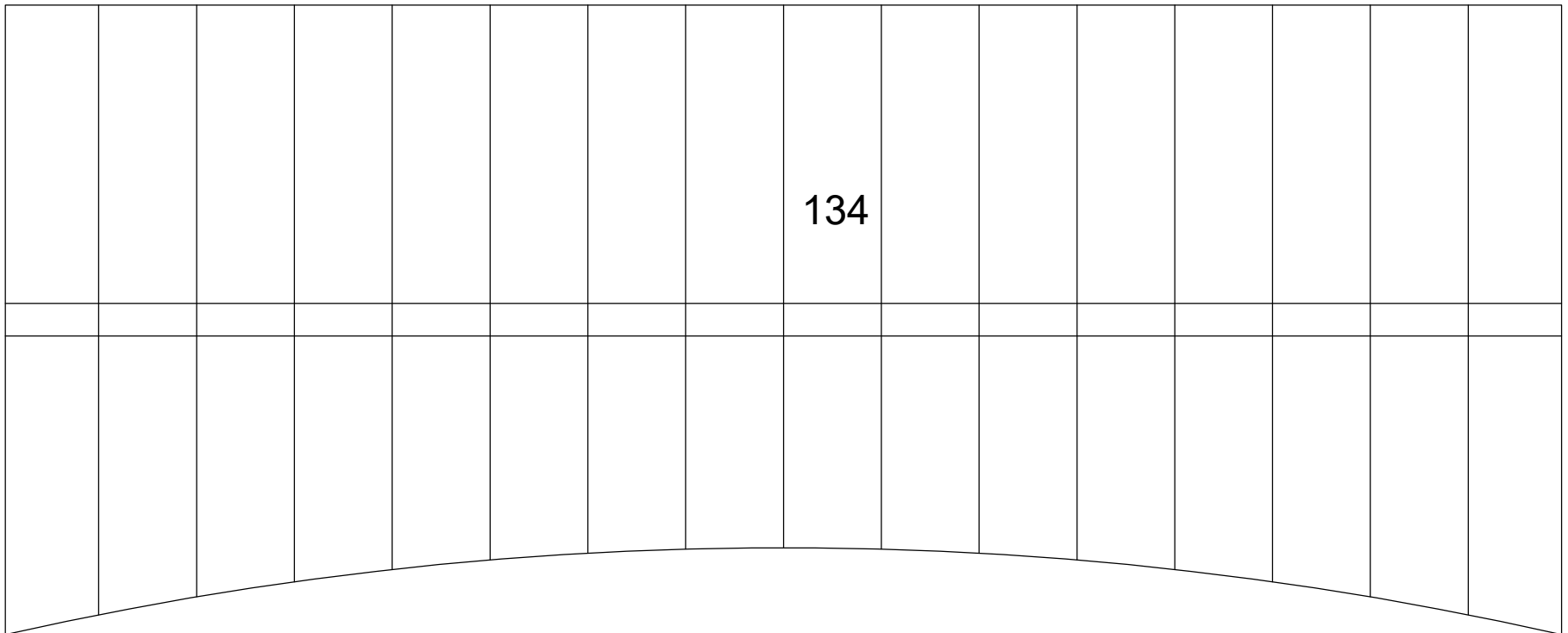

Gorch Fock

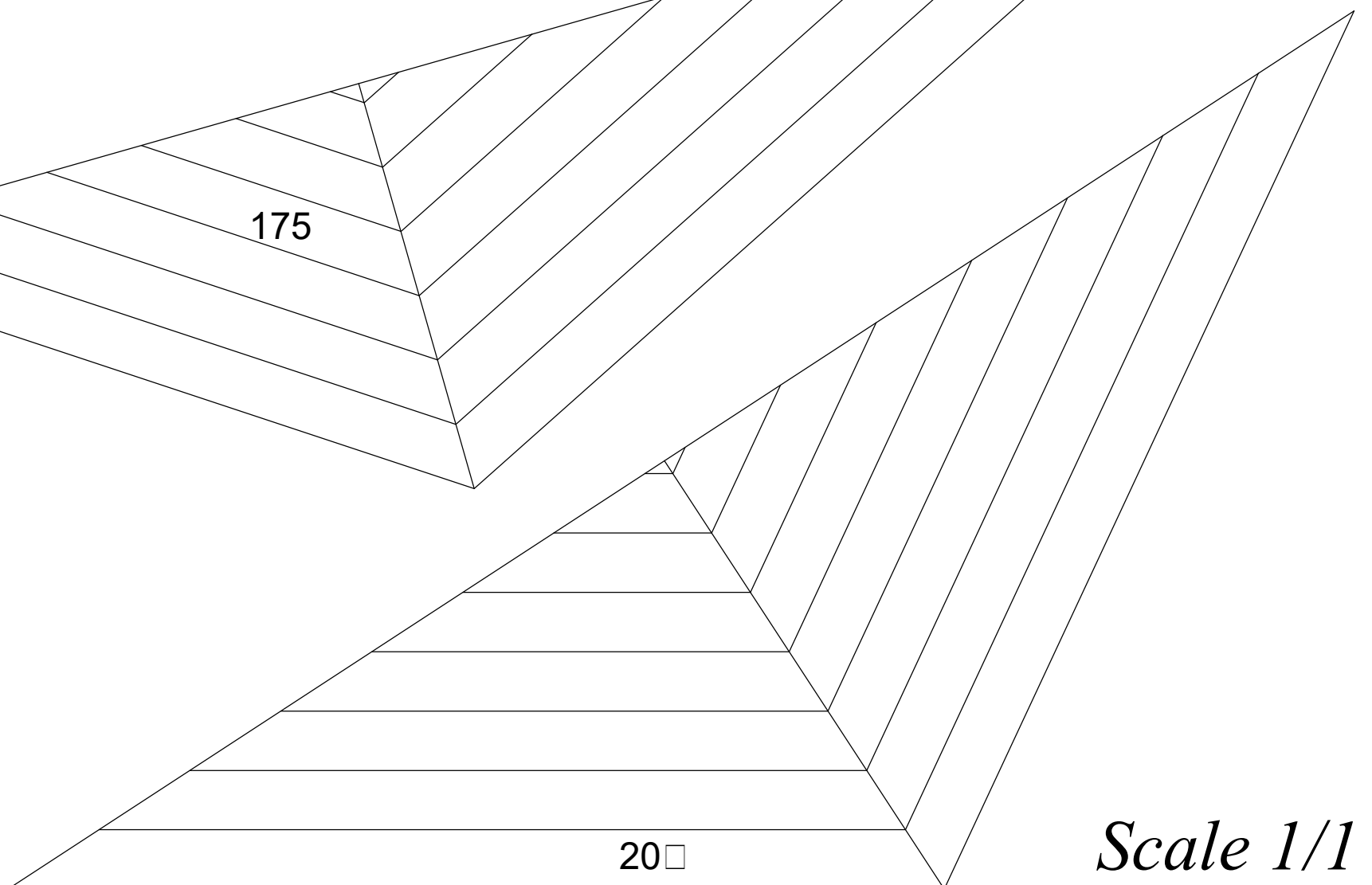
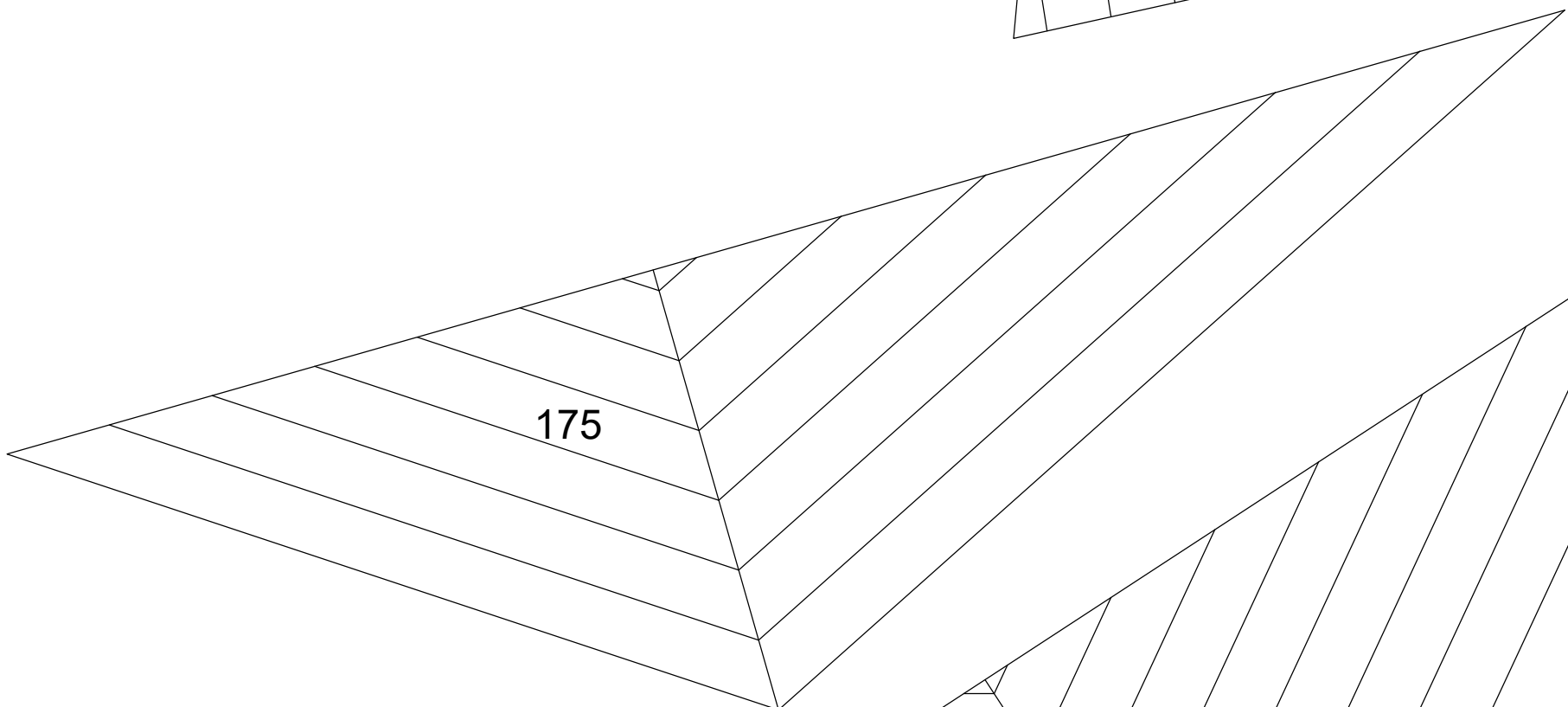
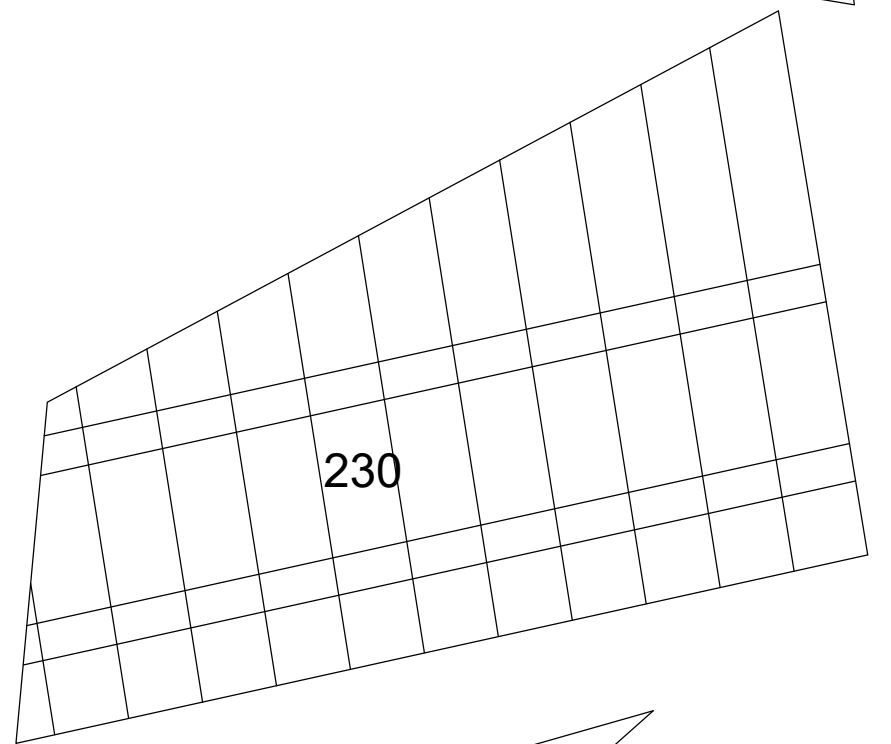
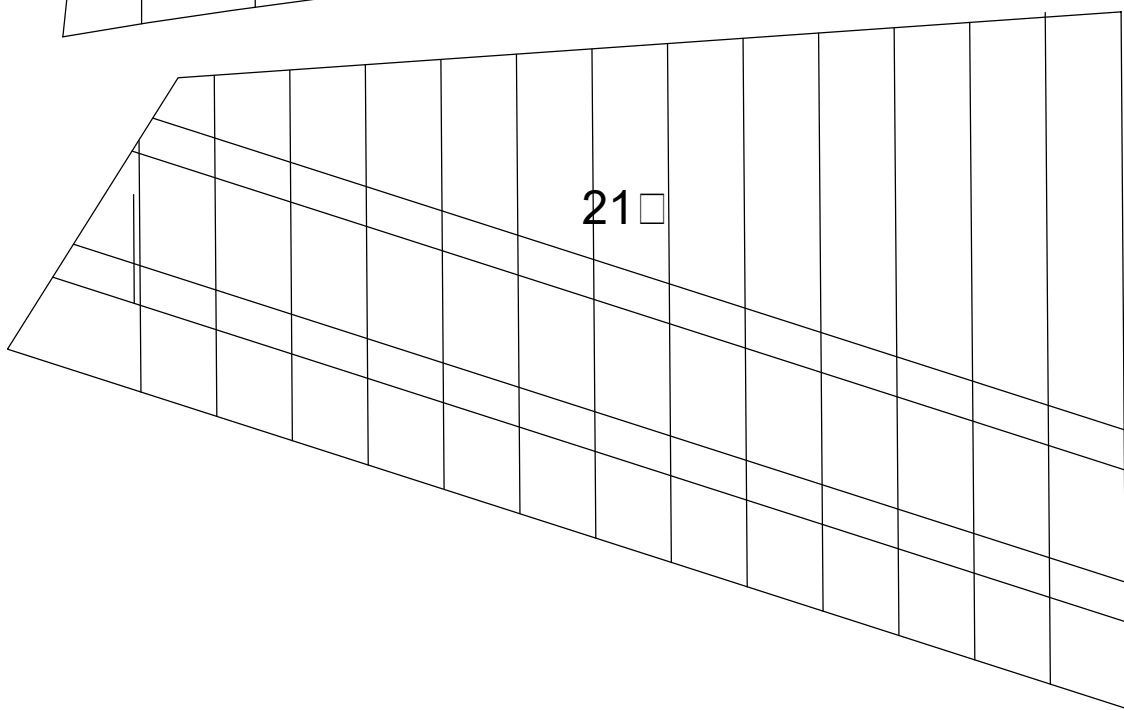
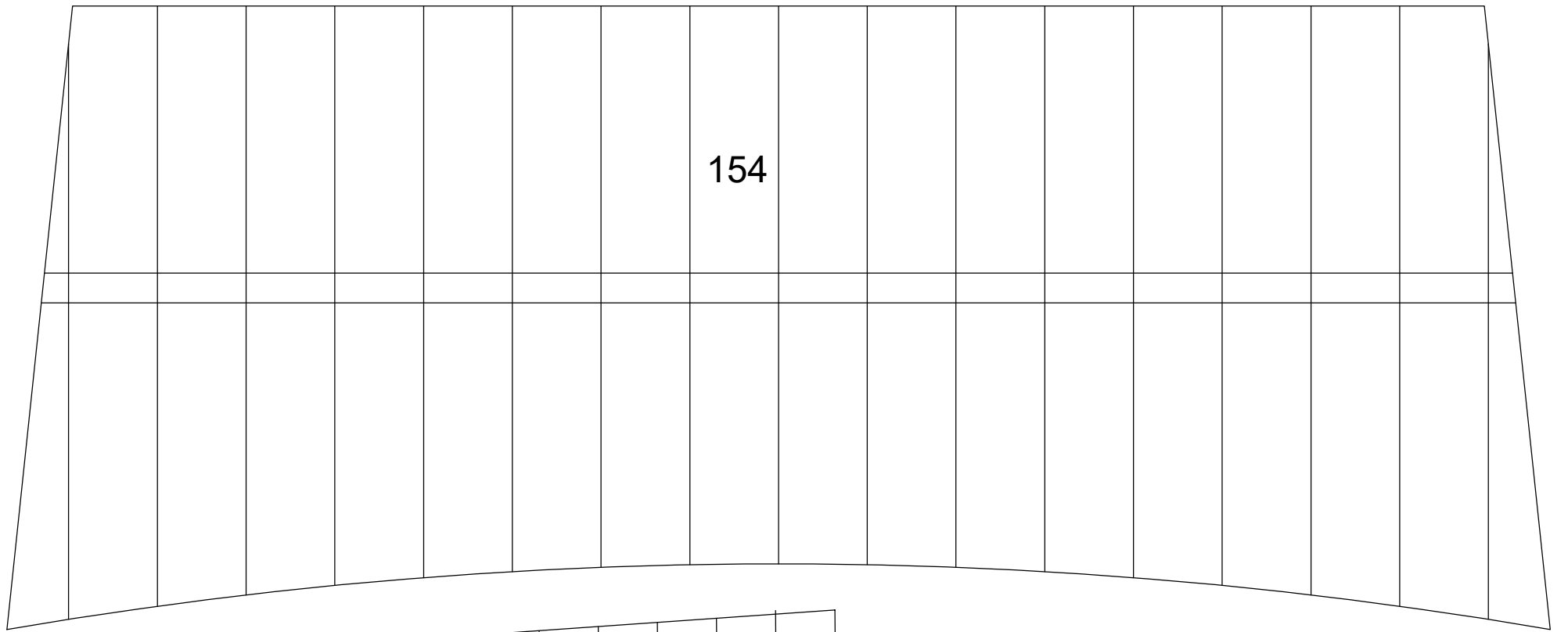

Scale 1/1

Gorch Fock

OcCre
Ocio Creativo

A

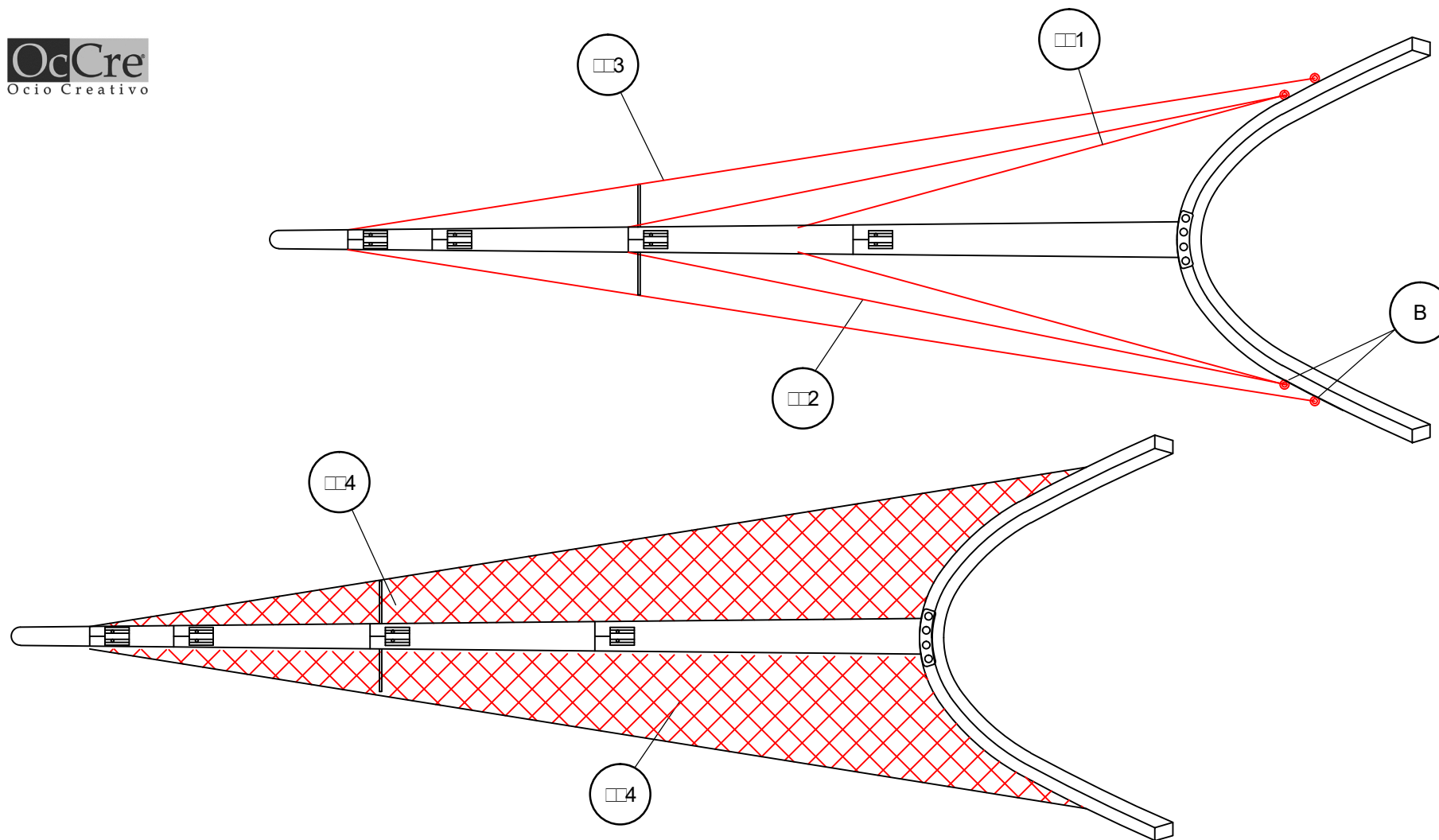

J91	∅0,50x150	Hilo marrón / Brown thread / Fil brun /braunes Baumwollfaden / Filo marrone	J94	Preformado / Preformed/ Préformé / Vorgeformt / Preformato	Composite / Composite / Composite / Composite / Composite
J92	∅0,50x200	Hilo marrón / Brown thread / Fil brun /braunes Baumwollfaden / Filo marrone	B	15	Latón / Brass / Latón / Messing / Ottone
J93	∅0,15x300	Hilo crudo / Raw thread / Fil brut / Rohes Baumwollfaden / Filo crudo			

Gorch Fock

B

OcCre
Ocio Creativo

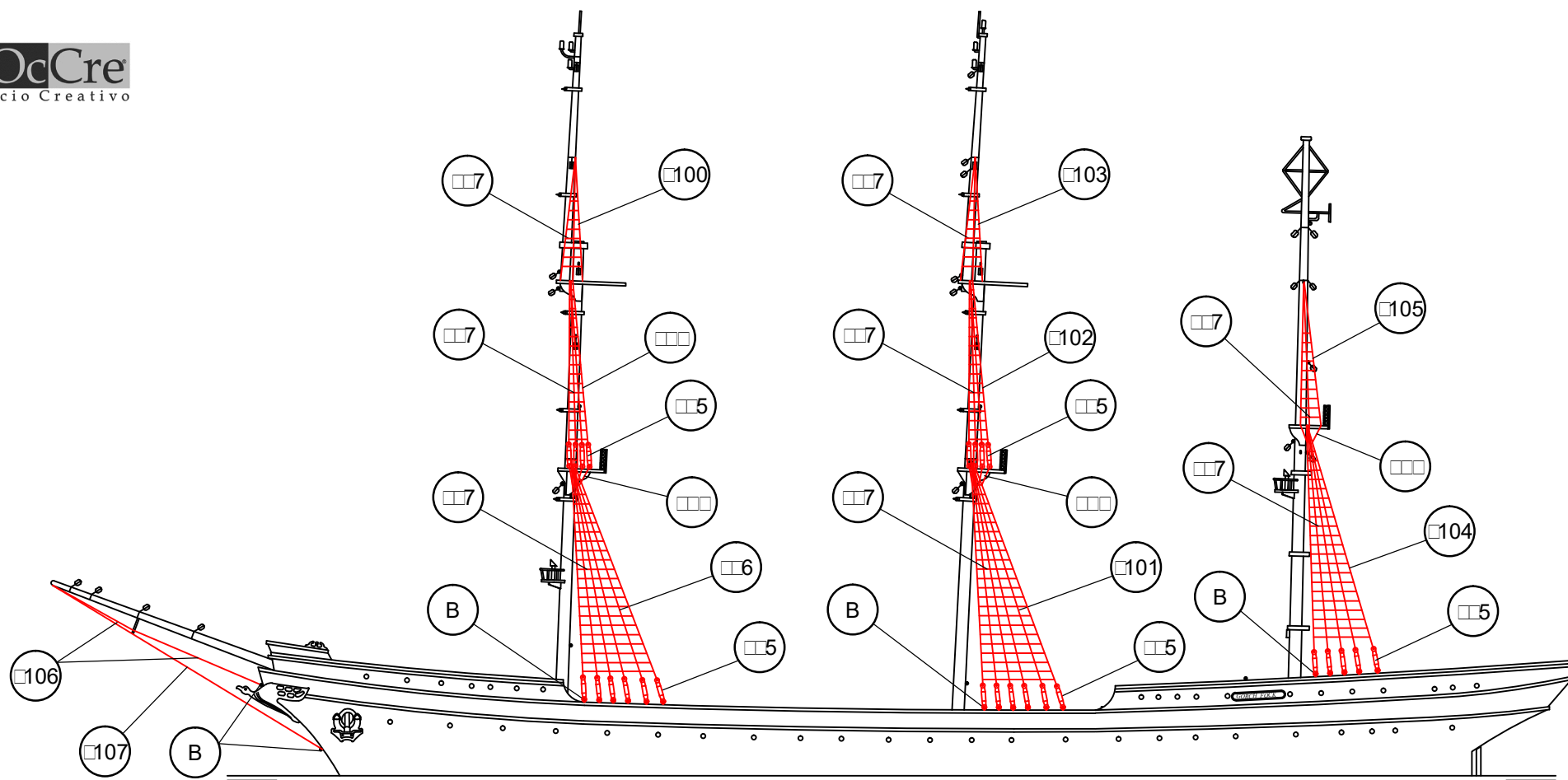

J95	Preformado / Prefomed/ Préformé / Vorgeformt / Preformato	Metal / Metal / Metal / Metall / Metallo	J102	∅0,50x350	Hilo marrón / Brown thread / Fil brun /braunes Baumwollfaden / Filo marrone
J96	∅0,50x400	Hilo marrón / Brown thread / Fil brun /braunes Baumwollfaden / Filo marrone	J103	∅0,50x250	Hilo marrón / Brown thread / Fil brun /braunes Baumwollfaden / Filo marrone
J97	∅0,15x120	Hilo crudo / Raw thread / Fil brut / Rohes Baumwollfaden / Filo crudo	J104	∅0,50x400	Hilo marrón / Brown thread / Fil brun /braunes Baumwollfaden / Filo marrone
J98	∅0,50x125	Hilo marrón / Brown thread / Fil brun /braunes Baumwollfaden / Filo marrone	J105	∅0,50x300	Hilo marrón / Brown thread / Fil brun /braunes Baumwollfaden / Filo marrone
J99	∅0,50x350	Hilo marrón / Brown thread / Fil brun /braunes Baumwollfaden / Filo marrone	J106	∅0,50x200	Hilo marrón / Brown thread / Fil brun /braunes Baumwollfaden / Filo marrone
J100	∅0,50x250	Hilo marrón / Brown thread / Fil brun /braunes Baumwollfaden / Filo marrone	J107	∅∅0,50x100	Hilo marrón / Brown thread / Fil brun /braunes Baumwollfaden / Filo marrone
J101	∅0,50x450	Hilo marrón / Brown thread / Fil brun /braunes Baumwollfaden / Filo marrone	B	15	Latón / Brass / Latón / Messing / Ottone

Gorch Fock

C

OcCre
Ocio Creativo

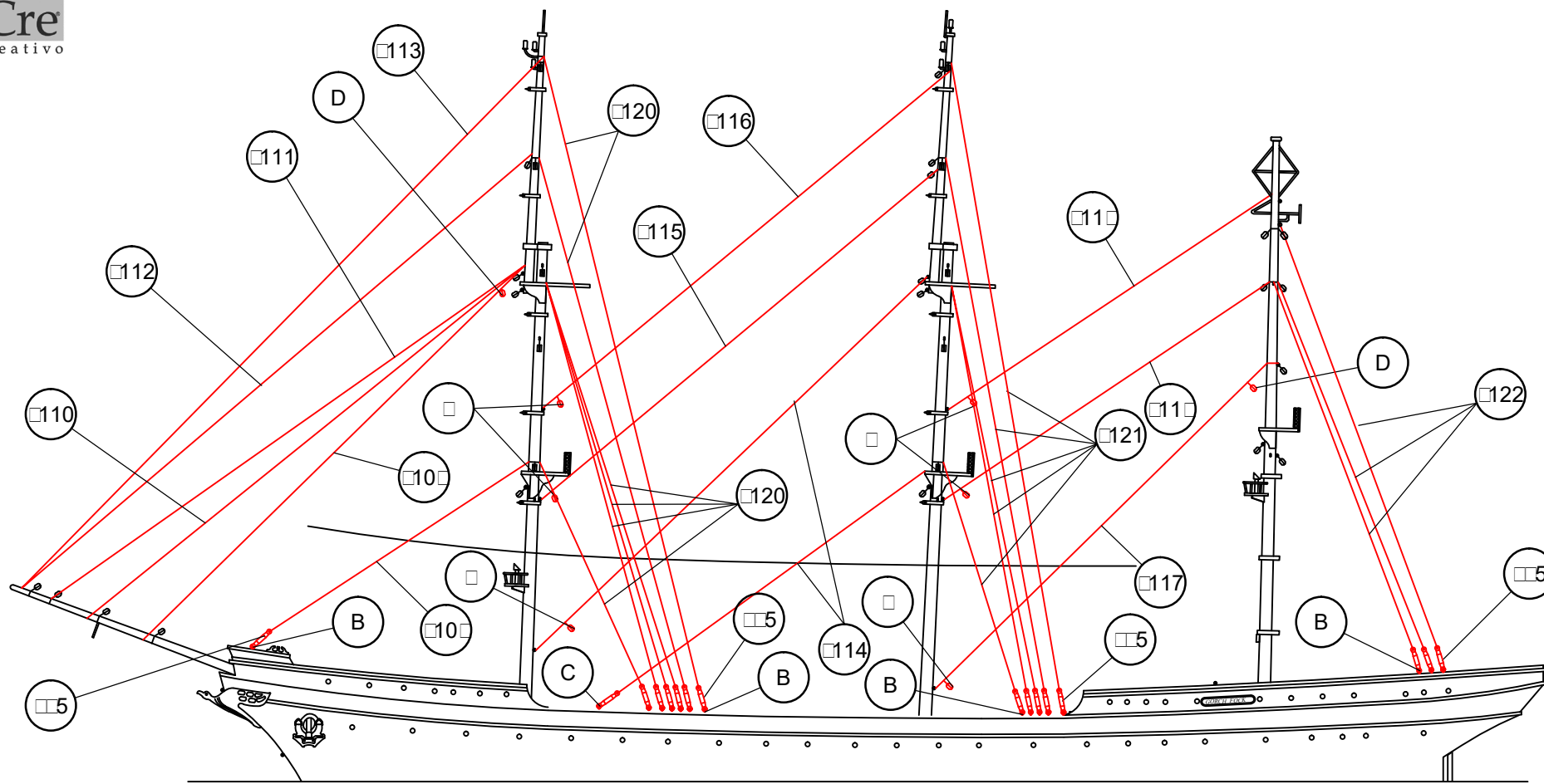

J95	Preformado / Preformed/ Préformé / Vorgeformt / Preformato	Metal / Metal / Metal / Metall / Metallo	J114	∅,50x450	Hilo marrón / Brown thread / Fil brun /braunes Baumwollfaden / Filo marrone	J120	∅,50x900	Hilo marrón / Brown thread / Fil brun /braunes Baumwollfaden / Filo marrone
J108	∅,50x400	Hilo marrón / Brown thread / Fil brun /braunes Baumwollfaden / Filo marrone	J115	∅,50x450	Hilo marrón / Brown thread / Fil brun /braunes Baumwollfaden / Filo marrone	J121	∅,50x900	Hilo marrón / Brown thread / Fil brun /braunes Baumwollfaden / Filo marrone
J109	∅,50x350	Hilo marrón / Brown thread / Fil brun /braunes Baumwollfaden / Filo marrone	J116	∅,50x500	Hilo marrón / Brown thread / Fil brun /braunes Baumwollfaden / Filo marrone	J122	∅,50x900	Hilo marrón / Brown thread / Fil brun /braunes Baumwollfaden / Filo marrone
J110	∅,50x400	Hilo marrón / Brown thread / Fil brun /braunes Baumwollfaden / Filo marrone	J117	∅,50x400	Hilo marrón / Brown thread / Fil brun /braunes Baumwollfaden / Filo marrone	B	15	Latón / Brass / Latón / Messing / Ottone
J111	∅,50x450	Hilo marrón / Brown thread / Fil brun /braunes Baumwollfaden / Filo marrone	J118	∅,50x400	Hilo marrón / Brown thread / Fil brun /braunes Baumwollfaden / Filo marrone	D	4	Composite / Composite / Composite / Composite / Composite
J112	∅,50x500	Hilo marrón / Brown thread / Fil brun /braunes Baumwollfaden / Filo marrone	J119	∅,50x400	Hilo marrón / Brown thread / Fil brun /braunes Baumwollfaden / Filo marrone	E	4	Composite / Composite / Composite / Composite / Composite

Gorch Fock



Aparejo de velas / Sail rig / Gréement
Señal takelañe / Sartiame da ñela

D

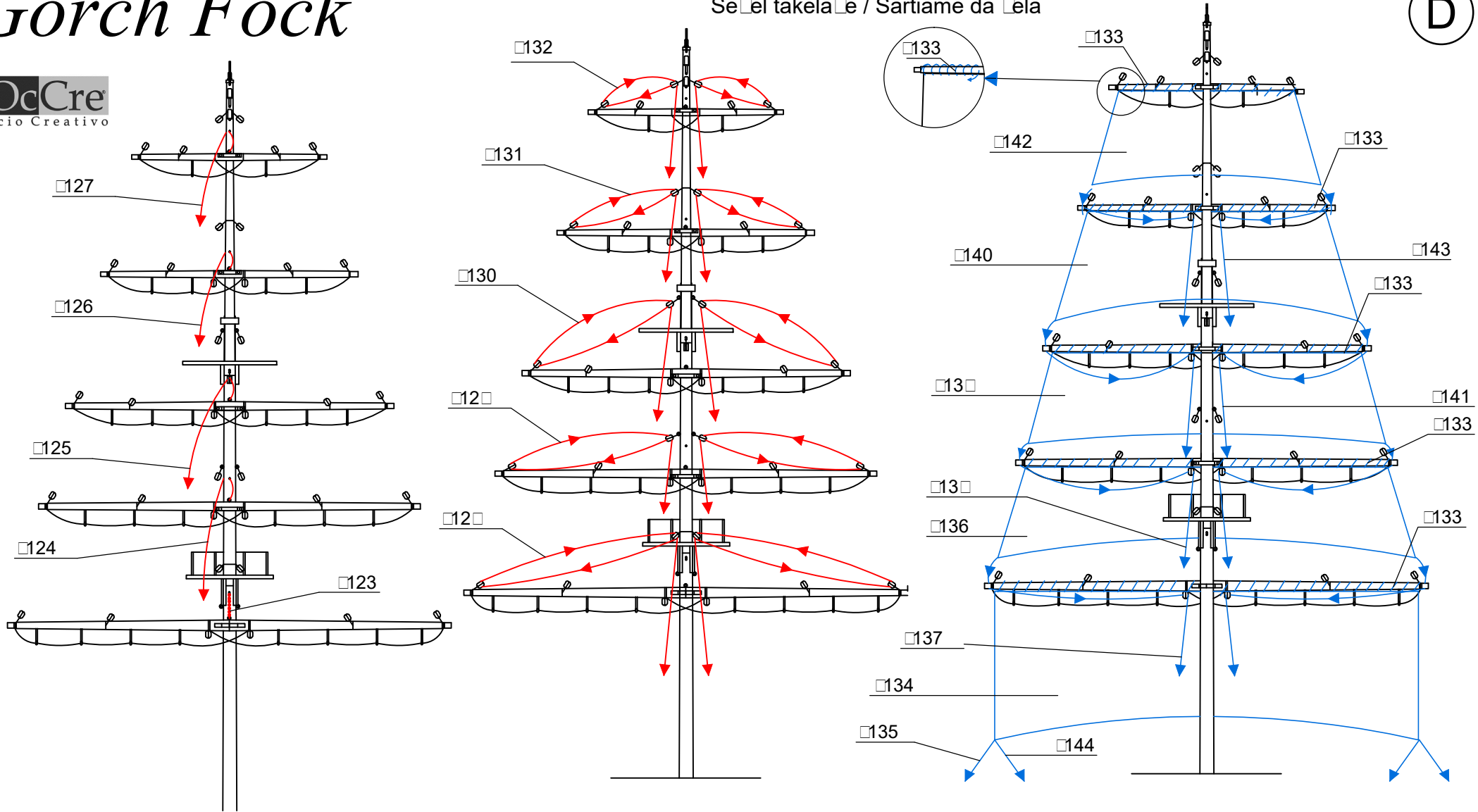

J123	1x20	Latón / Brass / Latón / Messing / Otone	J131	∅0,15x650	Hilo crudo / Raw thread / Fil brut / Rohes Baumwollfaden / Filo crudo	J138	Preformado / Preformed / Préformé / Vorgeformt	Tela / Cloth / Étoffe / Stoff / Tela
J124	∅0,15x275	Hilo crudo / Raw thread / Fil brut / Rohes Baumwollfaden / Filo crudo	J132	∅0,15x700	Hilo crudo / Raw thread / Fil brut / Rohes Baumwollfaden / Filo crudo	J139	∅0,15x450	Hilo crudo / Raw thread / Fil brut / Rohes Baumwollfaden / Filo crudo
J125	∅0,15x375	Hilo crudo / Raw thread / Fil brut / Rohes Baumwollfaden / Filo crudo	J133	∅0,15x600	Hilo crudo / Raw thread / Fil brut / Rohes Baumwollfaden / Filo crudo	J140	Preformado / Preformed / Préformé / Vorgeformt	Tela / Cloth / Étoffe / Stoff / Tela
J126	∅0,15x475	Hilo crudo / Raw thread / Fil brut / Rohes Baumwollfaden / Filo crudo	J134	Preformado / Preformed / Préformé / Vorgeformt	Tela / Cloth / Étoffe / Stoff / Tela	J141	∅0,15x550	Hilo crudo / Raw thread / Fil brut / Rohes Baumwollfaden / Filo crudo
J127	∅0,15x575	Hilo crudo / Raw thread / Fil brut / Rohes Baumwollfaden / Filo crudo	J135	∅0,15x200	Hilo crudo / Raw thread / Fil brut / Rohes Baumwollfaden / Filo crudo	J142	Preformado / Preformed / Préformé / Vorgeformt	Tela / Cloth / Étoffe / Stoff / Tela
J128	∅0,15x480	Hilo crudo / Raw thread / Fil brut / Rohes Baumwollfaden / Filo crudo	J136	Preformado / Preformed / Préformé / Vorgeformt	Tela / Cloth / Étoffe / Stoff / Tela	J143	∅0,15x600	Hilo crudo / Raw thread / Fil brut / Rohes Baumwollfaden / Filo crudo
J129	∅0,15x550	Hilo crudo / Raw thread / Fil brut / Rohes Baumwollfaden / Filo crudo	J137	∅0,15x370	Hilo crudo / Raw thread / Fil brut / Rohes Baumwollfaden / Filo crudo	J144	∅0,15x200	Hilo crudo / Raw thread / Fil brut / Rohes Baumwollfaden / Filo crudo
J130	∅0,15x600	Hilo crudo / Raw thread / Fil brut / Rohes Baumwollfaden / Filo crudo						

Gorch Fock

Aparejo de velas / Sail rig / Gréement
 Seil takela / Sartame da vela

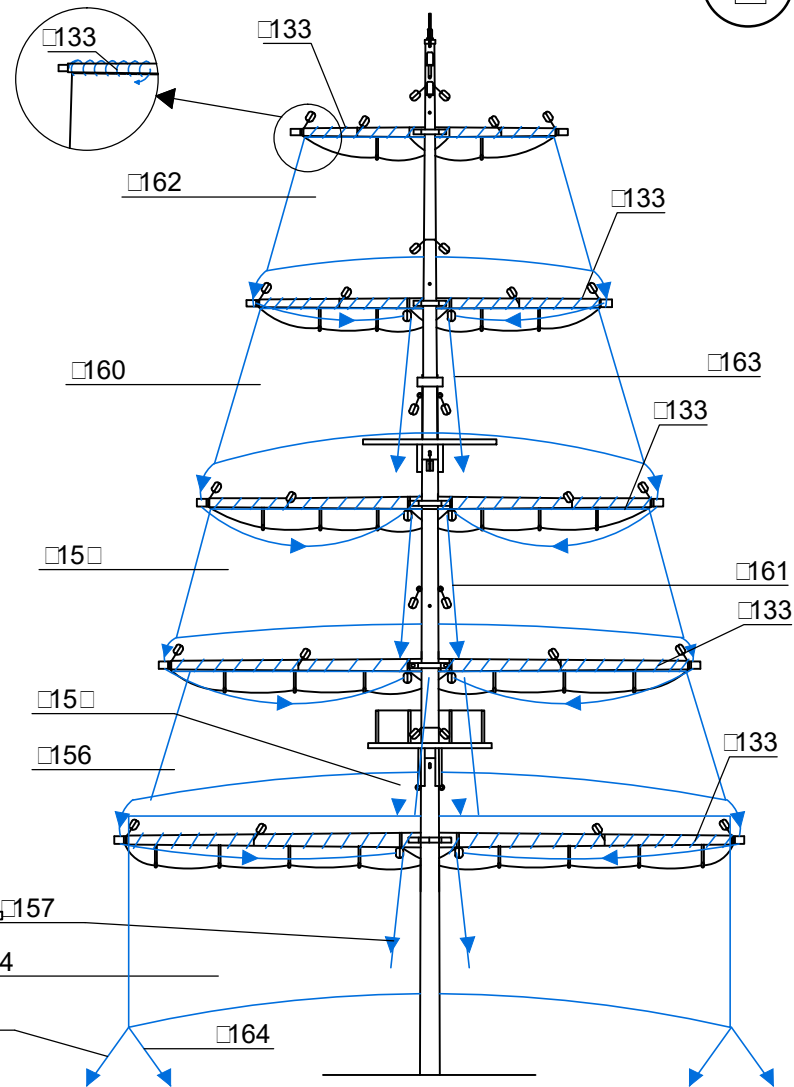
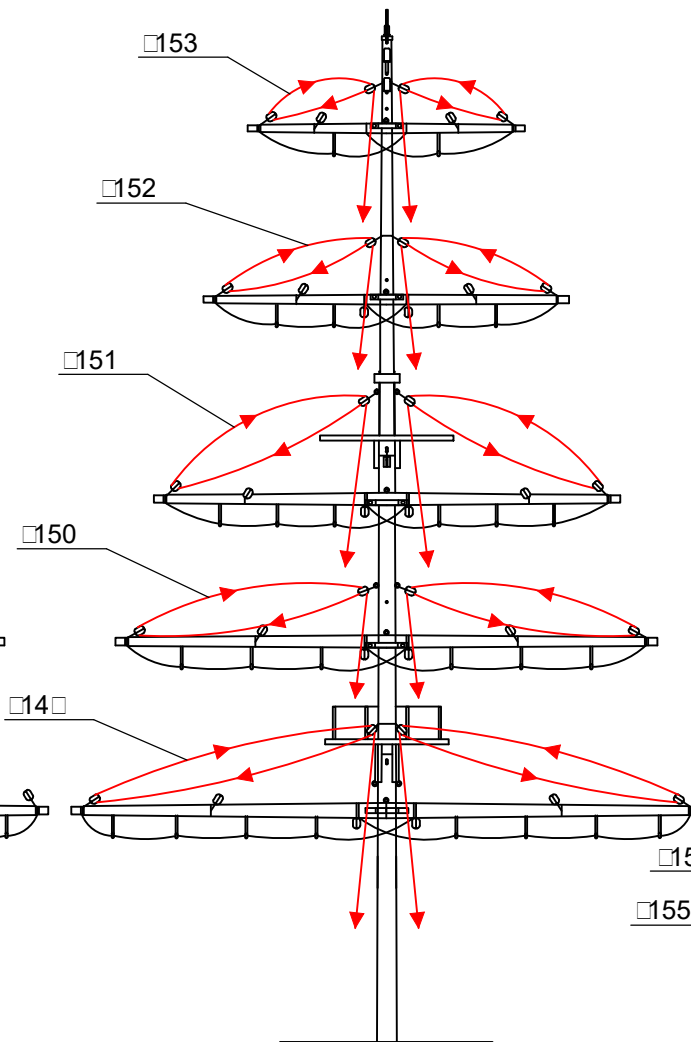
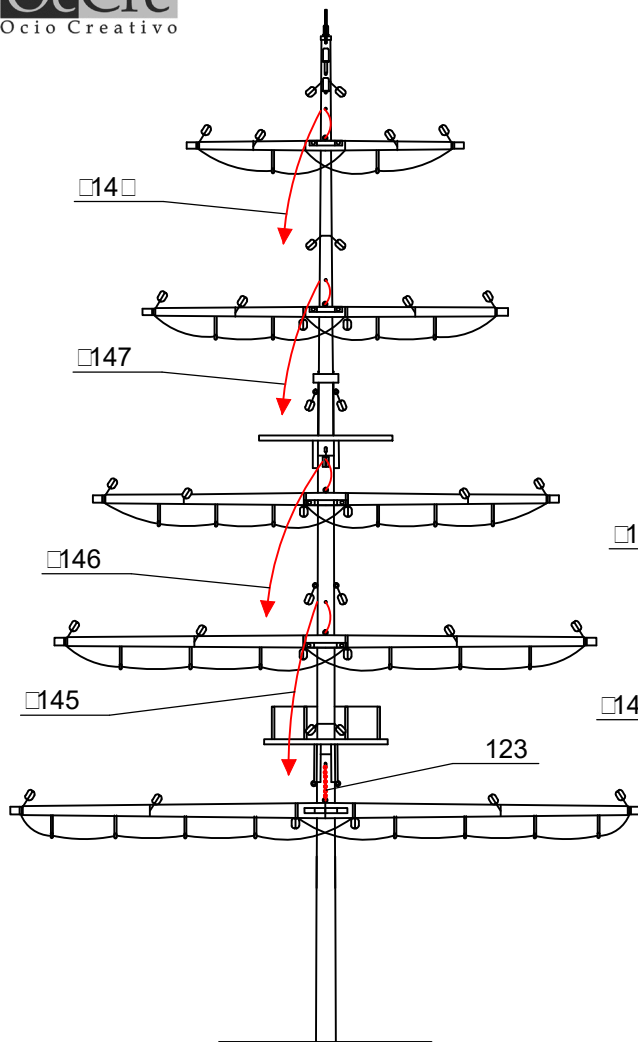

J145	ø0,15x300	Hilo crudo / Raw thread / Fil brut / Rohes Baumwollfaden / Filo crudo	J152	ø0,15x700	Hilo crudo / Raw thread / Fil brut / Rohes Baumwollfaden / Filo crudo	J159	ø0,15x500	Hilo crudo / Raw thread / Fil brut / Rohes Baumwollfaden / Filo crudo
J146	ø0,15x400	Hilo crudo / Raw thread / Fil brut / Rohes Baumwollfaden / Filo crudo	J153	ø0,15x750	Hilo crudo / Raw thread / Fil brut / Rohes Baumwollfaden / Filo crudo	J160	Preformado / Preformed / Préformé / Vorgeformt / Preformato	Tela / Cloth / Étoffe / Stoff / Tela
J147	ø0,15x500	Hilo crudo / Raw thread / Fil brut / Rohes Baumwollfaden / Filo crudo	J154	Preformado / Preformed / Préformé / Vorgeformt / Preformato	Tela / Cloth / Étoffe / Stoff / Tela	J161	ø0,15x600	Hilo crudo / Raw thread / Fil brut / Rohes Baumwollfaden / Filo crudo
J148	ø0,15x600	Hilo crudo / Raw thread / Fil brut / Rohes Baumwollfaden / Filo crudo	J155	ø0,15x200	Hilo crudo / Raw thread / Fil brut / Rohes Baumwollfaden / Filo crudo	J162	Preformado / Preformed / Préformé / Vorgeformt / Preformato	Tela / Cloth / Étoffe / Stoff / Tela
J149	ø0,15x500	Hilo crudo / Raw thread / Fil brut / Rohes Baumwollfaden / Filo crudo	J156	Preformado / Preformed / Préformé / Vorgeformt / Preformato	Tela / Cloth / Étoffe / Stoff / Tela	J163	ø0,15x650	Hilo crudo / Raw thread / Fil brut / Rohes Baumwollfaden / Filo crudo
J150	ø0,15x600	Hilo crudo / Raw thread / Fil brut / Rohes Baumwollfaden / Filo crudo	J157	ø0,15x400	Hilo crudo / Raw thread / Fil brut / Rohes Baumwollfaden / Filo crudo	J164	ø0,15x225	Hilo crudo / Raw thread / Fil brut / Rohes Baumwollfaden / Filo crudo
J151	ø0,15x650	Hilo crudo / Raw thread / Fil brut / Rohes Baumwollfaden / Filo crudo	J158	Preformado / Preformed / Préformé / Vorgeformt / Preformato	Tela / Cloth / Étoffe / Stoff / Tela			

Gorch Fock

Aparejo de velas / Sail rig / Gréement
Señal takelañe / Sartiame da ñela

F

OcCre
Ocio Creativo

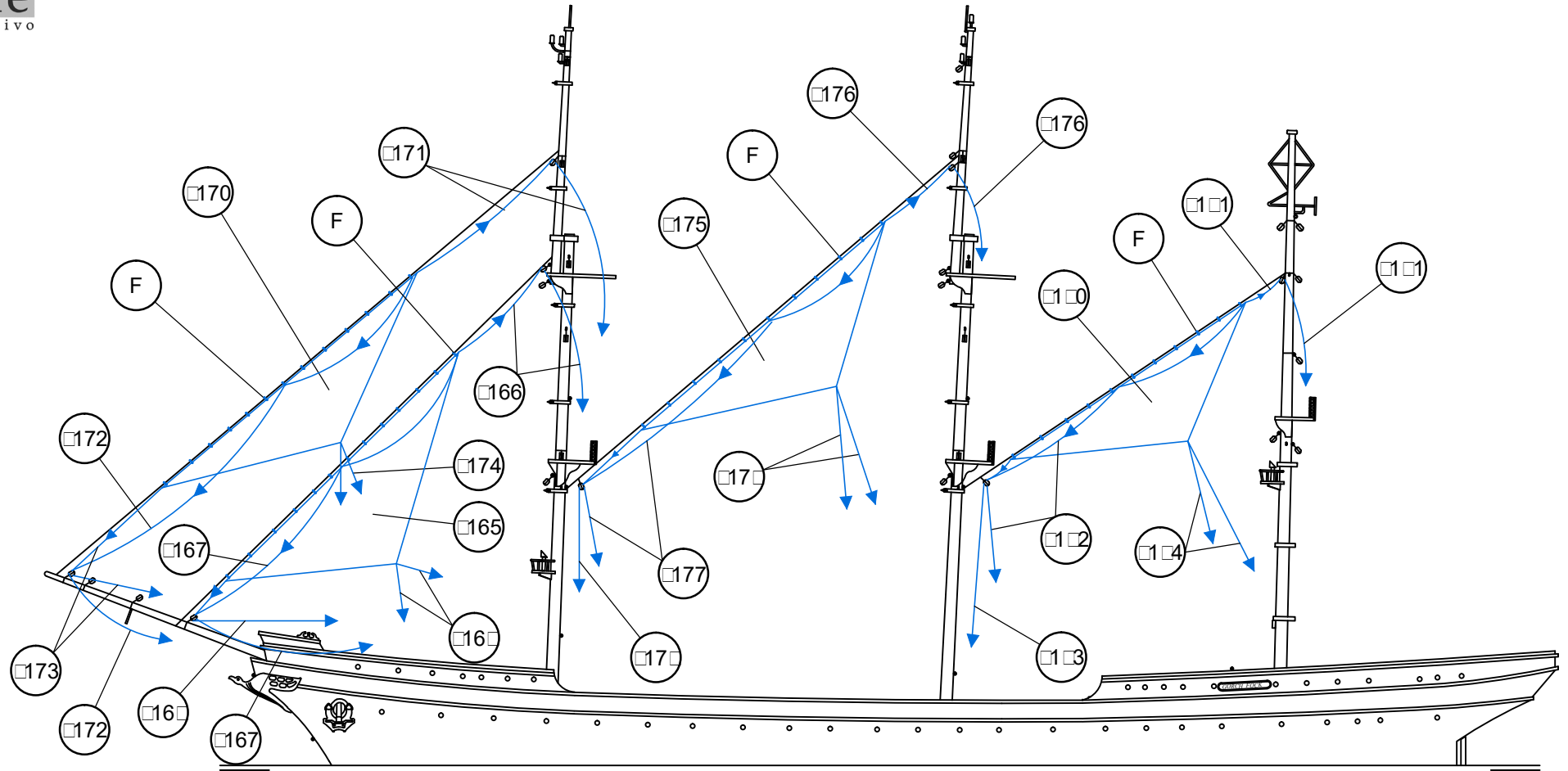

J165	Preformado / Prefomed/ Préformé / Vorgeformt / Preformato	Tela / Cloth / Étoffe / Stoff / Tela	J172	ø0,15x600	Hilo crudo / Raw thread / Fil brut / Rohes Baumwollfaden / Filo crudo	J179	ø0,15x300	Hilo crudo / Raw thread / Fil brut / Rohes Baumwollfaden / Filo crudo
J166	ø0,15x550	Hilo crudo / Raw thread / Fil brut / Rohes Baumwollfaden / Filo crudo	J173	ø0,15x300	Hilo crudo / Raw thread / Fil brut / Rohes Baumwollfaden / Filo crudo	J180	Preformado / Prefomed/ Préformé / Vorgeformt / Preformato	Tela / Cloth / Étoffe / Stoff / Tela
J167	ø0,15x550	Hilo crudo / Raw thread / Fil brut / Rohes Baumwollfaden / Filo crudo	J174	ø0,15x300	Hilo crudo / Raw thread / Fil brut / Rohes Baumwollfaden / Filo crudo	J181	ø0,15x450	Hilo crudo / Raw thread / Fil brut / Rohes Baumwollfaden / Filo crudo
J168	ø0,15x300	Hilo crudo / Raw thread / Fil brut / Rohes Baumwollfaden / Filo crudo	J175	Preformado / Prefomed/ Préformé / Vorgeformt / Preformato	Tela / Cloth / Étoffe / Stoff / Tela	J182	ø0,15x500	Hilo crudo / Raw thread / Fil brut / Rohes Baumwollfaden / Filo crudo
J169	ø0,15x150	Hilo crudo / Raw thread / Fil brut / Rohes Baumwollfaden / Filo crudo	J176	ø0,15x500	Hilo crudo / Raw thread / Fil brut / Rohes Baumwollfaden / Filo crudo	J183	ø0,15x300	Hilo crudo / Raw thread / Fil brut / Rohes Baumwollfaden / Filo crudo
J170	Preformado / Prefomed/ Préformé / Vorgeformt / Preformato	Tela / Cloth / Étoffe / Stoff / Tela	J177	ø0,15x600	Hilo crudo / Raw thread / Fil brut / Rohes Baumwollfaden / Filo crudo	J184	ø0,15x250	Hilo crudo / Raw thread / Fil brut / Rohes Baumwollfaden / Filo crudo
J171	ø0,15x550	Hilo crudo / Raw thread / Fil brut / Rohes Baumwollfaden / Filo crudo	J178	ø0,15x400	Hilo crudo / Raw thread / Fil brut / Rohes Baumwollfaden / Filo crudo	F	ø3	Metal / Metal / Metal / Metall / Metallo

Gorch Fock

Aparejo de velas / Sail rig / Gréement
Señal takelañe / Sartame da ñela

OcCre
Ocio Creativo

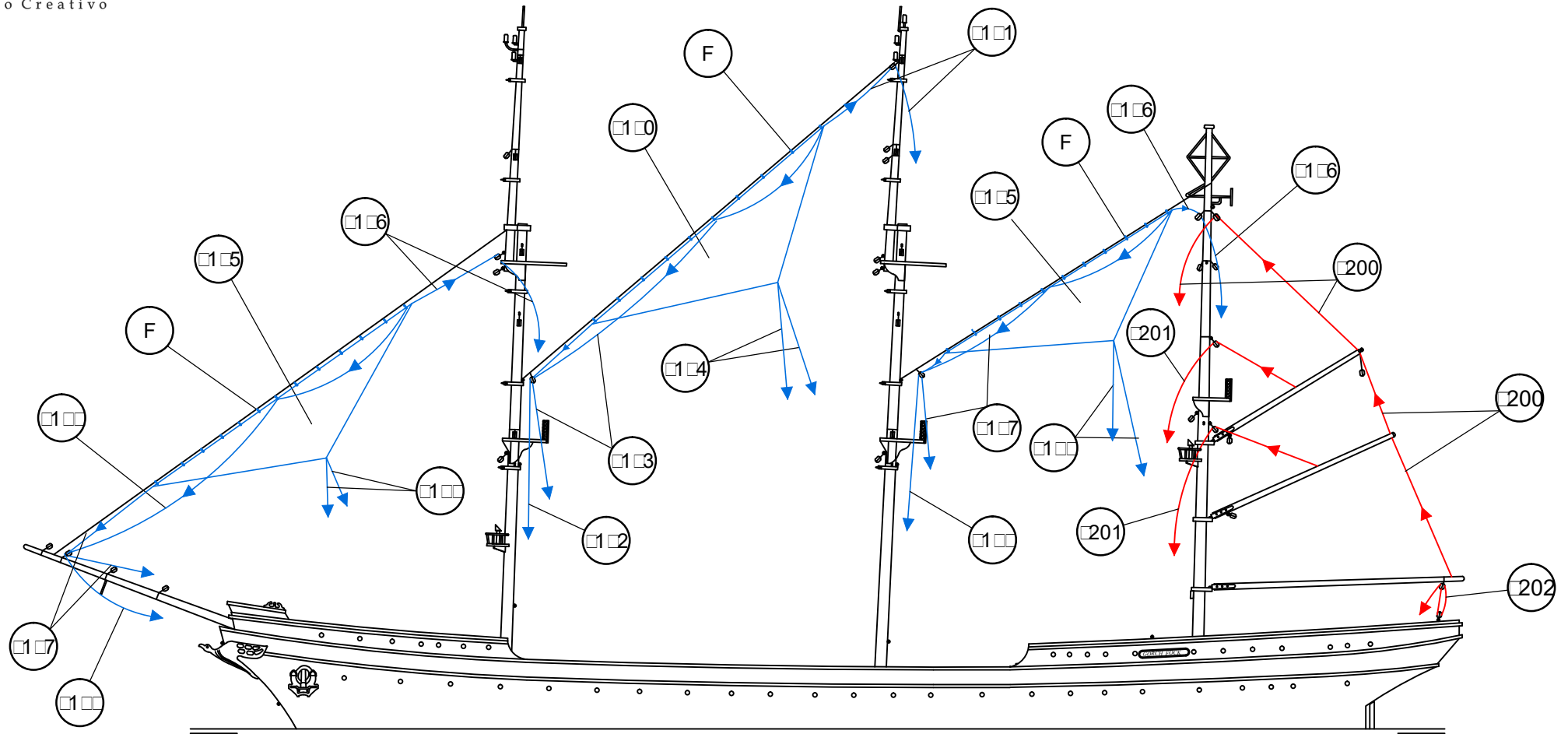

J185	Preformado / Preformed/ Préformé / Vorgeformt / Preformato	Tela / Cloth / Étoffe / Stoff / Tela	J192	∅0,15x300	Hilo crudo / Raw thread / Fil brut / Rohes Baumwollfaden / Filo crudo	J198	∅0,15x200	Hilo crudo / Raw thread / Fil brut / Rohes Baumwollfaden / Filo crudo
J186	∅0,15x450	Hilo crudo / Raw thread / Fil brut / Rohes Baumwollfaden / Filo crudo	J193	∅0,15x600	Hilo crudo / Raw thread / Fil brut / Rohes Baumwollfaden / Filo crudo	J199	∅0,15x200	Hilo crudo / Raw thread / Fil brut / Rohes Baumwollfaden / Filo crudo
J187	∅0,15x200	Hilo crudo / Raw thread / Fil brut / Rohes Baumwollfaden / Filo crudo	J194	∅0,15x200	Hilo crudo / Raw thread / Fil brut / Rohes Baumwollfaden / Filo crudo	J200	∅0,15x650	Hilo crudo / Raw thread / Fil brut / Rohes Baumwollfaden / Filo crudo
J188	∅0,15x550	Hilo crudo / Raw thread / Fil brut / Rohes Baumwollfaden / Filo crudo	J195	Preformado / Preformed/ Préformé / Vorgeformt / Preformato	Tela / Cloth / Étoffe / Stoff / Tela	J201	∅0,15x500	Hilo crudo / Raw thread / Fil brut / Rohes Baumwollfaden / Filo crudo
J189	∅0,15x200	Hilo crudo / Raw thread / Fil brut / Rohes Baumwollfaden / Filo crudo	J196	∅0,15x400	Hilo crudo / Raw thread / Fil brut / Rohes Baumwollfaden / Filo crudo	J202	∅0,15x250	Hilo crudo / Raw thread / Fil brut / Rohes Baumwollfaden / Filo crudo
J190	Preformado / Preformed/ Préformé / Vorgeformt / Preformato	Tela / Cloth / Étoffe / Stoff / Tela	J197	∅0,15x450	Hilo crudo / Raw thread / Fil brut / Rohes Baumwollfaden / Filo crudo	F	∅3	Latón / Brass / Latón / Messing / Ottone
J191	∅0,15x550	Hilo crudo / Raw thread / Fil brut / Rohes Baumwollfaden / Filo crudo						

Gorch Fock

Aparejo de velas / Sail rig / Gréement
Señal takelañe / Sartame da ñela

H

OcCre
Ocio Creativo

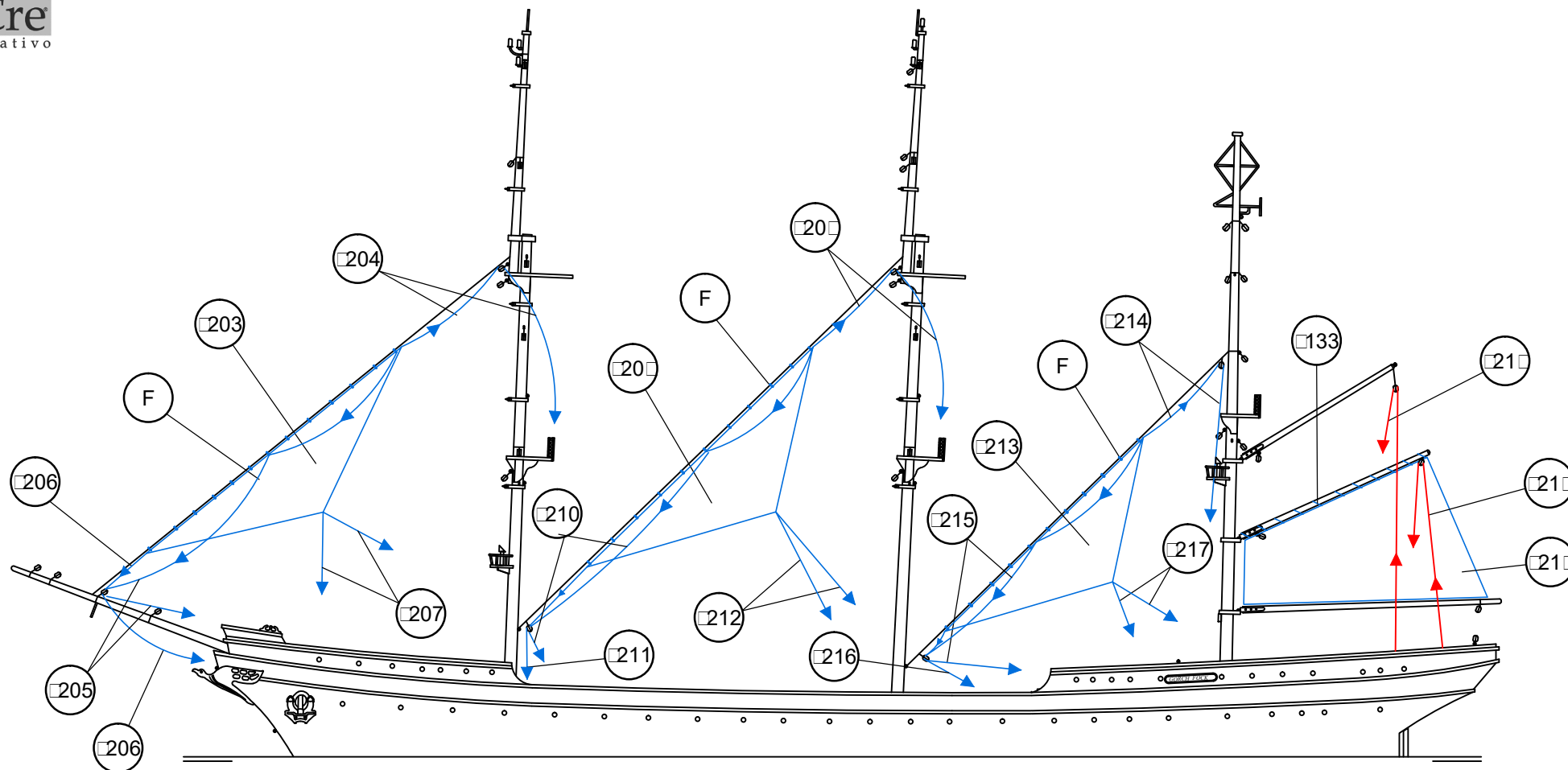

J203	Preformado / Prefomed/ Préformé / Vorgeformt / Preformato	Tela / Cloth / Étoffe / Stoff / Tela	J209	∅0,15x550	Hilo crudo / Raw thread / Fil brut / Rohes Baumwollfaden / Filo crudo	J215	∅0,15x450	Hilo crudo / Raw thread / Fil brut / Rohes Baumwollfaden / Filo crudo
J204	∅0,15x450	Hilo crudo / Raw thread / Fil brut / Rohes Baumwollfaden / Filo crudo	J210	∅0,15x600	Hilo crudo / Raw thread / Fil brut / Rohes Baumwollfaden / Filo crudo	J216	∅0,15x200	Hilo crudo / Raw thread / Fil brut / Rohes Baumwollfaden / Filo crudo
J205	∅0,15x550	Hilo crudo / Raw thread / Fil brut / Rohes Baumwollfaden / Filo crudo	J211	∅0,15x300	Hilo crudo / Raw thread / Fil brut / Rohes Baumwollfaden / Filo crudo	J217	∅0,15x200	Hilo crudo / Raw thread / Fil brut / Rohes Baumwollfaden / Filo crudo
J206	∅0,15x200	Hilo crudo / Raw thread / Fil brut / Rohes Baumwollfaden / Filo crudo	J212	∅0,15x200	Hilo crudo / Raw thread / Fil brut / Rohes Baumwollfaden / Filo crudo	J218	∅0,15x450	Hilo crudo / Raw thread / Fil brut / Rohes Baumwollfaden / Filo crudo
J207	∅0,15x200	Hilo crudo / Raw thread / Fil brut / Rohes Baumwollfaden / Filo crudo	J213	Preformado / Prefomed/ Préformé / Vorgeformt / Preformato	Tela / Cloth / Étoffe / Stoff / Tela	J219	Preformado / Prefomed/ Préformé / Vorgeformt / Preformato	Tela / Cloth / Étoffe / Stoff / Tela
J208	Preformado / Prefomed/ Préformé / Vorgeformt / Preformato	Tela / Cloth / Étoffe / Stoff / Tela	J214	∅0,15x400	Hilo crudo / Raw thread / Fil brut / Rohes Baumwollfaden / Filo crudo	F	∅3	Latón / Brass / Latón / Messing / Ottone

Gorch Fock

OcCre
Ocio Creativo

Aparejo de velas / Sail rig / Gréement
Señal takela / Sartame da vela

I

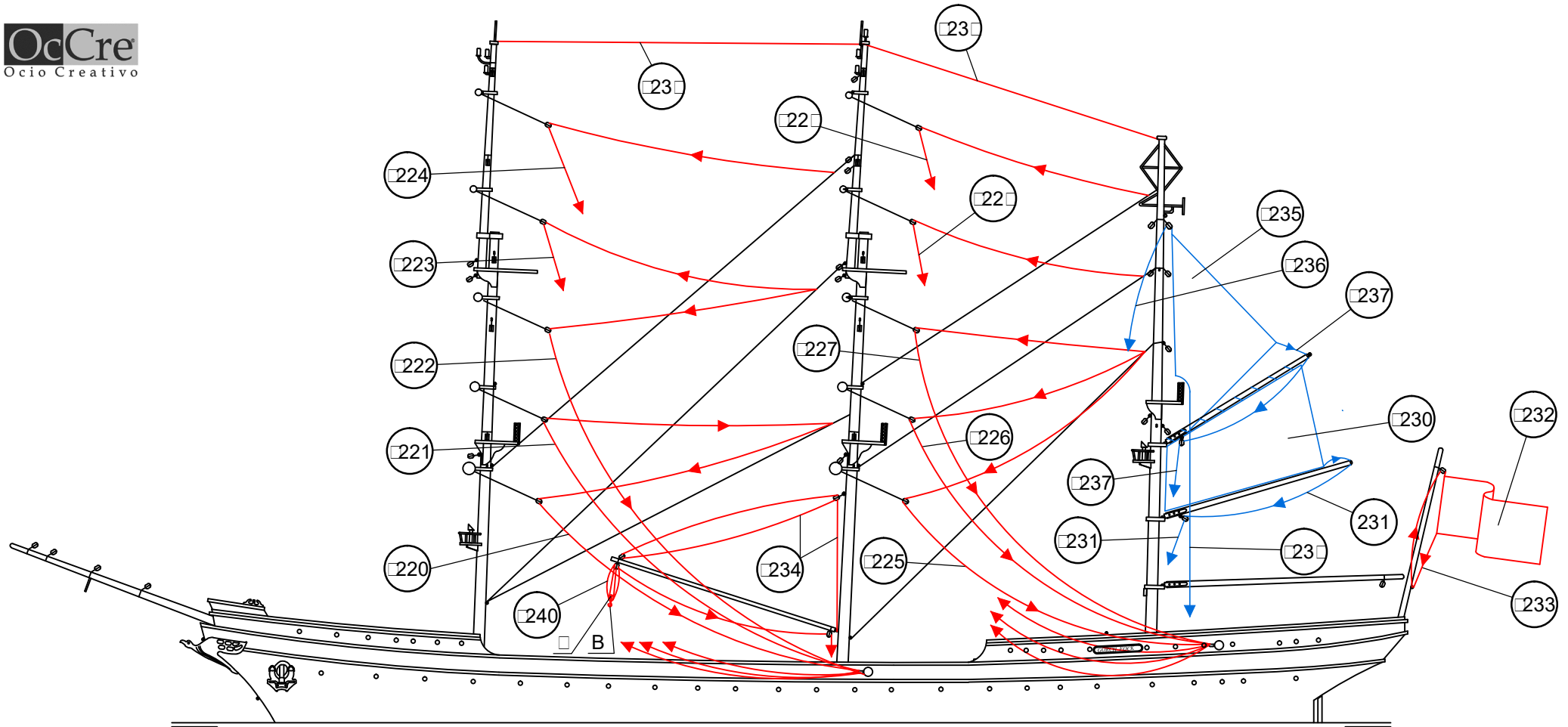

J220	∅0,15x600	Hilo crudo / Raw thread / Fil brut / Rohes Baumwollfaden / Filo crudo	J228	∅0,15x800	Hilo crudo / Raw thread / Fil brut / Rohes Baumwollfaden / Filo crudo	J236	∅0,15x500	Hilo crudo / Raw thread / Fil brut / Rohes Baumwollfaden / Filo crudo
J221	∅0,15x600	Hilo crudo / Raw thread / Fil brut / Rohes Baumwollfaden / Filo crudo	J229	∅0,15x850	Hilo crudo / Raw thread / Fil brut / Rohes Baumwollfaden / Filo crudo	J237	∅0,15x500	Hilo crudo / Raw thread / Fil brut / Rohes Baumwollfaden / Filo crudo
J222	∅0,15x500	Hilo crudo / Raw thread / Fil brut / Rohes Baumwollfaden / Filo crudo	J230	Preformado / Preformed / Préformé / Vorgeformt / Preformato	Tela / Cloth / Étouffe / Stoff / Tela	J238	∅0,15x350	Hilo crudo / Raw thread / Fil brut / Rohes Baumwollfaden / Filo crudo
J223	∅0,15x700	Hilo crudo / Raw thread / Fil brut / Rohes Baumwollfaden / Filo crudo	J231	∅0,15x500	Hilo crudo / Raw thread / Fil brut / Rohes Baumwollfaden / Filo crudo	J239	∅0,50x600	Hilo crudo / Raw thread / Fil brut / Rohes Baumwollfaden / Filo crudo
J224	∅0,15x750	Hilo crudo / Raw thread / Fil brut / Rohes Baumwollfaden / Filo crudo	J232	Preformado / Preformed / Préformé / Vorgeformt / Preformato	Tela / Cloth / Étouffe / Stoff / Tela	J240	∅0,15x350	Hilo crudo / Raw thread / Fil brut / Rohes Baumwollfaden / Filo crudo
J225	∅0,15x650	Hilo crudo / Raw thread / Fil brut / Rohes Baumwollfaden / Filo crudo	J233	∅0,15x350	Hilo crudo / Raw thread / Fil brut / Rohes Baumwollfaden / Filo crudo	B	15	Latón / Brass / Latón / Messing / Ottone
J226	∅0,15x650	Hilo crudo / Raw thread / Fil brut / Rohes Baumwollfaden / Filo crudo	J234	∅0,15x300	Hilo crudo / Raw thread / Fil brut / Rohes Baumwollfaden / Filo crudo	E	4	Composite / Composite / Composite / Composite / Composite
J227	∅0,15x600	Hilo crudo / Raw thread / Fil brut / Rohes Baumwollfaden / Filo crudo	J235	Preformado / Preformed / Préformé / Vorgeformt / Preformato	Tela / Cloth / Étouffe / Stoff / Tela			

Gorch Fock

OcCre
Ocio Creativo

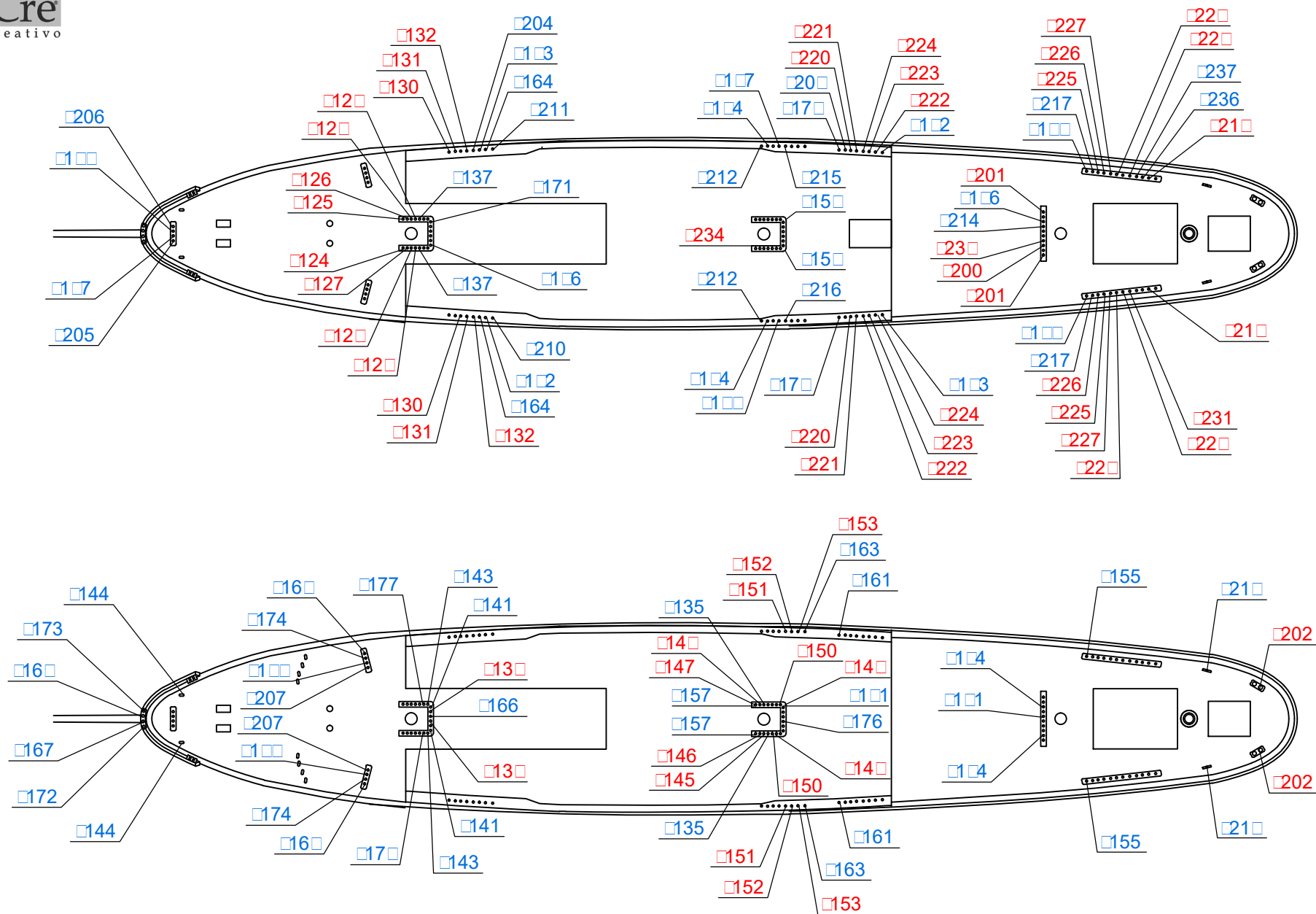
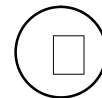

Aparejo de velas / Sail rig / Gréement
Señal takelaž / Sartiame da vela

Gorch Fock

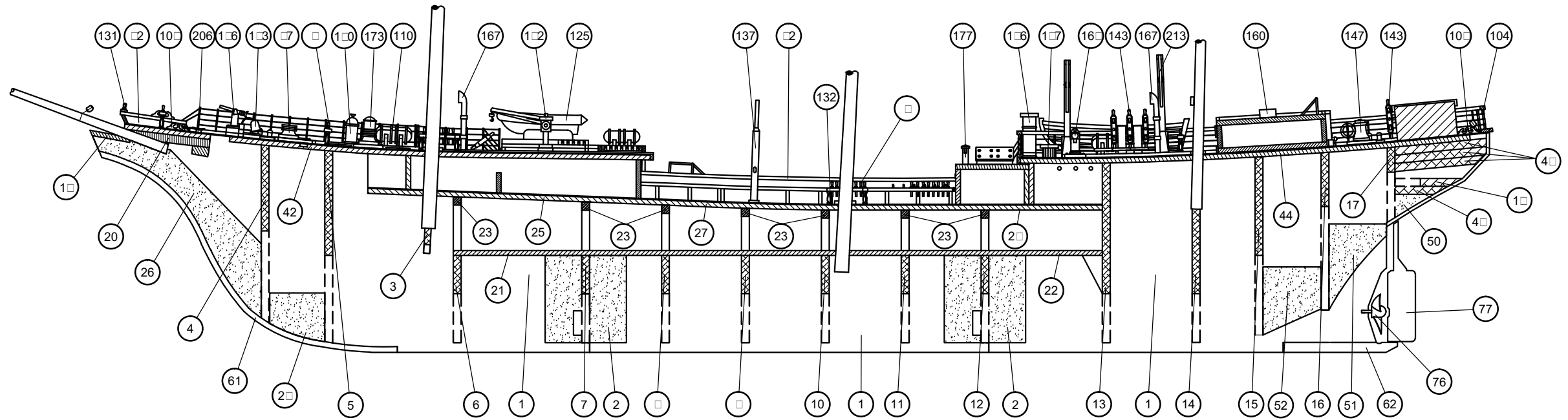

Sección longitudinal / Amidship section / Coupe longitudinale

Sezione longitudinale / Abschnitt Mittschiffslinie

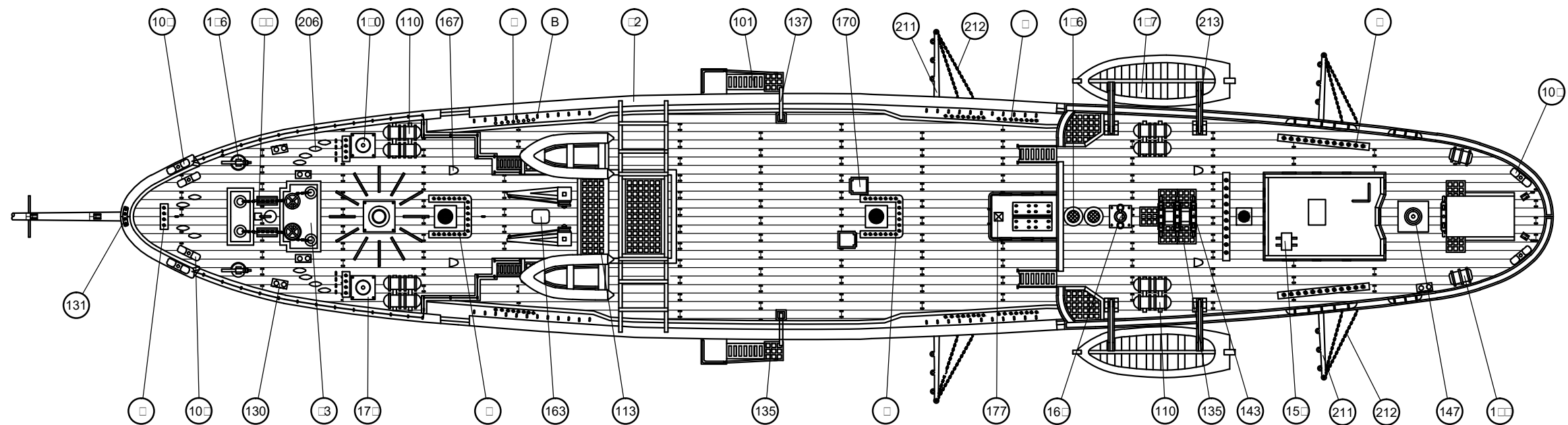

Scale 1/3