

ANTES DE COMENZAR, RECOPILE TODO EL MATERIAL DE APOYO PARA EL MONTAJE: Instrucciones de montaje / ilustraciones paso a paso / planos y plantillas impresos a escala.

PREPARACIÓN DEL MATERIAL: Para poder identificar correctamente las piezas precortadas, antes de extraerlas de las planchas de madera, marque en ellas la misma numeración que aparece en la hoja "IP" (identificación de piezas), incluida en las instrucciones.

INICIO DEL MONTAJE: Con la ayuda de un cúter y procurando no colocar los dedos en la línea de corte, desprenda las piezas de las planchas eliminando los pequeños nervios que las sujetan. Seguidamente lije con suavidad las piezas con papel de lija de grano fino, para eliminar el repelo de las mismas. El orden numérico del paso a paso indica el orden de elaboración y colocación de las piezas. Es importante comprobar el ajuste de las piezas antes de pegarlas definitivamente.

LISTONES Y VARILLAS: Los modelos incorporan varios tipos de listones y varillas para elaborar las diferentes piezas. La lista de piezas proporciona información sobre el tipo de material y medidas. En algunos casos es conveniente ajustar las medidas sobre el propio modelo, conforme avanzamos en el montaje. De esta manera se consigue un mejor ajuste.

PEGAMENTOS RECOMENDADOS: Cola blanca o de carpintero. Para las uniones de piezas de madera y de todas aquellas piezas que no ofrezcan resistencia.

Pegamento rápido. Para piezas que sean difíciles de sostener y que necesiten un secado casi instantáneo.

Cola de contacto o de zapatero. Para todas aquellas piezas que se forren con chapas finas de madera o metal. En todos los casos, lea siempre las instrucciones de uso del fabricante.

SERVICIO DE ATENCIÓN AL CLIENTE: Para cualquier duda o información sobre el montaje de nuestros productos, puede contactar con nuestro Servicio Técnico en la dirección:

www.occre.com. Le atenderemos con mucho gusto.

BEFORE STARTING, MAKE SURE YOU HAVE ALL THE SUPPORT MATERIAL FOR ASSEMBLING THE MODEL:

Assembly Instructions / Step by step pictures / Plans and templates printed to scale.

PREPARING THE MATERIAL: In order to correctly identify the precut parts, before removing them from the wooden sheets, mark on them the same numbers that appear on the "IP"

(Part Identification) Sheet included with the instructions.

STARTING THE ASSEMBLY: Using a cutter, and making sure you do not put your fingers along the cutting line, remove the parts from the wooden sheets, eliminating the small sprues that hold them in place. In continuation smoothly sand down the parts, using fine grain sandpaper, to eliminate the pickup of the parts. The numerical order indicates the order in which the different parts must be made up and fitted.

STRIPS AND RODS: These models incorporate a variety of different types of strips and rods with which to make up the different parts of the kit. The list of parts proportions information on the type of material and measurements. In some cases it is advisable to adjust the measurements on the basis of the model itself, as assembly progresses. In this way you will achieve a better fit.

RECOMMENDED GLUES: White, or carpenter's glue: For joining pieces of wood together. Mainly used for gluing together the skeleton. Quick-drying glue. For parts that are difficult to hold in their final position and which need to set instantly. Recommended for fitting small parts. Contact or cobbler's glue. For gluing into place the parts that are covered with fine wood veneer to set instantly. In all cases, always follow the manufacturer's recommendations.

CUSTOMER ATTENTION SERVICE: In the case of whatsoever doubt or further information that you may require regarding the assembly of our products, please contact our Technical Service online at the address: www.occre.com. We will be delighted to attend to you.

AVANT DE COMMENCER, VÉRIFIEZ TOUT LE MATÉRIEL DE SOUTIEN POUR LE MONTAGE:

PRÉPARATION DU MATÉRIEL: Pour pouvoir identifier correctement les pièces prédécoupées, avant de les extraire des planches de bois, inscrivez sur elles la même numérotation qui apparaît sur la page « IP » (identification des pièces) comprise dans les instructions.

DÉBUT DU MONTAGE: À l'aide d'un cutter, et en essayant de ne pas poser les doigts sur la ligne de découpe, séparez les pièces des planches en éliminant les petits nerfs qui les retiennent. Puis poncez doucement les pièces à l'aide d'un papier de verre à grain fin, pour éliminer le contrefil. L'ordre numérique des étapes photographiques et des plans indique l'ordre d'élaboration et d'installation des pièces.

LISTEAUX ET BAGUETTES: Les modèles intègrent plusieurs types de listeaux et de baguettes destinés à confectionner les différentes pièces. La liste des pièces indique le type de matériau et les dimensions des pièces. Il est parfois recommandé d'ajuster les mesures sur le modèle lui-même, au fur et à mesure que nous avançons dans le montage. De cette manière, on obtient un meilleur réglage.

COLLES RECOMMANDÉES: Colle blanche ou de menuisier: Pour les unions de pièces en bois et de toutes les pièces qui n'offrent pas de résistance. Colle à séchage rapide: Pour les pièces qui sont difficiles à maintenir dans leur position et qui requièrent un séchage pratiquement instantané. Colle de contact ou de cordonnier: Pour toutes les pièces qui sont recouvertes de fines plaques de bois ou de métal. Dans tous les cas, lisez toujours les instructions d'utilisation du fabricant.

SERVICE CLIENT: Pour toute question ou information concernant le montage de nos produits, vous pouvez contacter notre Service Technique à l'adresse suivante: www.occre.com.

Nous répondrons avec plaisir à vos questions.

PRIMA D'INIZIARE, RIUNIRE TUTTO IL MATERIALE D'APPOGGIO PER IL MONTAGGIO: Istruzioni di montaggio, immagini passo per passo, planimetrie e modelli stampati in scala.

PREPARAZIONE DEL MATERIALE: Per poter identificare in maniera corretta i pezzi che sono stati ritagliati, prima di estrarli dai blister di legno occorre segnarli con la stessa numerazione che è indicata nella pagina "IP" (Identificazione pezzi) che si trova nelle istruzioni.

INIZIO DEL MONTAGGIO: Con l'aiuto di un cutter, ed evitando di collocare le dita lungo la linea di taglio, separare i pezzi dai blister eliminando i piccoli nervi che li mantengono attaccati.

In seguito, scartavetrare con delicatezza i pezzi, utilizzando una carta vetrata a grana fine, onde eliminare le sbavature degli stess. L'ordine numerico del passo per passo indica l'ordine d'elaborazione e di collocazione dei pezzi. È importante verificare che questi combacino bene, prima d'incollarli definitivamente.

ASTE E BACCHETTE: I modelli sono dotati di vari tipi di aste e bacchette per formare i diversi pezzi. L'elenco dei pezzi offre informazioni sul tipo di materiale e sulle misure. In alcuni casi è conveniente modificarne le misure quando sono sul modello, man mano che si avanza nel montaggio. In questo modo si potrà ottenere che combacino meglio.

COLLE RACCOMANDATE: Colla bianca o da falegname: Per unire tra loro i pezzi in legno e tutti quei pezzi che non presentino resistenza. Colla rapida: Per i pezzi difficili da sostenere e per i quali sia necessaria un'asciugatura quasi istantanea. Colla a contatto o da calzolaio: Per tutti quei pezzi che vengono rivestiti con fine lastre di legno o di metallo. In ogni caso, leggere sempre le istruzioni d'uso del produttore.

SERVIZIO ASSISTENZA CLIENTE: Per qualsiasi dubbio o informazione sul montaggio dei nostri prodotti, contattare il nostro Servizio Tecnico al seguente indirizzo: www.occre.com.

Seremo lieti di potervi aiutare.

BEVOR SIE MIT DEM ZUSAMMENBAU BEGINNEN, LEGEN SIE SICH BITTE ALLE HILFSMATERIALIEN FÜR DIE MONTAGE BEREIT:

Bastelanleitung / Maßstabgerechte Skizzen und Schablonen / Skizzen und Vorlagen.

VORBEREITUNG DER MATERIALIEN: Damit die einzelnen Bauteile korrekt zugeordnet werden können, empfehlen wir, auf den Holzplättchen vor dem Herausnehmen mit einem Bleistift die Nummer auf dem Blatt IP (Identifikation Teile) zu markieren.

BEGINN DES ZUSAMMENBAUS: Die Teile mit einem Schneidwerkzeug (Cutter) herauslösen und die kleinen Befestigungsenden entfernen. Dabei darauf achten, die Finger nicht zu verletzen. Danach die Teile vorsichtig mit feinem Schmirgelpapier säubern, um ausgefranste Ränder zu entfernen. Die Nummernfolge der Schritte auf Fotos und Skizzen gibt an, in welcher Reihenfolge die Teile zusammengebaut werden.

LEISTEN UND STÄBE: Die Modelle enthalten mehrere Arten von Leisten und Stäben, aus denen die einzelnen Teile des Bausatzes geformt werden. In einigen Fällen kann es angebracht sein, die Maße im Zuge des Zusammenbaus entsprechend dem Modell anzupassen. Auf diese Weise wird eine bessere Passform erricht.

EMPFOHLENE KLEBSTOFFE: Weißleim (Tischlerleim): Zum Kleben von Strukturteilen und allen nachgiebigen Teilen. Sekundenkleber: Für schwer zu haltende Teile, die schnell verklebt werden müssen. Kontaktkleber (Schusterleim): Für alle Teile, die mit dünnen Holz- oder Metallstücken zum Beplanken oder Verkleiden beklebt werden. Bitte beachten Sie stets die Hinweise des Herstellers.

UNSER KUNDENDIENST: Bei Fragen zum Aufbau unserer Modelle steht Ihnen unser Kundendienst zur Verfügung. Sie erreichen uns online unter: www.occre.com.

Wir stehen Ihnen gern mit Rat und Tipps zur Verfügung.

CASCO

FOTOS 1 a 4. Montar la estructura del casco siguiendo el orden numérico de las fotos. Antes de encolar las cuadernas nº 2 a 12, verifique que encajen correctamente en su posición haciendo tope en los encajes correspondientes de la falsa quilla nº 1. Es importante que las cuadernas queden completamente perpendiculares a la falsa quilla para que posteriormente encajen bien las cubiertas. Encole los refuerzos de los mástiles nº 13 y el apoyo nº 14. Para toda esta operación utilice como adhesivo cola blanca (cola de carpintero).

FOTOS 5 a 7. Pegue las cubiertas nº 15, 16 y 17 en los espacios reservados entre cuadernas y falsa quilla.

FOTO 8. Tome la cubierta nº 18. Encole toda la parte superior de las cuadernas y sitúe la cubierta encajada en ellas. Es importante que la cubierta apoye bien sobre las cuadernas. Utilice cola blanca y puntas si lo cree necesario o un pegamento de secado rápido.

FOTO 9. Encole dos porciones de listón nº 19 sobre el final de la cubierta. Estos listones servirán de apoyo a la cubierta nº 20 del paso siguiente.

FOTO 10. Localice la cubierta nº 20 y sitúela encajada en la parte trasera del casco. Aplique previamente cola o pegamento rápido. Procure que quede bien encajada sobre las cuadernas y los listones nº 19.

FOTOS 11 a 12. Pegue primero en proa los refuerzos nº 21, 22 y 23 contra la falsa quilla. Encole seguidamente los refuerzos nº 24 y 25 por debajo de la cubierta de popa. Contra la falsa quilla encole los refuerzos nº 26, 27 y 28. Utilice cola blanca o pegamento rápido. Repita la operación en ambos lados del casco

FOTOS 13 a 15. Forre la cubierta longitudinalmente con el forro nº 29. Empiece a forrar desde la parte media de la cubierta hacia los lados. Utilice como adhesivo cola de contacto (cola de zapatero).

Con ayuda de un cúter se abrirán de nuevo las aperturas de las escotillas, encajes centrales y se recortarán todos los sobrantes del perímetro de la cubierta. Tenga la precaución de no eliminar los pequeños encajes salientes de la cubierta.

FOTOS 16 a 18. Proceda también al forrado de la cubierta de popa usando forro nº 30 y recorte igualmente los sobrantes. Use un listón nº 31 para tapar el frontal de la cubierta.

Para simular la tablazón y el calafateado de las cubiertas, resalte con un lápiz las líneas que delimitan las chapas de forro. Lije seguidamente todas las cubiertas para unificar las alturas del forro y eliminar los repelos.

FOTO 19. Para conseguir una buena superficie de contacto para las amuradas nº 32 y las tracas de forro nº 37, con la ayuda de un lijador o una lima, rebaje el canto de las cuadernas de proa hacia popa. Observe los pasos más avanzados para hacerse una idea de donde se colocarán las amuradas. Estos pasos se repiten en ambos lados del casco.

FOTO 20. Lime también en la zona de popa en sentido hacia proa. Observe que los refuerzos pegados a la falsa quilla se deben rebajar. En la parte posterior de la falsa quilla debe quedar un grueso aproximado de unos 3 milímetros. En proa también será aproximadamente el mismo grueso. Vea la foto 22.

FOTOS 21 a 23. Se seguirá el limado a todo lo largo del casco. Procure no eliminar los pequeños encajes que posee la cubierta pues servirán para situar las amuradas. Observe pasos siguientes.

FOTO 24. La parte interior de las amuradas nº 32 se forran con las chapas de forro nº 33 usando cola de contacto. Puede forrarla a trozos cortos para que simule la tablazón como era en realidad. Recorte los sobrantes y abra de nuevo las aperturas de la amurada. Resalte con lápiz la unión del forro para simular la tablazón. Lije suavemente toda la superficie de forro.

FOTOS 25 a 26. Pegue y clave las amuradas a la estructura del casco. Empiece haciendo coincidir el encaje que posee la amurada en la parte central sobre el encaje de cubierta. Continúe sujetándola hacia la parte delantera y después hacia la trasera del casco. Utilice cola blanca o pegamento rápido y puntas.

FOTOS 27 a 29. Forre el espejo de popa nº 34 con las chapas nº 35. El forro colocado debe quedar en la parte interior del casco. Ajuste en longitud los finales de las amuradas y encole el espejo como se aprecia en las fotos. La parte superior del espejo debe quedar enrasada con la parte superior de las amuradas.

FOTO 30. Antes de empezar a forrar el casco, sumergir en agua caliente las tracas maestras nº 36 para que la madera recupere su elasticidad. Empezando por las cuadernas centrales, encole y clave las tracas, utilizando como guía los encajes de las cuadernas.

FOTOS 31 a 35. Antes de empezar a forrar el casco, se pueden remojar un extremo de las tracas de forro nº 37, para que la madera recupere elasticidad para las zonas más curvas del casco. Se inicia el forrado desde la traca maestra en sentido a parte inferior de las amuradas.

Aplique cola en las cuadernas y en los lados de las tracas para que se unan unas contra otras. Sujételas con puntas.

De igual forma deberá continuar el forrado desde la falsa quilla, continuando hacia la traca maestra.

Los espacios que queden se cubrirán con tracas de forro en forma de atunes, (llamamos atunes a las tracas de forro que son afiladas por los dos extremos). Coloque todas las cuñas necesarias para completar esta fase del casco en proa y popa.

Una vez acabado del proceso de forrado, lije todo el casco con el fin de nivelar todos los listones y eliminar las cabezas de las puntas, dejando así un buen asentamiento para el segundo forro nº 38.

En proa y popa deberá quedar un grosor aproximado de 4 mm para que coincida posteriormente con la roda nº 60 y el codaste nº 64.

FOTOS 36 a 38. Proceda a la colocación del segundo forro nº 38 en ambos lados del casco. Utilice cola de contacto. Inicie el forrado desde la parte inferior de los orificios realizados en las amuradas y en sentido hacia la traca maestra. Observe también la foto 39 para tener una visión mejor de donde comienza el forro.

Posteriormente inicie el forrado desde la parte inferior del casco en sentido a la parte central, como en el primer forro. Complete el forrado en el centro del casco.

FOTO 39. Forre seguidamente la parte exterior correspondiente a las amuradas con el forro nº 39. El espejo también debe forrarse con los listones de forro nº 40.

Coloque en ambos lados del casco los cintones nº 41 procurando que tapen la unión entre forros. Instale a continuación de éstos, otra porción para que llegue hasta el final del casco. Por encima de este último, pegue otro cintón nº 42.

FOTOS 40 a 41. Utilice los listones nº 43, 44 y 45 para confeccionar los trancaniles. Pegue los listones contra la cubierta y las amuradas procurando que el ancho del listón de 3 mm quede pegado sobre cubierta. Sobre los trancaniles y contra las amuradas pegue los barraganetes nº 46. Ajuste la altura de éstos igual que las amuradas. Utilice pegamento rápido para todo el proceso.

FOTO 42. Ajuste y pegue el refuerzo nº 47 en proa. El refuerzo nº 48 debe insertarlo en el encaje practicado en cubierta.

FOTO 43. A todo lo largo de la cubierta inferior pegue las cintas nº 49 contra los barraganetes nº 46, aproximadamente a 3 mm de la parte superior de la amurada. Utilice los listones nº 51 para forrar la parte superior de la cubierta de proa nº 50. Instálela encajada sobre el perfil de las amuradas y sin que sobresalgan de éstas. Utilice pegamento rápido.

FOTOS 44 a 45. Pegue las regalas nº 52, 53 y 54 procurando que queden instaladas justo sobre el perfil superior de las amuradas y sin que sobresalgan lateralmente de éstas. En popa pegue la regala nº 55 dejando que sobresalga dos milímetros por el espejo.

FOTOS 46 a 47. Pegue tapando el perfil exterior de las regalas un listón nº 56. Este listón debe tapar todo el canto de las regalas y de la cubierta de proa. No debe sobrepasar la parte superior de las regalas y cubierta. Sobre las regalas se colocará otro listón nº 56 con el ancho de 3 milímetros apoyado sobre ellas. Quedará también apoyado sobre la cubierta de proa. Utilice varios listones para abarcar toda la longitud. Tapando el perfil de la cubierta pegue dos porciones de listón nº 57. Use pegamento rápido para dominar los listones.

FOTOS 48 a 50. Pegue los listones nº 58 con la cara de 2 mm de ancho apoyada sobre las bases de batayolas nº 56 y a todo lo largo de éstas. Utilice los listones necesarios para abarcar toda la longitud.

FOTOS 51 a 53. Utilice más listones de 2x3 mm para confeccionar las tapas nº 59. Éstas deben pegarse con la cara de 3 mm de grueso sobre el perfil de las batayolas nº 58. Utilice más porciones de listón para abarcar toda la longitud.

FOTOS 54 a 55. La roda nº 60 se deberá pegar en el espacio de 4 mm reservado para ella. Retoque el encaje si es preciso. Deberá recortar la parte delantera de las amuradas para que quede insertada. A continuación de la roda, coloque las porciones de quilla nº 61, 62 y 63.

FOTO 56. El codaste nº 64 se encola contra la parte trasera del casco. Corte a medida para ajustarlo a la zona por donde entrará el timón. Si es preciso, ajuste el largo de la porción de quilla nº 63 para que quede enrasado con el codaste. Realice un orificio de diámetro 4 mm al pie del codaste para introducir posteriormente el eje del timón nº 66.

FOTOS 57 a 59. Coloque las bisagras y ejes en la pala del timón nº 65. Para la colocación del eje del timón en la parte superior, se ha realizado previamente un orificio de diámetro 3 mm. Corte, si es necesario, a la medida las bisagras con unos alicates. Los ejes nº 68 se confeccionan partiendo de hilo de latón de diámetro 1,5 mm.

Barnice todo el casco y cubiertas con barniz tapa-poros incoloro satinado (lea detenidamente las instrucciones de uso del fabricante). Todas las piezas que se añadan a partir de este momento se barnizarán antes de colocarlas. Una finalmente la pala del timón al casco con más bisagras y puntas.

FOTO 60. Pegue los curvatoses nº 69 para reforzar las amuradas y cubierta. Corte a medida el listón nº 70 y realice en la parte superior un biselado. Realice un corte en las tapas de regala y sitúe los curvatoses nº 71. Al pie de éstos los bitones nº 72 cortados a medida. Realice también un biselado en la parte superior y en los lados.

En los pescantes hemos realizado cuatro orificios para pasar posteriormente los hilos del ancla.

FOTO 61. Corte listones de 2x2 mm y confeccione las bases nº 73 y 74. Péguelas dispuestas sobre cubierta. Coloque el entablillado nº 75 sobre los listones.

SUPERESTRUCTURA

Llegados a esta fase de la construcción de la maqueta, siga el orden numérico establecido y elabore las piezas representadas en este apartado. Algunas de estas piezas se deben de pintar, para ello utilice pinturas acrílicas al agua. Las piezas una vez elaboradas deberán pegarse en la posición que muestra la imagen y los planos. Utilice pegamento de secado rápido para el montaje y colocación.

Puntos a destacar:

- Monte los encajetados nº 98 entre si hasta formar un cuadrado completo. Procure que todas las piezas queden bien insertadas y después apuntáelas con pegamento rápido. De esta pieza completa, se extraerá la porción necesaria. Puede teñirla en color sapelli.
- Pegue entre si dos listones nº 105 y realice los rebajes mostrados en la foto central.
- Los rebajes que se realizan sobre las tapas nº 112 y 136 se realizan con una broca de diámetro 4 mm sin que llegue a perforar los listones.

A partir de estas fotos, se muestran detalles varios de la construcción que le pueden servir de guía para la colocación de distintas piezas del casco, arboladura y jarcia.

ARBOLADURA

Para elaborar los mástiles, el primer paso a seguir será cortar las varillas según las medidas que indica la lista de piezas, o bien tomarlas directamente de los planos que están impresos a escala 1/1.

Todos los mástiles y vergas tienen cierta conicidad que se deberá realizar.

Para realizar la conicidad a los mástiles, lije las varillas (con un lijador), aumentando el desgaste de ésta a medida que se acerca al extremo donde se quiere disminuir el diámetro. Haga rodar la varilla para que el desgaste sea igual por todo el contorno hasta conseguir llegar al diámetro que indica el plano.

Para realizar correctamente los mástiles de este modelo se deberán tener en cuenta:

- Los planos de mástiles a escala
- Las fotos de detalle
- Las medidas y descripción de materiales de la lista de piezas
- Las hojas "IP" de identificación de piezas

Los mástiles se deberán barnizar y algunas de las piezas que los componen se deberán pintar.

Una vez montados y barnizados, colóquele los aparejos, (estrobos, cuadernales, cáncamos, motones, etc.) y fíjelos al barco. Los mástiles se deben introducir hasta hacer tope con los encajes de la falsa quilla.

JARCIA

Para elaborar la jarcia de este barco, siga el orden alfabético de las figuras impresas de los planos, que indican el orden de colocación: de hilos, vigotas, motones, velas, etc, destacados en color rojo. La lista de piezas le orientara sobre el tipo de materiales y medidas a utilizar.

Para simular el envejecido de las velas, se les puede dar un baño con infusión de té, sin hacerlas hervir, y dejarlas secar bien arrugadas. Se colocaran sin planchar para que tengan cuerpo.

HULL

PHOTOS 1 to 4. Assemble the hull structure by following the numerical order of the photos. Before gluing the frames no. 2 to 12, make sure that they are correctly fitted into position “abutting” against the corresponding slots on the false keel no. 1. It is important that the frames are completely perpendicular to the false keel so that the decks subsequently fit well. Glue the reinforcements of the masts no. 13 and the support no. 14. For this entire operation, use white glue (carpenter's glue) as the adhesive.

PHOTOS 5 to 7. Glue the decks no. 15, 16, and 17 in the reserved spaces between the frames and the false keel.

PHOTO 8. Take deck no. 18. Glue the entire upper section of the frames and place the deck fitted into them. It is important that the deck is well supported on the frames. Use white glue and tacks if you think this is necessary or a quick-drying adhesive.

PHOTO 9. Glue the two portions of strip no. nº 19 on the end of the deck. These strips shall serve as support to deck no. 20 of the next step.

PHOTO 10. Take deck no. 20 and place it fitted in the rear part of the hull. Previously apply glue or quick-drying adhesive. Make sure that it is well fitted on the frames and the strips no. 19.

PHOTOS 11 to 12. First glue the reinforcements no. 21, 22, and 23 in the bow against the false keel. Then glue reinforcements no. 24 and 25 under the deck of the stern. Glue the reinforcements no. 26, 27, and 28 against the false keel. Use white glue or quick-drying adhesive. Repeat the operation on both sides of the hull.

PHOTOS 13 to 15. Line the deck lengthwise with the lining no. 29. Begin to line from the middle part of the deck toward the sides. Use contact adhesive (cobbler's contact adhesive). Using a cutter, open the holes of the battens and central slots again and trim all the excess from the perimeter of the deck. Be careful not to eliminate the small slots on the edges of the deck.

PHOTOS 16 to 18. Also proceed to line the deck of the stern using the lining no. 30 and equally trim the excess. Use strip no. 31 to cover the front part of the deck. To simulate the planking and the nail heads of the decks, highlight the lines with a pencil to divide the lining plates. Then sand all the decks to unify the surfaces of the lining and eliminate the pickup.

PHOTO 19. To achieve a good contact surface for the bulwarks no. 32 and the lining strakes no. 37, using a sander or a file, sand down the edge of the frames from the bow towards the stern. Observe the more advanced steps to obtain an idea about where the bulwarks shall be fitted. Repeat these steps on both sides of the hull.

PHOTO 20. Also sand in the stern zone in the direction towards the bow. Observe that the reinforcements glued to the false keel must be lowered. In the rear part of the false keel, there must be an approximate thickness of 3 millimetres. It will also have the same thickness in the bow. See photo 22.

PHOTO 21 to 23. Continue to sand throughout the entire length of the hull. Make sure not to eliminate the small slots on the deck since they shall be used to fit the bulwarks. Note the following steps.

PHOTO 24. The interior part of the bulwarks no. 32 is lined with lining plates no. 33 using contact adhesive. You can line it with short pieces to simulate the planking as it was in reality. Trim the excess and open the holes of the bulwark again. Highlight the joints of the lining with a pencil to simulate the planking. Smoothly sand the entire surface of the lining.

PHOTOS 25 to 26. Glue and nail the bulwarks to the hull structure. Begin by making the slots in the central part of the bulwarks coincide with the slot of the deck. Continue to attach it toward the front part and afterwards toward the rear part of the hull. Use white glue or quick-drying adhesive and tacks.

PHOTOS 27 to 29. Line the stern mirror no. 34 with the plates no. 35. The fitted lining must remain in the interior part of the hull. Adjust the length of the ends of the bulwarks and glue the mirror as shown in the photos. The upper part of the mirror must be flush with the upper part of the bulwarks.

PHOTO 30. Before starting to line the hull, submerge the master strakes no. 36 in hot water so that the wood recovers its elasticity. Beginning with the central frames, glue and nail the strakes using the slots of the frames as guide.

PHOTOS 31 to 35. Before starting to line the hull, you can soak an end of the lining strakes no. 37, so that the wood recovers the elasticity for the most curved zones of the hull. Start the lining from the master strake in the direction toward the lower part of the bulwarks.

Apply glue in the frames and in the sides of the strakes so that they are joined against each other. Attach them with tacks. In the same way, you must continue the lining from the false keel and continue until the master strake.

The spaces which remain are covered with lining strakes in the shape of tunas, (the lining strakes which are sharpened at both ends are called tunas). Fit all the necessary wedges to complete this phase of the hull in the bow and stern.

Once the lining process is finished, sand the entire hull with the aim to level all the strips and eliminate the tack heads, thus leaving a good seating for the second lining no. 38.

There must be an approximate 4mm thickness in the bow and stern so that they subsequently coincide with the stem no. 60 and the stern post no. 64.

PHOTOS 36 to 38. Proceed to fit the second lining no. 38 on both sides of the hull. Use contact adhesive. Start the lining from the lower part of the holes made in the bulwarks and in the direction towards the master strake. Also observe photo 39 to have a better vision of where the lining starts.

Then start the lining from the lower part of the hull in the direction towards the central part, as in the first lining. Complete the lining in the centre of the hull.

PHOTO 39. Next, line the exterior part corresponding to the bulwarks with lining no. 39. The mirror must also be lined with the strips of lining no. 40.

Fit the ribbands no. 41 on both sides of the hull, making sure to cover the joint between the linings. After these steps, install another portion so that it extends until the end of the hull. On top of this last one, glue another ribband no. 42.

PHOTOS 40 to 41. Use the strips no. 43, 44, and 45 to make the gunwales. Glue them against the deck and the bulwarks making sure that the width of the 3mm strip is glued against the deck. Glue the bulwark stanchions no. 46 on the gunwales and against the bulwarks. Adjust their height equal to that of the bulwarks. Use quick-drying adhesive for the entire process.

PHOTO 42. Adjust and glue the reinforcement no. 47 in the bow. The reinforcement no. 48 must be inserted in the slot made in the deck.

PHOTO 43. Throughout the entire lower deck, glue the ribbons no. 49 against the bulwark stanchions no. 46 at approximately 3 mm from the upper part of the bulwark. Use the strips no. 51 to line the upper part of the deck of the bow no. 50. Install it fitted on the profile of the bulwarks and where it does not extend beyond them. Use quick-drying adhesive.

PHOTOS 44 to 45. Glue the gunwales no. 52, 53, and 54 making sure that they are installed exactly on the upper profile of the bulwarks where they do not overextend laterally from them. Glue the gunwale no. 55 on the stern, allowing it to extend two millimetres by the mirror.

PHOTOS 46 to 47. Covering the exterior profile of the gunwales, glue strip no. 56. This strip must cover the entire edge of the gunwales and the deck of the bow. It must not surpass the upper part of the gunwales and the deck. Another strip no. 56 is fitted on the gunwales with the width of 3 millimetres supported on them. It will also be supported on the deck of the bow. Use several strips to cover the entire length. Covering the profile of the deck, glue two portions of strip no. 57. Use quick-drying adhesive to control the strips.

PHOTOS 48 to 50. Glue the strips no. 58 with the 2 mm width face supported on the bases of the stanchions no. 56 for their entire length. Use the strips necessary to cover the entire length.

PHOTOS 51 to 53. Use more 2x3 mm strips to make the hatches no. 59. They must be glued with the 3 mm thick face on the profile of the stanchions no. 58. Use more strip portions to cover the entire length.

PHOTOS 54 to 55. The stem no. 60 must be glued in the 4 mm space reserved for it. Trim the slot if required. It is necessary to trim the front part of the bulwarks so that it can be inserted. After the stem, place the portions of the keel no. 61, 62, and 63.

PHOTO 56. The stern post no. 64 is glued against the rear part of the hull. Cut to measure to adjust it to the zone where the rudder shall enter. If required, adjust the length of the portion of the keel no. 63 so that it remains flush with the stern post. Make a hole with a 4 mm diameter at the foot of the stern post to subsequently insert the rudder axis no. 66.

PHOTOS 57 to 59. Place the hinges and axis in the rudder blade no. 65. For the fitting of the rudder axis in the upper part, a hole with a 3 mm diameter has been made previously. If necessary, cut the hinges to measure with some pliers. The axis no. 68 are made using brass wire with a 1.5 mm diameter. Varnish the entire hull and decks with clear satin-finish sealant varnish (Carefully read the manufacturer usage instructions). Starting from this moment, all the pieces which are added are to be varnished prior to fitting them. Finally, join the rudder blade to the hull with more hinges and tacks.

PHOTOS 60. Glue the curve-sections no. n° 69 to reinforce the bulwarks and the deck. Cut the strip no. 70 to measure and make a bevel-edge in the upper part. Make a cut in the hatches of the gunwale and place the curve-sections no. 71. At their foot, fit the bitone parts no. 72 cut to measure. Also make a bevel-edge in the upper part and on the sides. We have made four holes in the davits to subsequently pass the anchor ropes through them.

PHOTOS 61. Cut the 2x2 mm strips and make the bases no. 73 and 74. Glue them arranged on the deck. Place the batten no. 75 on them.

SUPERSTRUCTURE

Having reached this phase in the construction of your model, follow the established numerical order and make up the parts represented in this section. Some of these parts must be painted; use water-based acrylic paints for this purpose. Once the parts have been made up, they must be glued into position as shown in the photo and the plans. Use quick-drying adhesive for the assembly and fitting.

Points to be highlighted:

- Assemble the slots no. 98 with each other until they form a complete square. Make sure that all the parts are well inserted and then prop them with quick-drying adhesive. The required portion shall be extracted from this complete part. It can be dyed in a sapelli colour.
- Glue the two strips no. 105 to each other and make the recesses shown in the central photo.
- The recesses which are made on the hatches no. 112 and 136 are done with a 4 mm diameter drill bit without perforating the strips.

Based on these photos, various close-up details of the construction are shown which can serve as a guide for the fitting of the different parts of the hull, masts, and rigging.

MASTS AND RIGGING

In order to make up the masts, the first step is to cut the rods according to the measurements what are indicated in the parts list, or directly taking them from the plans which are printed in a 1/1 scale.

All the masts and yards have a certain conical shape which must be made.

In order to make this conical shape for the masts, sand the rods (using a sander) sanding down more as you get closer to the end where you want to decrease the diameter. Roll the rod so that the wear is the same all round it until you reach the diameter indicated in the plan.

In order to make up the masts of this model correctly, you must take the following into account:

- The plans with the scales of the masts.
- The close-up photos
- The measurements and description of the materials given in the parts list.
- The "IP" Parts Identification Sheets.

The masts must be varnished and some of the parts that comprise them must be painted.

Once the masts have been assembled and varnished, attach their tackle (slings, blocks, eyebolts, clump blocks, etc.) and attach them to the ship. The masts must be inserted until they are flush against the slots in the false keel.

RIGGING

In order to make up the running gear for this ship follow the alphabetic order of the images printed on the plans, indicating the order for fitting the (ropes, clump blocks, blocks, sails, etc.) highlighted in red. In combination with the parts list this will serve as a guide with regard to the type of material to be used and the measurements.

A method for simulating the aging of the sails is to soak them in an infusion of tea, without boiling, and then leaving them to dry all wrinkled up. Fit them in place without ironing so that they will have a certain consistency.

COQUE

PHOTOS 1-4. Monter la structure de la coque en suivant l'ordre numérique des photos. Avant de coller les couples n° 2 à 12, vérifier qu'ils s'emboîtent correctement à leur place et qu'ils pénètrent à fond dans les emboîtures correspondantes de la fausse quille n° 1. Il est important que les couples soient parfaitement perpendiculaires à la fausse quille afin que les ponts s'emboîtent bien par la suite. Coller les renforts des mâts n° 13 et l'appui n° 14. Utiliser de la colle blanche (colle de menuisier) pour réaliser cette opération.

PHOTOS 5-7. Coller les ponts n° 15, 16 et 17 dans les espaces prévus à cet effet entre les couples et la fausse quille.

PHOTO 8. Prendre le pont n° 18. Coller toute la partie supérieure des couples et emboîter le pont dans ceux-ci. Il est important que le pont repose bien sur les couples. Utiliser de la colle blanche et des pointes si on l'estime nécessaire ou une colle à séchage rapide.

PHOTO 9. Coller deux morceaux de listeau n° 19 à l'extrémité du pont. Ces listeaux serviront d'appui au pont n° 20 de la photo suivante.

PHOTO 10. Prendre le pont n° 20 et l'emboîter sur la partie arrière de la coque. Appliquer au préalable de la colle blanche ou à séchage rapide. Veiller à ce qu'il soit bien emboîté sur les couples et sur les listeaux n° 19.

PHOTOS 11-12. Coller d'abord à la proue les renforts n° 21, 22 et 23 contre la fausse quille. Coller ensuite les renforts n° 24 et 25 sous le pont de poupe. Coller les renforts n° 26, 27 et 28 contre la fausse quille. Utiliser de la colle blanche ou à séchage rapide. Répéter l'opération de chaque côté de la coque.

PHOTOS 13-15. Recouvrir le pont longitudinalement avec le bordé n° 29. Commencer le bordage à partir du milieu du pont vers les côtés. Utiliser de la colle de contact (colle de cordonnier).

Percer à nouveau les ouvertures des écoutilles et les emboîtures centrales à l'aide d'un cutter, puis couper tous les excédents du périmètre du pont. Veiller à ne pas éliminer les petites emboîtures saillantes du pont.

PHOTOS 16-18. Réaliser également le bordage du pont de poupe en utilisant le bordé n° 30 et découper les excédents. Utiliser un listeau n° 31 pour cacher l'avant du pont.

Pour simuler le bordage et le calfatage des ponts, faire ressortir au crayon les lignes qui délimitent les plaques de bordage. Poncer ensuite tous les ponts pour unifier les hauteurs du bordage et éliminer les échardes.

PHOTO 19. Afin d'obtenir une bonne superficie de contact pour les murailles n° 32 et les virures n° 37, dégrossir à l'aide d'une ponceuse ou d'une lime l'arête des couples dans le sens proue-poupe. Observer les photos suivantes afin de voir l'endroit où devront être placées les murailles. Ces opérations doivent être répétées de chaque côté de la coque.

PHOTO 20. Limer également dans la zone de poupe, en allant vers la proue. Observer que les renforts collés sur la fausse quille doivent être dégrossis. La partie arrière de la fausse quille doit avoir une épaisseur d'environ 3 mm. Et il doit y avoir une épaisseur semblable à la proue. Voir photo n° 22.

PHOTOS 21- 23. Poursuivre le limage tout le long de la coque. Veiller à ne pas éliminer les petites encoches du pont car elles serviront à placer les murailles. Observer les photos suivantes.

PHOTO 24. Recouvrir la partie intérieure des murailles n° 32 à l'aide des plaques de bordage n° 33 en utilisant de la colle de contact. On peut la recouvrir avec de petits morceaux pour simuler le bordage de l'époque. Découper les excédents et percer à nouveau les ouvertures de la muraille. Faire ressortir au crayon l'union du bordé pour simuler le bordage. Poncer légèrement toute la surface du bordé.

PHOTOS 25-26. Coller et clouer les murailles sur la structure de la coque. Commencer par faire coïncider l'encoche que possède la muraille sur la partie centrale avec l'encoche du pont. Continuer en la fixant vers la partie avant, puis vers l'arrière de la coque. Utiliser de la colle blanche ou de la colle rapide et des pointes.

PHOTOS 27-29. Border le tableau arrière n° 34 avec les plaques n° 35. Le bordé placé doit se situer à l'intérieur de la coque. Ajuster la longueur des extrémités des murailles et coller le tableau comme sur les photos. La partie supérieure du tableau doit être de niveau avec la partie supérieure des murailles.

PHOTO 30. Avant de commencer à border la coque, plonger les virures n° 36 dans de l'eau chaude pour que le bois récupère son élasticité. En commençant par les couples centraux, coller et clouer les virures en utilisant les encoches des couples comme guide.

PHOTOS 31-35. Avant de commencer à border la coque, on peut humidifier une extrémité des virures n° 37 afin que le bois récupère son élasticité pour les zones les plus courbes de la coque. Commencer le bordage à partir de la virure maîtresse vers la partie inférieure des murailles.

Appliquer de la colle sur les couples et sur les côtés des virures afin d'unir les uns aux autres. Fixer ces pièces avec les pointes. Continuer le bordé selon le même procédé depuis la fausse quille vers la virure maîtresse.

Les espaces qui restent seront couverts par des virures en forme de coins, (on appelle "coins" les virures dont les deux extrémités sont affilées). Placer toutes les cales nécessaires pour terminer cette phase de la coque à la proue et à la poupe.

Lorsque le bordage est terminé, poncer toute la coque afin de niveler tous les listeaux et d'éliminer les têtes des pointes, ce qui donnera une bonne assise pour le second bordé n° 38.

Il devra y avoir, à la proue et à la poupe, une épaisseur de 4 mm qui devra coïncider par la suite avec l'étrave n° 60 et l'étambot n° 64.

PHOTOS 36-38. Placer le second bordé n° 38 de part et d'autre de la coque. Utiliser de la colle de contact. Commencer le bordage depuis la partie inférieure des orifices percés dans les murailles et vers la virure maîtresse. Observer également la photo n° 39 pour avoir une meilleure vision de l'endroit où commence le bordage. Ensuite, commencer le bordage depuis la partie inférieure de la coque vers la partie centrale, comme pour le premier bordage. Terminer le bordage au centre de la coque.

PHOTO 39. Border ensuite la partie extérieure correspondant aux murailles avec le bordé n° 39. Border également le tableau avec les listeaux de bordage n° 40.

Placer les ceintures n° 41 de chaque côté de la coque et veiller à cacher l'union entre les bordés. Placer à la suite de celles-ci un autre morceau de sorte à atteindre la fin de la coque. Coller une autre ceinture n° 42 au-dessus de cette dernière pièce.

PHOTOS 40-41. Utiliser les listeaux n° 43, 44 et 45 pour confectionner les gouttières. Coller celles-ci contre le pont et les murailles en veillant à ce que la largeur du listeau de 3 mm soit collée sur le pont. Coller les allonges n° 46 sur les gouttières et contre les murailles. Adapter leur hauteur à celles des murailles. Utiliser de la colle rapide dans toute l'opération.

PHOTO 42. Ajuster et coller le renfort n° 47 à la proue. Introduire le renfort n° 48 dans l'encoche réalisée sur le pont.

PHOTO 43. Sur toute la longueur du pont inférieur, coller les rubans n° 49 contre les allonges n° 46 à environ 3 mm de la partie supérieure de la muraille. Utiliser les listeaux n° 51 pour border la partie supérieure du pont de proue n° 50. Emboîter cette pièce sur le profil des murailles sans qu'elle ne dépasse celles-ci. Utiliser de la colle à prise rapide.

PHOTOS 44-45. Coller les plats-bords n° 52, 53 et 54 en veillant à ce qu'ils soient installés juste au-dessus du profil supérieur des murailles et sans qu'ils ne dépassent celles-ci sur le côté. Coller le plat-bord n° 55 à la poupe en le laissant dépasser de deux millimètres sur le tableau.

PHOTOS 46-47. Coller un listeau n° 56 en cachant le profil extérieur des plats-bords. Ce listeau doit cacher toute l'arête des plats-bords et du pont de poupe. Il ne doit pas dépasser la partie supérieure des plats-bords et du pont. Placer un autre listeau n° 56 sur les plats-bords en appuyant la largeur de 3 millimètres sur ceux-ci. Il s'appuiera également sur le pont de proue. Utiliser plusieurs listeaux pour couvrir toute la longueur. Coller deux morceaux de listeau n° 57 qui cacheront le profil du pont. Utiliser de la colle rapide pour maîtriser les listeaux.

PHOTOS 48-50. Coller les listeaux n° 58 en posant la face de 2 mm de largeur sur les bases des rambardes n° 56 et sur toute la longueur de celles-ci. Utiliser les listeaux nécessaires pour couvrir toute la longueur.

PHOTOS 51-53. Utiliser d'autres listeaux de 2x3 mm pour confectionner les plats-bords n° 59. Ceux-ci doivent être collés en plaçant la face de 3 mm de large sur le profil des rambardes n° 58. Utiliser d'autres morceaux de listeau pour couvrir toute la longueur.

PHOTOS 54-55. L'étrave n° 60 doit être collée dans l'espace de 4 mm prévu à cet effet. Retoucher l'emboîture si c'est nécessaire. Il faut découper la partie avant des murailles pour qu'elle puisse s'emboîter. Placer les morceaux de quille n° 61, 62 et 63 à la suite de l'étrave.

PHOTO 56. Coller l'étambot n° 64 contre la partie arrière de la coque. Découper cette pièce sur mesure pour l'ajuster à l'endroit où entrera le gouvernail. Si c'est nécessaire, ajuster la longueur du morceau de quille n° 63 de sorte qu'il soit de niveau avec l'étambot. Percer un orifice de 4 mm de diamètre au pied de l'étambot pour y introduire plus tard l'axe du gouvernail n° 66.

PHOTOS 57-59. Placer les charnières et les axes dans le safran de gouvernail n° 65. Un orifice de 3 mm de diamètre a été percé au préalable pour placer l'axe du gouvernail dans la partie supérieure. Si c'est nécessaire, découper sur mesure les charnières à l'aide d'une pince. Confectionner les axes n° 68 à partir d'un fil de laiton de 1,5 mm de diamètre.

Vernir toute la coque et les ponts avec du vernis bouche-pores incolore satiné (lire attentivement les instructions du fabricant). À partir de cet instant, toutes les pièces devront être vernies avant d'être posées. Finalement, unir le safran de gouvernail à la coque en ajoutant des charnières et des pointes.

PHOTO 60. Coller les petites courbes n° 69 pour renforcer les murailles et le pont. Découper sur mesure le listeau n° 70 et faire un biseau sur la partie supérieure de cette pièce. Faire une encoche dans les plats-bords et y placer les petites courbes n° 71. Placer au pied de celles-ci les bittons n° 72 découpés sur mesure. Faire également un biseau sur la partie supérieure et sur les côtés.

Quatre orifices ont été percés dans les bossoirs pour y faire passer plus tard les fils de l'ancre.

PHOTO 61. Découper les listeaux de 2x2 mm et confectionner les bases n° 73 et 74. Coller ces pièces sur le pont. Placer le plancher n° 75 sur ces pièces.

SUPERSTRUCTURE

À ce stade de la construction de la maquette, suivre l'ordre numérique établi et confectionner les pièces représentées dans cette section. Certaines de ces pièces doivent être peintes à l'aide de peintures acryliques à l'eau. Lorsqu'elles seront terminées, ces pièces devront être collées dans la position montrée sur la photo et sur les plans. Utiliser de la colle à séchage rapide pour le montage et la pose de ces pièces.

Points importants :

- Monter les caillebotis n° 98 entre eux de sorte à former un carré complet. Veiller à ce que toutes les pièces soient bien introduites, puis à les consolider avec de la colle rapide. Extraire de cet ensemble le morceau nécessaire. Ce dernier peut être teint dans la couleur sapelli.
- Coller ensemble deux listeaux n° 105 et faire les encoches montrées sur la photo centrale.
- Les encoches sur les plats-bords n° 112 et 136 doivent être réalisées à l'aide d'un foret de 4 mm de diamètre en veillant à ne pas perforer les listeaux.

Les photos suivantes montrent différents détails de la construction qui peuvent servir de guide pour placer différentes pièces de la coque, de la mâture et du gréement.

MÂTURE

La première chose à faire pour confectionner les mâts est de couper les baguettes aux dimensions indiquées dans la liste des pièces ou de prendre ces mesures directement des plans qui sont imprimés à l'échelle 1/1.

Tous les mâts et les vergues possèdent une certaine conicité qui doit être travaillée.

Pour réaliser la conicité des mâts, poncer les baguettes (avec une ponceuse) en augmentant le dégrossissage au fur et à mesure qu'on s'approche de l'extrémité où l'on souhaite diminuer le diamètre. Faire rouler la baguette afin que l'usure soit égale sur tout le contour jusqu'à ce qu'on obtienne le diamètre indiqué sur le plan.

Pour confectionner correctement les mâts de cette maquette, il faudra tenir compte :

- Des plans des mâts à échelle
- Des photos de détail.
- Des dimensions et de la description des matériaux de la liste des pièces
- Des feuilles "IP" d'identification des pièces

Les mâts devront être vernis et certaines des pièces qui les composent devront être peintes.

Lorsque les mâts seront montés et vernis, on placera leurs appareils (estropes, moufles, chevilles à œillet, poulies, etc.) et on les attachera au bateau. Les mâts doivent être introduits de sorte à s'emboîter à fond contre la fausse quille.

GRÉEMENT

Pour réaliser le gréement de ce bateau, on suivra l'ordre alphabétique des figures imprimées des plans, qui indiquent l'ordre de montage (fils, caps de mouton, poulies, etc.) mis en évidence en rouge. La liste des pièces indique le type de matériaux et les dimensions à utiliser.

Pour simuler le vieillissement des voiles, on peut les faire tremper dans une infusion de thé, sans les faire bouillir, et les laisser sécher bien chiffonnées. Les voiles seront placées non repassées afin d'avoir du volume.

SCAFO

FOTO 1 a 4. Montare la struttura seguendo l'ordine numerico delle foto. Prima di incollare le coste n° 2 a 12, verificare che si inseriscano correttamente al loro posto dentro i corrispondenti incastri presenti sulla falsa chiglia n° 1. E' importante che le coste siano perfettamente perpendicolari alla falsa chiglia per poter in seguito ben incastrarsi sulle coperte. Incollare i rinforzi degli alberi n° 13 e il supporto n° 14. Per realizzare tutta quest'operazione usare come adesivo della colla bianca (colla da falegname).

FOTO 5 a 7. Incollare le coperte n° 15, 16 e 17 negli spazi riservati tra le coste e la falsa chiglia.

FOTOS 8. Prendere la coperta n° 18. Incollare tutta la parte superiore delle coste e situare la coperta incastrandola tra di loro. E' importante che la coperta appoggi bene sulle coste. Usare della colla bianca e delle punte se ritenuto necessario o una colla a presa rapida.

FOTOS 9. Incollare due pezzi di listella n° 19 sulla parte finale della coperta. Queste listelle serviranno d'appoggio alla coperta n° 20 del seguente passo.

FOTOS 10. Identificare la coperta n° 20 e situarla incastrata sulla parte posteriore dello scafo. Applicare prima della colla o della colla a presa rapida. Fare in modo che s'incastri bene sulle coste e sulle listelle n° 19.

FOTO 11 a 12. Incollare prima a prua i rinforzi n° 21, 22 e 23 contro la falsa chiglia. Incollare poi i rinforzi n° 24 e 25 sotto la coperta di poppa. Contro la falsa chiglia incollare i rinforzi n° 26, 27 e 28. Usare della colla bianca o della colla a presa rapida. Ripetere l'operazione sui due lati dello scafo.

FOTO 13 a 15. Rivestire la coperta longitudinalmente con il rivestimento n° 29. Iniziare a rivestire da metà della coperta spostandosi verso i lati. Usare come adesivo della colla da contatto (colla da calzolaio). Servendosi di un cutter aprire di nuovo le aperture dei boccaporti, incastri centrali e ritagliare tutte le parti in eccesso del perimetro della coperta. Fare attenzione a non eliminare i piccoli incastri che fuoriescono sulla coperta.

FOTO 16 a 18. Procedere al rivestimento della coperta di poppa usando il rivestimento n° 30 e tagliare anche le parti in eccesso. Usare una listella n° 31 per coprire la parte frontale della coperta. Per simulare il tavolame e la calafatura delle coperte, ripassare con una matita le linee che delimitano gli elementi di rivestimento. Scartavetrare poi tutte le coperte per unificare l'altezza del rivestimento ed eliminare le irregolarità.

FOTO 19. Per ottenere una buona superficie di contatto per le mura n° 32 ed il corso di tavole da rivestimento n° 37, servendosi di una lima o smerigliatrice, ridurre i bordi delle coste da prua verso poppa. Farsi un'idea di dove andranno collocate le mura, guardando i passi avanti. Questo lavoro deve essere ripetuto sui due lati dello scafo.

FOTO 20. Limare anche la zona di poppa spostandosi verso prua. Osservare che i rinforzi incollati alla falsa chiglia devono essere limati. Nella parte posteriore della falsa chiglia deve restare uno spessore di circa 3 millimetri. Anche a poppa bisognerà lasciare questo spessore. Vedere la foto 22.

FOTO 21 a 23. Continuare a limare tutta la lunghezza dello scafo. Fare in modo di non eliminare i piccoli incastri presenti sulla coperta che serviranno in seguito per situare le mura. Osservare i seguenti passi.

FOTO 24. La parte interna delle mura n° 32 vanno rivestite con le lamine da rivestimento n° 33 usando della colla da contatto. Si può effettuare il rivestimento con pezzi piccoli in modo da simulare il tavolame reale. Ritagliare le parti in eccesso ed aprire le nuove aperture delle mura. Con una matita ripassare l'unione del rivestimento per simulare il tavolame. Scartavetrare leggermente tutta la superficie del rivestimento.

FOTO 25 a 26. Incollare ed inchiodare le mura sulla struttura dello scafo. Iniziare facendo coincidere l'incastro presente sulla mura nella sua parte centrale sull'incastro presente sulla coperta. Continuare reggendola verso la parte anteriore e poi verso quella posteriore dello scafo. Usare della colla bianca o della colla a presa rapida e dei chiodini.

FOTO 27 a 29. Rivestire il quadrato di poppa n° 34 con i pezzi n° 35. Il rivestimento collocato deve stare nella parte interna dello scafo. Sistemare la lunghezza della fine delle mura ed incollare il quadrato come indicato dalle foto. La parte superiore del quadrato deve essere a filo con la parte superiore delle mura.

FOTO 30. Prima d'iniziare a rivestire lo scafo, immergere il corso di tavole maestre n° 36 nell'acqua in modo che il legno possa recuperare la sua elasticità. Iniziando dalle coste centrali, incollare, inchiodare il corso di tavole, usando come guida gli incastri presenti sulle coste.

FOTOS 31 a 35. Prima d'iniziare a rivestire lo scafo, si può bagnare una delle estremità del corso di tavole da rivestimento n° 37, in modo che il legno possa recuperare la sua elasticità per le zone più curve dello scafo. Il rivestimento va iniziato dalla tavola maestra nel senso della parte inferiore delle mura.

Applicare della colla nelle coste e sui lati del corso di tavole in modo che si possano unire. Inchiodarle. Nello stesso modo continuare il rivestimento dalla falsa chiglia e continuando verso la tavola maestra .

Gli spazi che resteranno andranno ricoperti con tavole a forma di zeppe (le zeppe sono dei pezzi di tavole da rivestimento a punta sui due lati). Incollare tutte le zeppe necessarie per completare questa fase dello scafo a prua ed a poppa.

Una volta concluso il rivestimento, scartavetrare lo scafo per uniformare tutte le listelle ed eliminare le teste dei chiodini, lasciando in tal modo una buona base per il secondo rivestimento n° 38.

A prua ed a poppa lasciare uno spessore di circa 4 mm in modo da farlo coincidere posteriormente con la ruota di prora n° 60 ed il dritto di poppa n° 64.

FOTO 36 a 38. Procedere a collocare il secondo rivestimento n° 38 sui due lati dello scafo. Usare della colla da contatto. Iniziare il rivestimento dalla parte inferiore dei fori realizzati sulle mura e spostandosi verso la tavola maestra. Osservare anche la foto 39 per avere una miglior visione di dove inizia il rivestimento.

Poi, iniziare il rivestimento dalla parte inferiore dello scafo spostandosi verso la parte centrale, come fatto con il primo rivestimento. Completare il rivestimento nella parte centrale dello scafo.

FOTO 39. Rivestire poi la parte esterna che corrisponde alle mura con il rivestimento n° 39. Il quadrato deve anch'esso essere rivestito con le listelle da rivestimento n° 40.

Collocare sui due lati dello scafo le cinte n° 41 cercando di coprire l'unione tra i rivestimenti. Mettere poi, un altro pezzo per arrivare sino alla fine dello scafo. Sopra di questo, incollare un'altra cinta n° 42.

FOTO 40 a 41. Usare le listelle n° 43, 44 e 45 per relaizzare in trincarini. Incollarli sulla coperta e sulle mura facendo in modo che la larghezza della listella da 3 mm resti incollato sulla coperta. Incollare sui trincarini e contro le mura gli scalmi n° 45. Sistemare l'altezza di questi pezzi in funzione di quella delle mura. Usare della colla a presa rapida in tutto questo lavoro.

FOTO 42. Sistemare ed incollare il rinforzo n° 47 a prua. Il rinforzo n° 48 deve essere inserito nell'incastro praticato sulla coperta.

FOTO 43. Incollare le cinte n° 49 contro gli scalmi a circa 3 mm dalla parte superiore delle mura su tutta la lunghezza della coperta inferiore. Usare dei listelli n° 51 per rivestire la parte superiore della coperta di prua n° 50. Incastrarla sul bordo delle mura e senza che fuoriescano. Usare della colla a presa rapida.

FOTO 44 a 45. Incollare i discolpati n° 52, 53 e 54 facendo in modo che siano situati sul bordo superiore delle mura e senza che fuoriescano lateralmente. A poppa incollare il discolpato n° 44 lasciandolo fuoriuscire dal quadrato per due millimetri.

FOTO 46 a 47. Incollare coprendo il bordo esterno dei discolpati una listella n° 56. Questa listella deve coprire il bordo dei discolpati e quello della coperta di prua. Non deve superare la parte superiore dei discolpati e della coperta. Sui discolpati collocare un'altra listella n° 56 di 3 mm di larghezza appoggia sopra. Sarà appoggiata anche sulla coperta di prua. Usare varie listelle per coprire tutta la lunghezza. Coprendo il bordo della coperta incollare due pezzi di listella n° 57. Usare della colla a presa rapida per ben bloccare le listelle.

FOTO 48 a 50. Incollare le listelle n° 58 con il lato di 2 mm di larghezza appoggiato sulle basi delle tughe n° 56 e su tutta la loro lunghezza. Usare il numero necessario di listelle per coprire tutta la lunghezza.

FOTO 51 a 53. Usare più listelle da 2x3 mm per realizzare le coperture n° 59. Dovranno essere incollate dal lato dei 3 mm di spessore sul bordo delle tughe n° 58. Usare più pezzi di listella per coprire tutta la lunghezza.

FOTO 54 a 55. La ruota di prora n° 60 dovrà essere incollato nello spazio di 4mm che gli è riservato. Ritoccare gli incastri laddove fosse necessario. Ritagliare la parte anteriore delle mura per poterla ben inserire. Dopo aver collocato la ruota di prua, collocare i pezzi della chiglia n° 61, 62 e 63.

FOTO 56. Il dritto di poppa n° 64 deve essere incollato contro la parte posteriore dello scafo. Tagliarlo in modo da farlo adattare alla zona da cui entrerà il timone. Se necessario, sistemare la lunghezza della parte della chiglia n° 63 per farlo stare a filo con il dritto di poppa. Realizzare un foro di 4 mm di diametro ai piedi del dritto di poppa per potervi in seguito introdurre l'asse del timone n° 66.

FOTO 57 a 59. Collocare le cerniere e gli assi sulla pala del timone n° 65. Per collocare l'asse del timone sulla parte superiore, previamente si sarà realizzato un foro di 3 mm di diametro. Tagliare, se necessario, la cerniera con delle pinze. Gli assi n° 68 verranno realizzate con del filo d'ottone di 1,5 mm di diametro.

Verniciare tutto lo scafo e le coperte con della vernice tappa pori trasparente satinata. (Leggere attentamente le istruzioni d'uso del fabbricante). Tutti i pezzi che verranno aggiunti da questo momento in poi dovranno essere verniciati prima di essere collocati. Unire infine la pala del timone allo scafo con più cerniere e chiodini.

FOTO 60. Incollare i pezzi n° 69 per rinforzare le mura e la coperta. Tagliare su misura la listella n° 70 e sulla parte superiore fare un taglio obliquo. Fare un taglio sulle coperture del discolpato e situare i pezzi n° 71. Ai piedi di questi le bitte n° 72 tagliate su misure. Fare anche qui un taglio obliquo sulla parte superiore e sui lati. Realizzare quattro fori sui traversini per poter poi passarci i fili dell'ancora.

FOTO 61. Tagliare le listelle da 2x2 mm e realizzare le basi n° 73 e 74. Incollarle disposte sulla coperta. E sopra collocare lo steccato n° 75.

SUPERSTRUTTURA

Arrivati a questo punto della costruzione del modellino, seguire l'ordine numerico stabilito e realizzare i pezzi rappresentati in questo capitolo. Alcuni di questi pezzi devono essere pitturati, usare al riguardo delle pitture acriliche ad acqua. Una volta elaborati i pezzi incollarli nelle posizioni indicate nell'immagine e dai disegni. Usare della colla a presa rapida per il loro montaggio e collocazione.

Punti da sottolineare :

-Montare i pezzi n° 98 tra di loro per formare un quadrato completo. Fare in modo che tutti i pezzi siano ben inseriti e poi bloccarli con della colla a presa rapida. Da questo pezzo completo, estrarre la parte necessaria. Può essere pitturata del colore del legno sapelli.

- Incollare tra di loro due listelle n° 105 e fare come indicato nella foto centrale.

- Quest'asportazione realizzata sulle coperture n° 112 e 136 verranno fatte con una punta da 4 mm senza però perforare le listelle.

ALBERATURA

Per elaborare gli alberi, il primo passo da seguire sarà quello di tagliare le bacchette alle misure indicate nell'elenco dei pezzi, o prenderle direttamente sui disegni che sono stampati a scala 1/1.

Tutti gli alberi ed i pennoni hanno una certa conicità che si dovrà realizzare.

Per realizzare la conicità degli alberi, scartavetrare le stecche (con una smerigliatrice), aumentando l'asportazione man mano che ci si avvicina all'estremità che si vuole ridurre di diametro. Fare ruotare la stecca in modo che l'asportazione sia uguale su tutto il contorno, sino ad ottenere il diametro indicato nel disegno.

Per realizzare correttamente gli alberi di questo modello bisogna seguire:

- I disegni degli alberi a scala
- Le foto del dettaglio
- Le misure e la descrizione dei materiali dell'elenco dei pezzi

Gli alberi dovranno essere verniciati ed alcuni pezzi che li compongono pitturati.

Una volta montati e verniciati, collocare il sartame (stroppi, pastecche, caviglie di ferro ad anello, etc.) e fissarli alla barca. Gli alberi devono essere inseriti sino al fondo degli incastri presenti sulla falsa chiglia.

MANOVRE

Per elaborare la sartia di questo vascello occorre seguire l'ordine alfabetico delle figure stampate delle planimetrie, che indicano l'ordine di collocazione delle cime, delle bigotte, dei bozzelli, delle vele, ecc., risaltati in colore rosso. L'elenco dei pezzi serve ad orientare in merito al tipo di materiali ed alle misure da utilizzare.

Per simulare l'invecchiamento delle vele, queste possono essere bagnate con te, senza farle bollire, e poi lasciarle asciugare mantenendole ben arrugate.

Poi si collocano senza stirarle, affinché mantengano corpo.

Rumpf

Fotos 1 bis 4. Die Rumpfstruktur in der auf den Fotos angegebenen numerischen Reihenfolge zusammenbauen. Vor dem Aufkleben der Spanten sicherstellen, dass die sie korrekt sitzen und mit den dazugehörigen Einkerbungen des falschen Kiels abschließen. Die Spanten müssen vollkommen senkrecht auf dem falschen Kiel stehen, damit danach die Decks gut eingesetzt werden können. Die Verstrebungen der Masten Nr. 13 und die Stütze Nr. 14 aufkleben. Für diese Operation muss weißer Kleber (Tischlerleim) verwendet werden.

Fotos 5 bis 7 Die Verstrebungen Nr. 15, 16 und 17 in die Zwischenräume zwischen Spanten und falschem Kiel ankleben.

Fotos 8. Nehmen Sie Deck Nr. 18 und bestreichen Sie die Oberseite der Spanten mit Kleber und setzen das Deck passgenau darauf. Achten Sie dabei darauf, dass das Deck richtig auf den Spanten sitzt. Verwenden Sie dazu weißen Leim verwenden und Stifte, falls notwendig auch Sekundenkleber.

Fotos 9. Kleben Sie zwei Leisten Nr. 19 auf das Deckende. Diese Leisten dienen zum Abstützen des Decks Nr. 20, das im nächsten Schritt aufgesetzt wird.

Fotos 10. Sitzen Sie das Deck Nr. 20 auf die Hinterseite des Rumpfs, nachdem Sie das Teil vorher mit Leim oder Sekundenkleber eingestrichen haben. Achten Sie dabei darauf, dass das Deck richtig auf den Spanten und den Leisten Nr. 19 sitzt.

Fotos 11 bis 12 Kleben Sie am Bug zuerst die Verstrebungen Nr. 21, 22 und 23 an den falschen Kiel. Anschließend die Verstrebungen Nr. 24 und 25 am Heck unterhalb des Decks ankleben. Die Verstrebungen Nr. 26, 27 und 28 an den falschen Kiel ankleben. Verwenden Sie dazu weißen Leim oder Sekundenkleber. Diesen Schritt für beide Rumpfseiten wiederholen.

Fotos 13 bis 15 Das Deck in Längsrichtung mit den Planken Nr. 29 wegern. Mit der Beplankung in der Mitte beginnen und zu beiden Seiten weiter machen. Zum Kleben Kontaktkleber verwenden (Schusterleim).

Mit einem Cutter die Öffnungen für die Luken wieder öffnen, und die überstehenden Teile der Deckumrandung abschneiden. Dabei darauf achten, dass die kleinen Einkerbungen am Deck nicht entfernt werden.

Fotos 16 bis 18 Das Deck mit den Leisten Nr. 30 beplanken und die überstehenden Teile abschneiden. Mit einer Leiste Nr. 31 die Vorderseite des Decks abdecken.

Nach Beplankung der Decks mit einem Bleistift Längslinien ziehen, um die Schiffsbeplankung und die Risse im Holz nachzuahmen. Anschließend alle Decks glatt schmirgeln, um eine gleichmäßige Oberfläche zu erhalten und die Staubreste zu entfernen.

Foto 19. Zur Herstellung einer geeigneten Kontaktfläche zum Aufkleben der Schanzverkleidung Nr. 32 und der Planken Nr. 37 mit einer Feile oder einer Schleifmaschine die Kanten der Spanten vom Bug zum Heck hin abflachen. An weiter fortgeschrittenen Schritten sieht man, an welchen Stellen Schanzverkleidung und Geschützluken angebracht werden müssen. Diese Schritte werden für beide Rumpfseiten wiederholt.

Foto 20. Ebenfalls den Heckbereich in Richtung Bug glattfeilen. Darauf achten, dass die an den falschen Kiel geklebten Verstrebungen passend zurechtgestutzt werden müssen. An der Hinterseite des falschen Kiels muss eine Dicke von ca. 3 mm übrigbleiben. Am Bug muss etwa dieselbe Dicke übrig gelassen werden. Siehe Foto 22.

Fotos 21 bis 23 Den ganzen Rumpf glatt schmirgeln. Dabei darauf achten, dass die kleinen Einkerbungen am Deck nicht entfernt werden, hier werden später die Schanzverkleidungen angebracht. Folgende Bastelschritte sind dazu notwendig.

Foto 24. Die Unterseite der Schanzverkleidung Nr. 32 wird mit den Plankenreihen Nr. 33 gewegert. Verwenden Sie dazu Kontaktkleber. Um eine echte Schiffsbeplankung nachzuahmen, können Sie die Schanzverkleidung mit kurzen Stücken wegern. Die überstehenden Teile abschneiden und die Öffnungen der Schanzverkleidung erneut aufschneiden. Mit einem Bleistift die Verbindungslinie zwischen den Planken markieren, um die Schiffsplanken nachzuahmen. Die gesamte beplankte Fläche sanft glatt schmirgeln.

Fotos 25 bis 26. Die Schanzverkleidung an die Rumpfstruktur kleben und festnageln. Beginnen Sie damit, die kleine Einkerbung in der Mitte der der Schanzverkleidung auf die Einkerbung am Deck zu setzen. Zuerst zur Vorderseite und dann zur Hinterseite des Rumpfs andrücken. Verwenden Sie dazu weißen Leim oder Sekundenkleber.

Foto 27 bis 29. Den Heckspiegel Nr. 34 mit den Leisten Nr. 35 verkleiden. Die Planken müssen an der Innenseite des Rumpfs verlaufen. Die Enden der Schanzverkleidung auf die passende Länge zurechtstutzen und den Spiegel wie auf den Fotos gezeigt aufkleben. Die Oberseite des Spiegels muss mit der Oberseite der Schanzverkleidung abschließen.

Foto 30. Bevor mit der Beplankung des Rumpfs begonnen werden kann, die Meisterplanken Nr. 36 für mindestens eine Stunde in Wasser einweichen, damit das Holz seine ursprüngliche Biegsamkeit wiedererlangt. Bei den mittleren Spanten beginnend die Planken annageln und festkleben. Richten Sie sich bei der Positionierung nach den Einkerbungen der Spanten richten.

Fotos 31 bis 35 Bevor mit der Beplankung des Rumpfs begonnen werden kann, die Plankenreihen Nr. 37 für mindestens eine Stunde in Wasser einweichen, damit das Holz seine ursprüngliche Biegsamkeit wiedererlangt. Die Wegerung von der Meisterplanke ausgehend in Richtung Unterseite der Schanzverkleidung durchführen.

Die Spanten und die beiden Seiten der Bretter mit Leim bestreichen, um die Stücke miteinander zu verbinden. Mit Stiften befestigen.

Auf dieselbe Art und Weise mit der Beplankung vom falschem Kiel bis hin zur Meisterplanke weitermachen.

Die Zwischenräume in der Mitte des Rumpfs werden mit Plankenreihen in Form kleiner Fische abdecken. (Die Stücke werden Fische genannt, weil sie an beiden Seiten spitz zulaufen und an Fischlein erinnern). Alle Keile verlegen, die notwendig sind, um diesen Abschnitt des Rumpfs an Bug und Heck zu bedecken.

Nach Abschluss der Beplankung den gesamten Rumpf mit einer Feile glatt schmirgeln und die Enden zurechtfeilen, bis eine glatte und gleichmäßige Oberfläche für die zweite Beplankung Nr. 38 entsteht.

Sowohl am Bug als auch am Heck muss eine etwa 4 mm dicke Fläche entstehen, damit der Vorderstevens Nr. 60 und der Achterstevens Nr. 64 passend angebracht werden können.

Fotos 36 bis 38 Die zweite Plankenreihe Nr. 38 zu beiden Seiten des Rumpfs anbringen. Verwenden Sie dazu Kontaktkleber. Die Wegerung von der Unterseite der Öffnungen in der Schanzverkleidung beginnen und in Richtung der Meisterplanke fortsetzen. Siehe dazu auch Foto 39, das zeigt, an welcher Stelle Sie mit der Beplankung beginnen müssen.

Anschließend die Beplankung von Unterseite des Rumpfs aus in Richtung der Mitte fortsetzen, wie bei der ersten Beplankung. Die Beplankung in der Mitte des Rumpfs abschließen.

Foto 39. Anschließend die dazugehörige Außenseite der Schanzverkleidung mit den Planken Nr. 39 verkleiden. Den Spiegel mit den Leisten Nr. 40 verkleiden.

An beiden Seiten des Rumpfs die Scheuerleisten Nr. 41 anbringen, so dass die Verbindungen zwischen den Beplankungen bedeckt wird. Danach eine weitere Portion anbringen, damit die Scheuerleisten bis an das Ende des Rumpfs reichen. Über die letzte Leiste eine weitere Scheuerleiste Nr. 42 aufkleben.

Foto 40 bis 41. Aus den Leisten Nr. 43, 44 und 45 die Stringer fertigen. Die Stringer an die Schanzverkleidung und auf das Deck kleben. Dabei darauf achten, dass die Leiste mit einer Breite von 3 mm auf das Deck geklebt wird. Die Spantspitzen Nr. 46 auf die Stringer und an die Schanzverkleidung kleben. Die Spantspitzen auf die gleiche Höhe wie die Schanzverkleidung zurechtstutzen. Verwenden Sie für alle Schritte Sekundenkleber.

Foto 42. Die Verstrebung Nr. 47 zurechtschneiden und an den Bug kleben. Die Verstrebung Nr. 48 auf die am Deck angebrachte Einkerbung einsetzen.

Foto 43. Über die gesamte Länge des unteren Decks die Tafeln Nr. 49 an die Spantspitzen Nr. 46 in einem Abstand von etwa 3 mm von Oberseite der Schanzverkleidung ankleben. Mit den Leisten Nr. 51 die Oberseite des Decks von Bug Nr. 50 beplanken. Das Bugdeck auf das Profil der Schanzverkleidung setzen, ohne dass es übersteht. Verwenden Sie zum Aufkleben Sekundenkleber.

Foto 44 bis 45. Die Schandeckel Nr. 52, 53 und 54 aufkleben und dabei darauf achten, dass sie genau über dem oberen Profil der Schanzverkleidung enden und nicht an den Seiten überstehen. Am Heck den Schandeckel Nr. 55 aufkleben, so dass er 2 mm über den Heckspiegel übersteht.

Foto 46 bis 47. Mit einer Leiste Nr. 56 das äußere Profil der Schandeckel abdecken. Mit der Leiste muss die gesamte Kante der Schandeckel und des Bugdecks abgedeckt werden. Die Leiste darf nicht über die Oberkante von Schandeckeln und Deck überstehen. Auf den Schandeckeln eine weitere Leiste Nr. 56 anbringen, von der 3 mm auf den Schandeckeln sitzen müssen. Die Leiste wird gleichzeitig auf das Vorderdeck gestützt. Mehrere Leisten verwenden, bis die gesamte Länge abgedeckt ist. Mit den zwei Leisten Nr. 57 das Deckprofil abdecken. Zum Fixieren der Leisten Sekundenkleber verwenden.

Foto 48 bis 50. Die Leisten Nr. 58 mit einer Breite von 2 mm auf die Unterbauten der Hängemattenkästen Nr. 56 aufkleben. Die gesamte Länge der Kästen bedecken. Mehrere Leisten dazu verwenden, bis die gesamte Länge bedeckt ist.

Foto 51 bis 53. Aus den Leisten der Maße 2x3 mm die Deckel Nr. 59 anfertigen. Diese Deckel werden dann mit einer Breite von 3 mm auf das Profil der Hängemattenkästen Nr. 58 geklebt. Mehrere Leisten dazu verwenden, bis die gesamte Länge bedeckt ist.

Foto 54 bis 55. Der Vorderstegen Nr. 60 muss auf den 4 mm großen dafür vorgesehenen Zwischenraum geklebt werden. Die Einkerbung falls erforderlich nacharbeiten. Schneiden Sie die Rückseite der Schanzverkleidung so ein, dass sie eingesetzt werden kann. Nach dem Vorderstegen die Portionen des Kiels Nr. 61, 62 und 63 anbringen.

Fotos 56. Der Achterstegen Nr. 64 wird an die Rückseite geklebt. Das Teil so zurechtschneiden, dass es an die Stelle passt, in die später das Steuer eingesetzt wird. Das Stück für den Kiel Nr. 63 falls erforderlich passend zurechtstutzen, damit es auf einer Höhe mit dem Achterstegen ist. Eine Öffnung von \varnothing 4 mm am Fuß des Achterstegen anbringen, in die anschließend das Steuer Nr. 66 eingesetzt wird.

Fotos 57 bis 59 Die Scharniere und Achsen an das Steuerblatt anbringen. Um die Ruderpinne an der Oberseite einzusetzen, müssen Sie zuerst eine Öffnung von \varnothing 3 mm anbringen. Falls erforderlich, die Scharniere mit einer Zange auf die passende Größe zurechtstutzen. Die Achsen Nr. 68 werden aus Messingdraht mit 1,5 mm Durchmesser gefertigt.

Den gesamten Rumpf mit satiniertem Farblosack zum Abdecken der Poren lackieren. (Lesen Sie die Gebrauchsanweisung des Herstellers sorgfältig durch). Alle Teile, die ab diesem Bastelschritt angebracht werden, müssen vorher lackiert werden. Das Steuerblatt mit den Scharnieren und Stiften am Rumpf befestigen.

Fotos 60. Die kleinen Knie Nr. 69 zur Verstärkung von Schanzverkleidung und Deck ankleben. Die Leiste Nr. 70 zurechtschneiden und die Oberseite etwas anschrägen. Die Schandeckel einschneiden und auf die kleinen Knie Nr. 71 setzen. Unten an die kleinen Knie die zurechtgeschnittenen Schleppoller Nr. 72 anbringen. Auch diese Teile an den Oberseite und den Seiten anschrägen.

Die Davite haben vier Öffnungen, durch die anschließend die Ankerseile gezogen werden.

Fotos 61. Leisten der Maße 2x2 mm zurechtschneiden und die Unterbauten Nr. 73 und 74 daraus anfertigen. Auf das Deck verteilt ankleben. Darüber die Verschalung Nr. 75 aufsetzen.

Aufbauten

Wenn diese Bastelphase erreicht ist, müssen die zu diesem Bauabschnitt gehörenden Teile der Reihenfolge nach hergestellt werden. Einige dieser Teile müssen vor dem Einbau mit Acrylfarben auf Wasserbasis angemalt werden. Die fertigen Teile müssen dann wie auf der Abbildung gezeigt und entsprechend der Anordnung der Skizzen aufgeklebt werden. Für Zusammenbau und Aufkleben Sekundenkleber verwenden.

Wichtige Hinweise:

- Die Einsätze untereinander verbinden, bis ein komplettes Quadrat entstanden ist. Dabei darauf achten, dass alle Teile gut sitzen. Danach mit Sekundenkleber befestigen. Von dem zu gefertigten Teil wird die benötigten Portion abgeschnitten. Das Teil kann in Sapelly-Farbe gefärbt werden.
- Zwei Leisten Nr. 105 zusammenkleben und wie auf dem mittleren Foto gezeigt zurechtstutzen.
- Die Deckel Nr. 112 und 136 müssen mit einem Bohrer von Durchmesser 4 mm auf die richtige Höhe gebracht werden, ohne dass dabei die Leisten perforiert werden.

Auf den Fotos werden Bastelanleitungen gezeigt, an denen Sie sehen, wie Einzelteile des Rumpfs der Bemastung und der Takelung angebracht werden.

Bemastung

Zur Herstellung der Masten müssen zuerst die Stäbe entsprechend der Maße zurecht geschnitten werden, die in der Teileliste angegeben sind oder die direkt anhand der Skizze abgemessen wurde. Die Skizzen sind im Maßstab 1/1 angefertigt.

Alle Masten und Rahen müssen leicht konisch verlaufen und vor dem Einbau entsprechen vorbereitet werden.

Um die Masten in Konusform zu bringen, müssen die Masten (mit einer Schleifmaschine) zurecht geschliffen werden, und zwar in der Form, dass sie nach oben hin verjüngt werden. Die Stäbe dabei drehen und an allen Seiten gleichmäßig abschleifen, bis sie zu dem auf der Skizze angegebenen Durchmesser passen.

Um die Masten dieses Schiffsbaumodells richtig vorzubereiten, müssen die folgenden Punkte beachtet werden:

- Die Skizzen der Masten im Maßstab
- Die Fotos der einzelnen Bastelschritte
- Maße und Materialien der Teileliste
- Die IP-Blätter zur Identifikation der Bauteile

Die Masten müssen lackiert werden, und einige der Einzelteile der Masten müssen angemalt werden.

Nach Aufstellung und Lackierung der Masten wird die Takelung (Stroppe, Rollenblöcke, Ösen, Blockrollen usw.) an den Masten und dann am Schiff befestigt. Die Masten müssen eingesetzt werden, bis sie an die Einkerbungen des falschen Kiels stoßen.

Takelung

Zur Takelung des Schiffsmodells die alphabetische Reihenfolge der Abbildungen befolgen, auf denen die Anbringung der Takelung (Faden, Klampböcke, Blockrollen usw.) erläutert wird. Sie sind in Rot hervorgehoben. Auf der Teileliste sehen Sie, welche Materialien zum Bau des Modells notwendig sind.

Zur künstlichen Alterung der Segel die Stoffstücke in Tee legen (nicht kochen) und trocknen lassen, bis die Stoffe faltig werden. Die Segel ohne vorheriges Bügeln anbringen, damit sie Volumen haben.

Lista de piezas / Parts List / Liste des pièces / Teileliste / Elenco delle parti

Nº/No./ Nº / Nr. No	Cantidad / Quantity / Quantité / Menge / Quantità	Medidas / Measurements / Dimensions /Maße / Misure	Material / Material / Matériau / Material / Materiale
1	1	Precortado / Precut / Prédécoupé / Vorgeschnitten / Pretagliatto	Tablero / Plywood / Planche / Sperrholz / Tavola
2-12	11	Precortado / Precut / Prédécoupé / Vorgeschnitten / Pretagliatto	Tablero / Plywood / Planche / Sperrholz / Tavola
13	3	Precortado / Precut / Prédécoupé / Vorgeschnitten / Pretagliatto	Tablero / Plywood / Planche / Sperrholz / Tavola
14	1	Precortado / Precut / Prédécoupé / Vorgeschnitten / Pretagliatto	Tablero / Plywood / Planche / Sperrholz / Tavola
15	1	Precortado / Precut / Prédécoupé / Vorgeschnitten / Pretagliatto	Tablero / Plywood / Planche / Sperrholz / Tavola
16	1	Precortado / Precut / Prédécoupé / Vorgeschnitten / Pretagliatto	Tablero / Plywood / Planche / Sperrholz / Tavola
17	1	Precortado / Precut / Prédécoupé / Vorgeschnitten / Pretagliatto	Tablero / Plywood / Planche / Sperrholz / Tavola
18	1	Precortado / Precut / Prédécoupé / Vorgeschnitten / Pretagliatto	Tablero / Plywood / Planche / Sperrholz / Tavola
19	2	2x5x65	Tilo / Lime wood / Tilleul / Linde / Tiglio
20	1	Precortado / Precut / Prédécoupé / Vorgeschnitten / Pretagliatto	Tablero / Plywood / Planche / Sperrholz / Tavola
21-22	4	Precortado / Precut / Prédécoupé / Vorgeschnitten / Pretagliatto	Tablero / Plywood / Planche / Sperrholz / Tavola
23	2	Precortado / Precut / Prédécoupé / Vorgeschnitten / Pretagliatto	Tablero / Plywood / Planche / Sperrholz / Tavola
24-25	4	Precortado / Precut / Prédécoupé / Vorgeschnitten / Pretagliatto	Tablero / Plywood / Planche / Sperrholz / Tavola
26	2	Precortado / Precut / Prédécoupé / Vorgeschnitten / Pretagliatto	Tablero / Plywood / Planche / Sperrholz / Tavola
27	2	Precortado / Precut / Prédécoupé / Vorgeschnitten / Pretagliatto	Tablero / Plywood / Planche / Sperrholz / Tavola
28	2	Precortado / Precut / Prédécoupé / Vorgeschnitten / Pretagliatto	Tablero / Plywood / Planche / Sperrholz / Tavola
29	28	0,6x5x390	Sicomoro / Sycamore / Sycomore / Bergahorn / Sicomoro
30	26	0,6x5x160	Sicomoro / Sycamore / Sycomore / Bergahorn / Sicomoro
31	1	2x5x140	Nogal africano / African walnut / Noyer africain / Afrikanisches Nußbaumholz / Noce africano
32	2	Precortado / Precut / Prédécoupé / Vorgeschnitten / Pretagliatto	Tablero / Plywood / Planche / Sperrholz / Tavola
33	10	0,6x5x550	Sicomoro / Sycamore / Sycomore / Bergahorn / Sicomoro
34	1	Precortado / Precut / Prédécoupé / Vorgeschnitten / Pretagliatto	Tablero / Plywood / Planche / Sperrholz / Tavola
35	6	0,6x5x100	Sicomoro / Sycamore / Sycomore / Bergahorn / Sicomoro
36	2	3x5x550	Tilo / Lime wood / Tilleul / Linde / Tiglio
37	46	2x5x550	Tilo / Lime wood / Tilleul / Linde / Tiglio
38	48	0,6x5x550	Sapelly / Sapelli / Sapelli / Sapelly-Holz / Sapelli
39	8	0,6x5x550	Sicomoro / Sycamore / Sycomore / Bergahorn / Sicomoro
40	5	0,6x5x100	Sicomoro / Sycamore / Sycomore / Bergahorn / Sicomoro
41	3	2x3x495	Nogal africano / African walnut / Noyer africain / Afrikanisches Nußbaumholz / Noce africano
42	2	2x3x145	Nogal africano / African walnut / Noyer africain / Afrikanisches Nußbaumholz / Noce africano
43	2	2x3x400	Nogal africano / African walnut / Noyer africain / Afrikanisches Nußbaumholz / Noce africano
44	2	2x3x150	Nogal africano / African walnut / Noyer africain / Afrikanisches Nußbaumholz / Noce africano
45	1	2x3x100	Nogal africano / African walnut / Noyer africain / Afrikanisches Nußbaumholz / Noce africano
46	74	2x3x15	Nogal africano / African walnut / Noyer africain / Afrikanisches Nußbaumholz / Noce africano
47	1	Precortado / Precut / Prédécoupé / Vorgeschnitten / Pretagliatto	Tablero / Plywood / Planche / Sperrholz / Tavola
48	1	Precortado / Precut / Prédécoupé / Vorgeschnitten / Pretagliatto	Tablero / Plywood / Planche / Sperrholz / Tavola
49	2	2x2x310	Nogal africano / African walnut / Noyer africain / Afrikanisches Nußbaumholz / Noce africano
50	1	Precortado / Precut / Prédécoupé / Vorgeschnitten / Pretagliatto	Tablero / Plywood / Planche / Sperrholz / Tavola
51	18	0,6x5x80	Sicomoro / Sycamore / Sycomore / Bergahorn / Sicomoro
52 a 54	6	Precortado / Precut / Prédécoupé / Vorgeschnitten / Pretagliatto	Tablero / Plywood / Planche / Sperrholz / Tavola
55	1	Precortado / Precut / Prédécoupé / Vorgeschnitten / Pretagliatto	Tablero / Plywood / Planche / Sperrholz / Tavola

Lista de piezas / Parts List / Liste des pièces / Teilleiste / Elenco delle parti

N°/No./ N° / Nr. No	Cantidad / Quantity / Quantité / Menge / Quantità	Medidas / Measurements / Dimensions /Maße / Misure	Material / Material / Matériau / Material / Materiale
56	6	2x3x495	Nogal africano / African walnut / Noyer africain / Afrikanisches Nußbaumholz / Noce africano
57	2	2x3x45	Nogal africano / African walnut / Noyer africain / Afrikanisches Nußbaumholz / Noce africano
58	3	2x4x495	Tilo / Lime wood / Tilleul / Linde / Tiglio
59	3	2x3x495	Nogal africano / African walnut / Noyer africain / Afrikanisches Nußbaumholz / Noce africano
60	1	Precortado / Precut / Prédécoupé / Vorgeschnitten / Pretagliatto	Tablero / Plywood / Planche / Sperrholz / Tavola
61 a 63	3	Precortado / Precut / Prédécoupé / Vorgeschnitten / Pretagliatto	Tablero / Plywood / Planche / Sperrholz / Tavola
64	1	Precortado / Precut / Prédécoupé / Vorgeschnitten / Pretagliatto	Tablero / Plywood / Planche / Sperrholz / Tavola
65	1	Precortado / Precut / Prédécoupé / Vorgeschnitten / Pretagliatto	Tablero / Plywood / Planche / Sperrholz / Tavola
66	1	ø3x18	Tilo / Lime wood / Tilleul / Linde / Tiglio
67	6	Preformado / Preformed/ Préformé / Vorgeformt / Preformato	Metal / Metal / Metal / Metall / Metallo
68	3	ø1,5x6	Latón / Brass / Latón / Messing / Ottone
69	2	Precortado / Precut / Prédécoupé / Vorgeschnitten / Pretagliatto	Tablero / Plywood / Planche / Sperrholz / Tavola
70	1	5x5x25	Nogal africano / African walnut / Noyer africain / Afrikanisches Nußbaumholz / Noce africano
71	2	Precortado / Precut / Prédécoupé / Vorgeschnitten / Pretagliatto	Tablero / Plywood / Planche / Sperrholz / Tavola
72	2	5x5x14	Nogal africano / African walnut / Noyer africain / Afrikanisches Nußbaumholz / Noce africano
73	2	2x2x100	Nogal africano / African walnut / Noyer africain / Afrikanisches Nußbaumholz / Noce africano
74	2	2x2x20	Nogal africano / African walnut / Noyer africain / Afrikanisches Nußbaumholz / Noce africano
75	35	2x2x35	Tilo / Lime wood / Tilleul / Linde / Tiglio
76	2	Precortado / Precut / Prédécoupé / Vorgeschnitten / Pretagliatto	Tablero / Plywood / Planche / Sperrholz / Tavola
77	1	Precortado / Precut / Prédécoupé / Vorgeschnitten / Pretagliatto	Tablero / Plywood / Planche / Sperrholz / Tavola
78	1	Precortado / Precut / Prédécoupé / Vorgeschnitten / Pretagliatto	Tablero / Plywood / Planche / Sperrholz / Tavola
79	1	Precortado / Precut / Prédécoupé / Vorgeschnitten / Pretagliatto	Tablero / Plywood / Planche / Sperrholz / Tavola
80	2	Precortado / Precut / Prédécoupé / Vorgeschnitten / Pretagliatto	Tablero / Plywood / Planche / Sperrholz / Tavola
81	10	0,6x5x60	Sicomoro / Sycamore / Sycomore / Bergahorn / Sicomoro
82	4	2x2x50	Nogal africano / African walnut / Noyer africain / Afrikanisches Nußbaumholz / Noce africano
83	4	2x2x64	Nogal africano / African walnut / Noyer africain / Afrikanisches Nußbaumholz / Noce africano
84	1	Precortado / Precut / Prédécoupé / Vorgeschnitten / Pretagliatto	Tablero / Plywood / Planche / Sperrholz / Tavola
85	4	2x3x14	Nogal africano / African walnut / Noyer africain / Afrikanisches Nußbaumholz / Noce africano
86	2	Precortado / Precut / Prédécoupé / Vorgeschnitten / Pretagliatto	Tablero / Plywood / Planche / Sperrholz / Tavola
87	18	2x2x16	Nogal africano / African walnut / Noyer africain / Afrikanisches Nußbaumholz / Noce africano
88	2	2x2x28	Nogal africano / African walnut / Noyer africain / Afrikanisches Nußbaumholz / Noce africano
89	2	Precortado / Precut / Prédécoupé / Vorgeschnitten / Pretagliatto	Tablero / Plywood / Planche / Sperrholz / Tavola
90	2	Precortado / Precut / Prédécoupé / Vorgeschnitten / Pretagliatto	Tablero / Plywood / Planche / Sperrholz / Tavola
91	1	2x3x30	Nogal africano / African walnut / Noyer africain / Afrikanisches Nußbaumholz / Noce africano
92	2	Precortado / Precut / Prédécoupé / Vorgeschnitten / Pretagliatto	Tablero / Plywood / Planche / Sperrholz / Tavola
93	10	Preformado / Preformed/ Préformé / Vorgeformt / Preformato	Metal / Metal / Metal / Metall / Metallo
94	1	Preformado / Preformed/ Préformé / Vorgeformt / Preformato	Metal / Metal / Metal / Metall / Metallo
95	1	Preformado / Preformed/ Préformé / Vorgeformt / Preformato	Madera / Wood / Bois / Holz / Legno
96	1	2x3x28	Nogal africano / African walnut / Noyer africain / Afrikanisches Nußbaumholz / Noce africano
97	2	2x8x28	Nogal africano / African walnut / Noyer africain / Afrikanisches Nußbaumholz / Noce africano
98	1	Preformado / Preformed/ Préformé / Vorgeformt / Preformato	Composite / Composite / Composite / Composite / Composite

Lista de piezas / Parts List / Liste des pièces / Teilleiste / Elenco delle parti

Nº/No. / Nº / Nr. No	Cantidad / Quantity / Quantité / Menge / Quantità	Medidas / Measurements / Dimensions / Maße / Misure	Material / Material / Matériau / Material / Materiale
99	2	2x3x24	Nogal africano / African walnut / Noyer africain / Afrikanisches Nußbaumholz / Noce africano
100	2	2x3x7	Nogal africano / African walnut / Noyer africain / Afrikanisches Nußbaumholz / Noce africano
101	2	2x3x28	Nogal africano / African walnut / Noyer africain / Afrikanisches Nußbaumholz / Noce africano
102	8	Preformado / Preformed/ Préformé / Vorgeformt / Preformato	Metal / Metal / Metal / Metall / Metallo
103	1	Preformado / Preformed/ Préformé / Vorgeformt / Preformato	Metal / Metal / Metal / Metall / Metallo
104	2	ø1,5x40	Latón / Brass / Latón / Messing / Ottone
105	2	2x4x96	Tilo / Lime wood / Tilleul / Linde / Tiglio
106	2	Precortado / Precut / Prédécoupé / Vorgeschnitten / Pretagliatto	Tablero / Plywood / Planche / Sperrholz / Tavola
107	2	Precortado / Precut / Prédécoupé / Vorgeschnitten / Pretagliatto	Tablero / Plywood / Planche / Sperrholz / Tavola
108	2	Precortado / Precut / Prédécoupé / Vorgeschnitten / Pretagliatto	Tablero / Plywood / Planche / Sperrholz / Tavola
109	2	Precortado / Precut / Prédécoupé / Vorgeschnitten / Pretagliatto	Tablero / Plywood / Planche / Sperrholz / Tavola
110	1	2x5x45	Tilo / Lime wood / Tilleul / Linde / Tiglio
111	1	2x3x48	Nogal africano / African walnut / Noyer africain / Afrikanisches Nußbaumholz / Noce africano
112	12	2x8x22	Nogal africano / African walnut / Noyer africain / Afrikanisches Nußbaumholz / Noce africano
113	24	ø0,50x10	Hilo Latón / Brass / Latón / Messing / Ottone
114	1	Precortado / Precut / Prédécoupé / Vorgeschnitten / Pretagliatto	Tablero / Plywood / Planche / Sperrholz / Tavola
115	1	Precortado / Precut / Prédécoupé / Vorgeschnitten / Pretagliatto	Tablero / Plywood / Planche / Sperrholz / Tavola
116	1	Precortado / Precut / Prédécoupé / Vorgeschnitten / Pretagliatto	Tablero / Plywood / Planche / Sperrholz / Tavola
117	1	Precortado / Precut / Prédécoupé / Vorgeschnitten / Pretagliatto	Tablero / Plywood / Planche / Sperrholz / Tavola
118	1	Precortado / Precut / Prédécoupé / Vorgeschnitten / Pretagliatto	Tablero / Plywood / Planche / Sperrholz / Tavola
119	31	1x4x36	Tilo / Lime wood / Tilleul / Linde / Tiglio
120	7	0,6x5x28	Sicomoro / Sycamore / Sycomore / Bergahorn / Sicomoro
121	2	2x3x38	Nogal africano / African walnut / Noyer africain / Afrikanisches Nußbaumholz / Noce africano
122	2	2x3x27	Nogal africano / African walnut / Noyer africain / Afrikanisches Nußbaumholz / Noce africano
123	2	2x2x38	Nogal africano / African walnut / Noyer africain / Afrikanisches Nußbaumholz / Noce africano
124	2	2x2x32	Nogal africano / African walnut / Noyer africain / Afrikanisches Nußbaumholz / Noce africano
125	2	Precortado / Precut / Prédécoupé / Vorgeschnitten / Pretagliatto	Tablero / Plywood / Planche / Sperrholz / Tavola
126	1	Precortado / Precut / Prédécoupé / Vorgeschnitten / Pretagliatto	Tablero / Plywood / Planche / Sperrholz / Tavola
127	1	Preformado / Preformed/ Préformé / Vorgeformt / Preformato	Metal / Metal / Metal / Metall / Metallo
128	3	Preformado / Preformed/ Préformé / Vorgeformt / Preformato	Metal / Metal / Metal / Metall / Metallo
129	3	ø0,50x30	Hilo Latón / Brass / Latón / Messing / Ottone
130	2	Precortado / Precut / Prédécoupé / Vorgeschnitten / Pretagliatto	Tablero / Plywood / Planche / Sperrholz / Tavola
131	2	Precortado / Precut / Prédécoupé / Vorgeschnitten / Pretagliatto	Tablero / Plywood / Planche / Sperrholz / Tavola
132	2	Precortado / Precut / Prédécoupé / Vorgeschnitten / Pretagliatto	Tablero / Plywood / Planche / Sperrholz / Tavola
133	2	Precortado / Precut / Prédécoupé / Vorgeschnitten / Pretagliatto	Tablero / Plywood / Planche / Sperrholz / Tavola
134	1	2x5x30	Tilo / Lime wood / Tilleul / Linde / Tiglio
135	1	2x3x33	Nogal africano / African walnut / Noyer africain / Afrikanisches Nußbaumholz / Noce africano
136	8	2x8x22	Nogal africano / African walnut / Noyer africain / Afrikanisches Nußbaumholz / Noce africano
137	16	ø0,50x10	Hilo Latón / Brass / Latón / Messing / Ottone
138	2	Preformado / Preformed/ Préformé / Vorgeformt / Preformato	Metal / Metal / Metal / Metall / Metallo
139	2	ø0,50x15	Latón / Brass / Latón / Messing / Ottone











Lista de piezas / Parts List / Liste des pièces / Teilleiste / Elenco delle parti

N°/No./ N° / Nr. No	Cantidad / Quantity / Quantité / Menge / Quantità	Medidas / Measurements / Dimensions /Maße / Misure	Material / Material / Matériau / Material / Materiale
140	2	ø1x6	Hilo Latón / Brass / Latón / Messing / Ottone
141	2	Preformado	Hilo Latón / Brass / Latón / Messing / Ottone
142	2	Precortado / Precut / Prédécoupé / Vorgeschnitten / Pretagliatto	Tablero / Plywood / Planche / Sperrholz / Tavola
143	1	Precortado / Precut / Prédécoupé / Vorgeschnitten / Pretagliatto	Tablero / Plywood / Planche / Sperrholz / Tavola
144	1	Precortado / Precut / Prédécoupé / Vorgeschnitten / Pretagliatto	Tablero / Plywood / Planche / Sperrholz / Tavola
145	2	Precortado / Precut / Prédécoupé / Vorgeschnitten / Pretagliatto	Tablero / Plywood / Planche / Sperrholz / Tavola
146	2	Precortado / Precut / Prédécoupé / Vorgeschnitten / Pretagliatto	Tablero / Plywood / Planche / Sperrholz / Tavola
147	7	2x5x28	Tilo / Lime wood / Tilleul / Linde / Tiglio
148	1	Precortado / Precut / Prédécoupé / Vorgeschnitten / Pretagliatto	Tablero / Plywood / Planche / Sperrholz / Tavola
149	2	2x2x32	Nogal africano / African walnut / Noyer africain / Afrikanisches Nußbaumholz / Noce africano
150	1	2x2x5	Tilo / Lime wood / Tilleul / Linde / Tiglio
151	2	Precortado / Precut / Prédécoupé / Vorgeschnitten / Pretagliatto	Tablero / Plywood / Planche / Sperrholz / Tavola
152	1	5x5x20	Nogal africano / African walnut / Noyer africain / Afrikanisches Nußbaumholz / Noce africano
153	2	ø0,50x30	Latón / Brass / Latón / Messing / Ottone
154	1	Preformado / Preformed/ Préformé / Vorgeformt / Preformato	Metal / Metal / Metal / Metall / Metallo
155	20	Preformado / Preformed/ Préformé / Vorgeformt / Preformato	Metal / Metal / Metal / Metall / Metallo
156	1	Preformado / Preformed/ Préformé / Vorgeformt / Preformato	Metal / Metal / Metal / Metall / Metallo
157	2	Preformado / Preformed/ Préformé / Vorgeformt / Preformato	Metal / Metal / Metal / Metall / Metallo
158	2	Preformado / Preformed/ Préformé / Vorgeformt / Preformato	Metal / Metal / Metal / Metall / Metallo
159	2	Preformado / Preformed/ Préformé / Vorgeformt / Preformato	Metal / Metal / Metal / Metall / Metallo
160	2	Preformado / Preformed/ Préformé / Vorgeformt / Preformato	Latón / Brass / Latón / Messing / Ottone
161	2	Preformado / Preformed/ Préformé / Vorgeformt / Preformato	Metal / Metal / Metal / Metall / Metallo
162	2	1x250	Latón / Brass / Latón / Messing / Ottone
163	2	ø0,15x250	Hilo crudo / Raw thread / Fil brut / Rohes Baumwollfaden / Filo crudo
164	2	Preformado / Preformed/ Préformé / Vorgeformt / Preformato	Latón / Brass / Latón / Messing / Ottone
165	8	2x5x17	Nogal africano / African walnut / Noyer africain / Afrikanisches Nußbaumholz / Noce africano
166	24	Preformado / Preformed/ Préformé / Vorgeformt / Preformato	Latón / Brass / Latón / Messing / Ottone
167	2	Preformado / Preformed/ Préformé / Vorgeformt / Preformato	Latón / Brass / Latón / Messing / Ottone
168	2	Preformado / Preformed/ Préformé / Vorgeformt / Preformato	Metal / Metal / Metal / Metall / Metallo
169	2	Preformado / Preformed/ Préformé / Vorgeformt / Preformato	Metal / Metal / Metal / Metall / Metallo
170	1	Preformado / Preformed/ Préformé / Vorgeformt / Preformato	Metal / Metal / Metal / Metall / Metallo
171	4	Preformado / Preformed/ Préformé / Vorgeformt / Preformato	Metal / Metal / Metal / Metall / Metallo
172	2	Preformado / Preformed/ Préformé / Vorgeformt / Preformato	Metal / Metal / Metal / Metall / Metallo
173	12	2x2x60	Tilo / Lime wood / Tilleul / Linde / Tiglio
174	10	2x4x20	Tilo / Lime wood / Tilleul / Linde / Tiglio
175	4	ø0,15x250	Hilo crudo / Raw thread / Fil brut / Rohes Baumwollfaden / Filo crudo
176	4	2x5x25	Nogal africano / African walnut / Noyer africain / Afrikanisches Nußbaumholz / Noce africano
177	2	2x5x7	Nogal africano / African walnut / Noyer africain / Afrikanisches Nußbaumholz / Noce africano
178	2	Preformado / Preformed/ Préformé / Vorgeformt / Preformato	Metal / Metal / Metal / Metall / Metallo
179	2	Preformado / Preformed/ Préformé / Vorgeformt / Preformato	Madera / Wood / Bois / Holz / Legno
180	1	ø0,15x250	Hilo crudo / Raw thread / Fil brut / Rohes Baumwollfaden / Filo crudo

Lista de piezas / Parts List / Liste des pièces / Teileliste / Elenco delle parti

Nº/No./ Nº / Nr. No	Cantidad / Quantity / Quantité / Menge / Quantità	Medidas / Measurements / Dimensions /Maße / Misure	Material / Material / Matériau / Material / Materiale
181	6	Preformado / Preformed/ Préformé / Vorgeformt / Preformato	Madera / Wood / Bois / Holz / Legno
182	3	ø1x30	Hilo Latón / Brass / Latón / Messing / Ottone

Lista de piezas / Parts List / Liste des pièces / Teileliste / Elenco delle parti

Nº/No./ Nº / Nr. No	Descripción / Description / Description / Beschreibung / Descrizione	Cantidad / Quantity / Quantité / Menge / Quantità	Medidas / Measurements / Dimensions /Maße / Misure	Material / Material / Matériau / Material / Materiale
A		700	10	Metal / Metal / Metal / Metall / Metallo
B		67	15	Latón / Brass / Latón / Messing / Ottone
C		129	ø0,15x100	Hilo crudo / Raw thread / Fil brut / Rohes Baumwollfaden / Filo crudo
D		105	4	Composite / Composite / Composite / Composite / Composite
E		24	4	Composite / Composite / Composite / Composite / Composite
F		48	5	Composite / Composite / Composite / Composite / Composite
G		85	10	Composite / Composite / Composite / Composite / Composite
H		62	3	Cristal / Glass / Verre / Glas / Cristallo
I		45	3	Latón / Brass / Latón / Messing / Ottone
J		36	4	Composite / Composite / Composite / Composite / Composite

Esmeralda

OcCre
Ocio Creativo



Ref.: 13002

Casco | Hull | Coque | Scafo | Rumpf

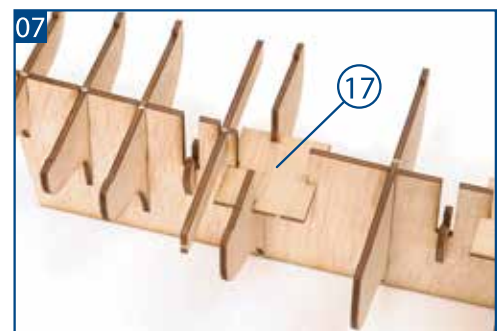
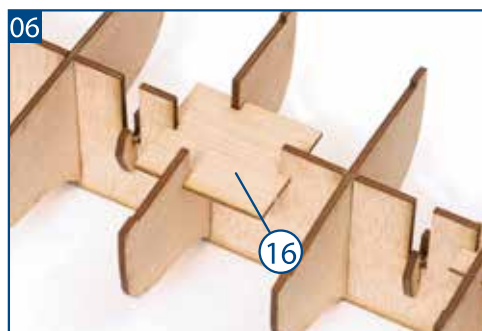
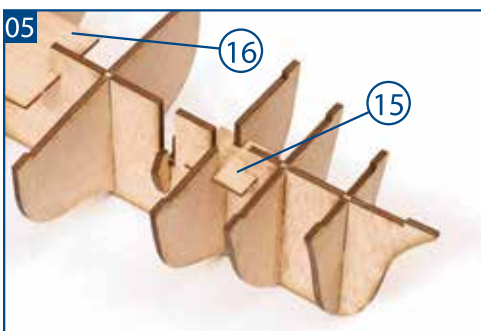
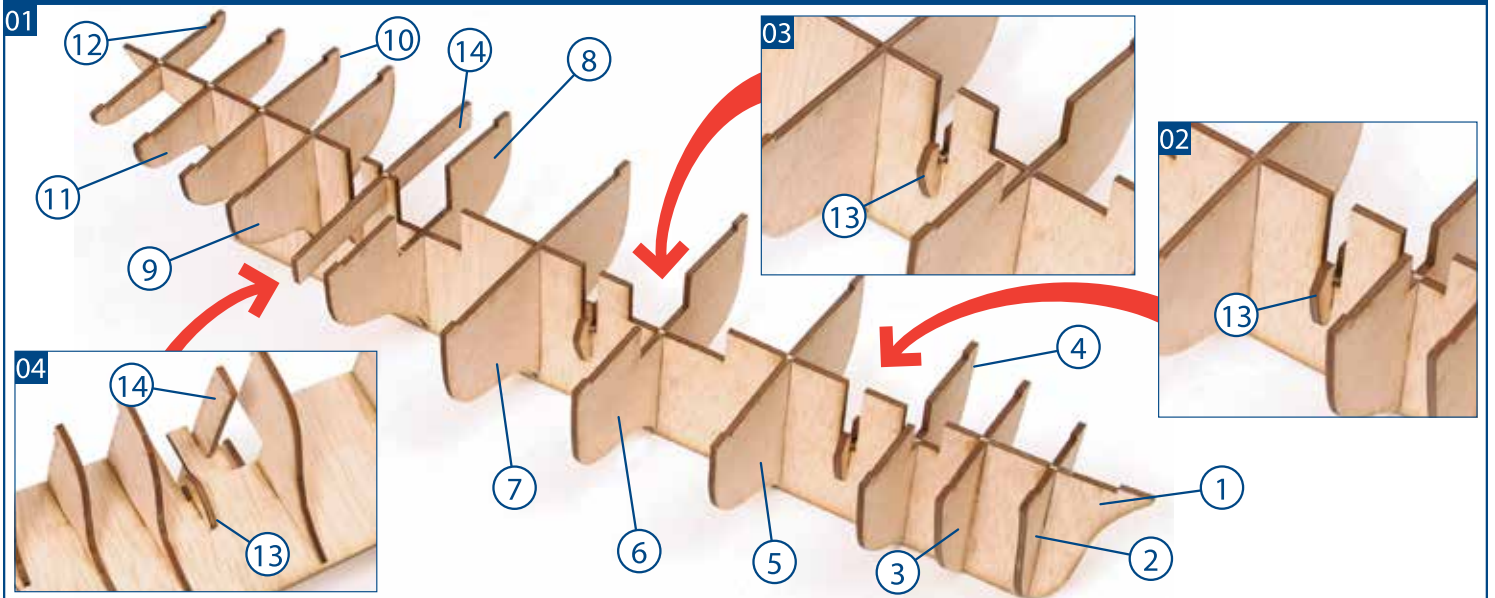

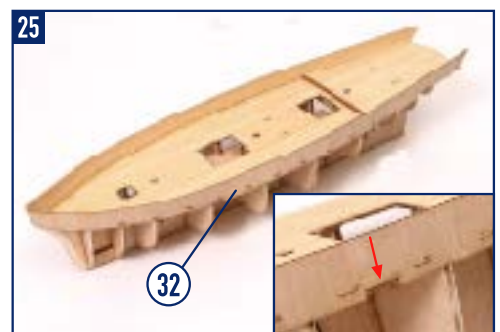
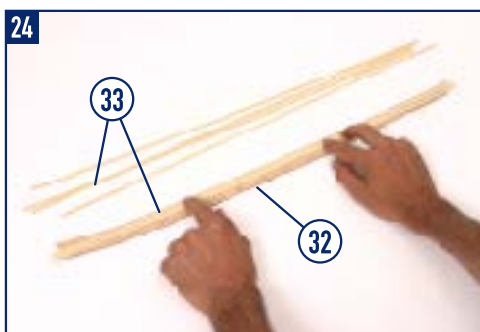
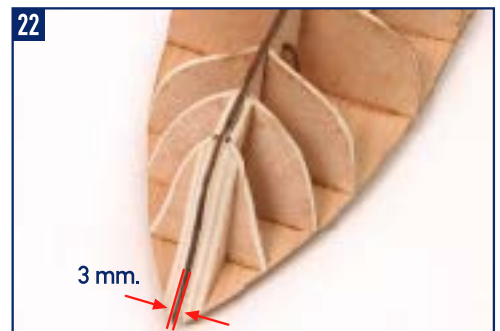
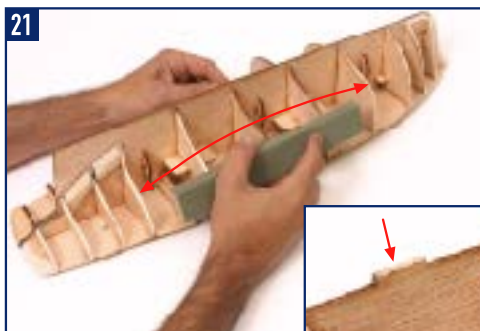
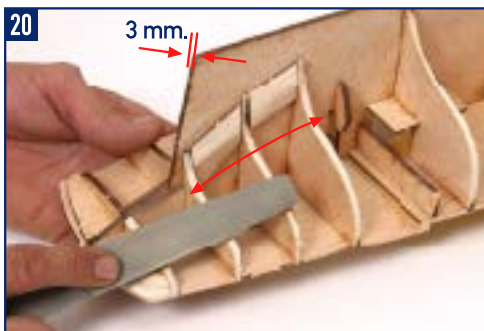
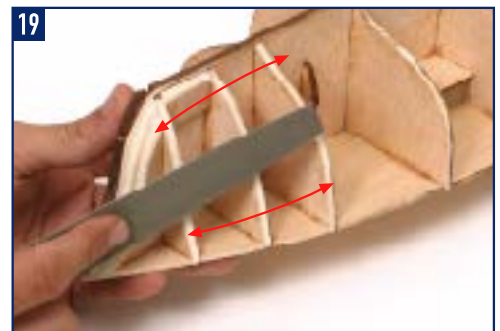
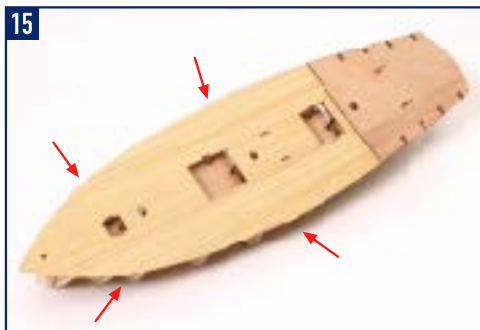
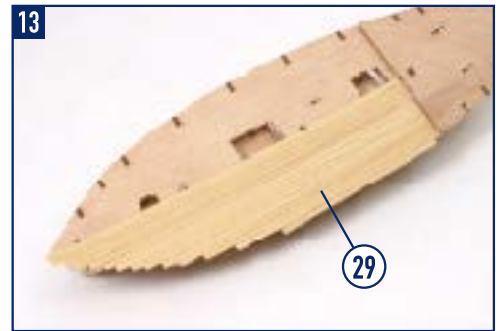
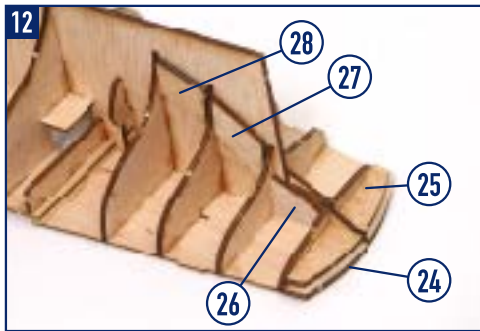
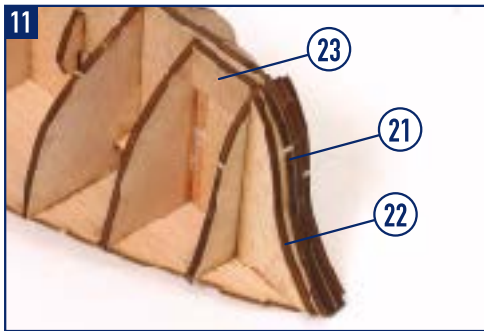
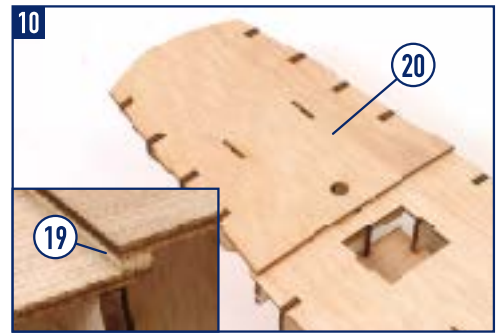
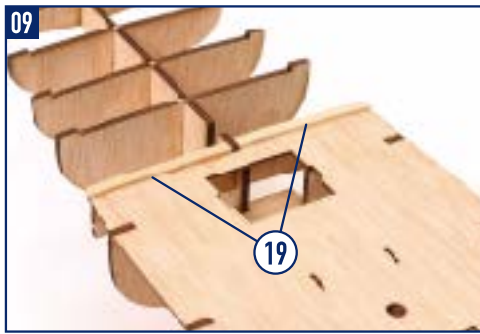
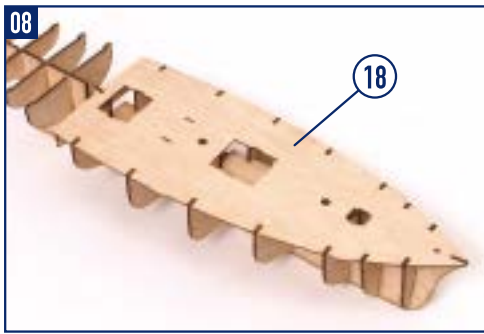

2

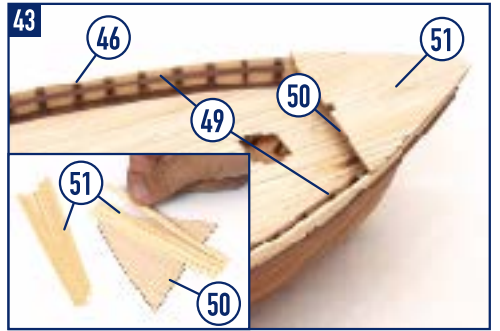
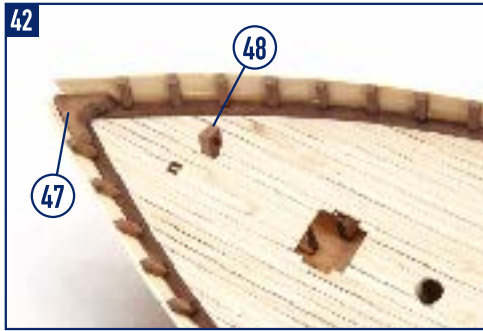
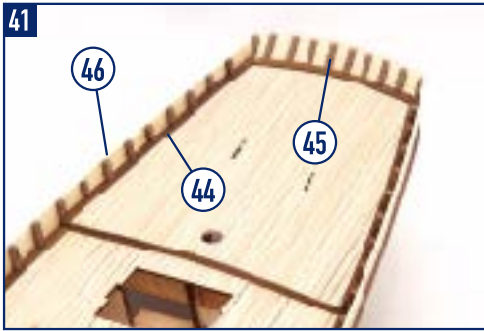
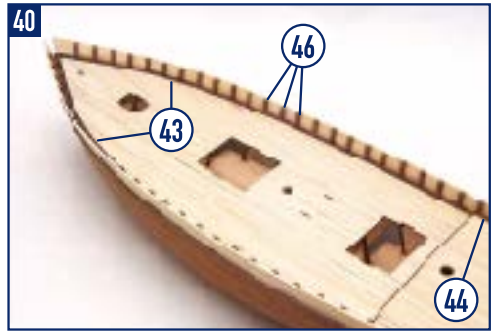
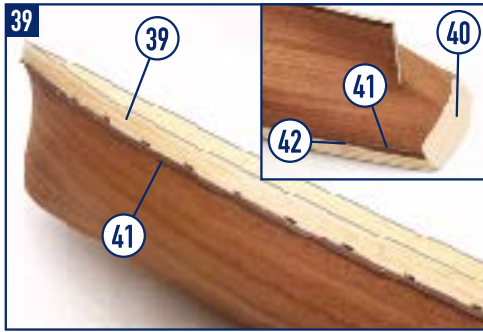
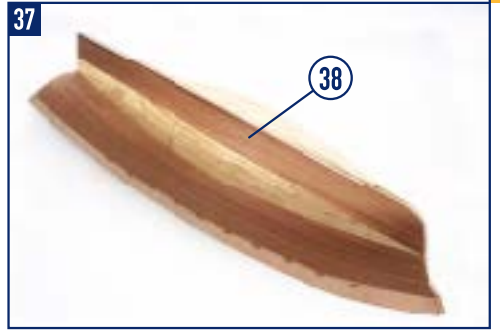
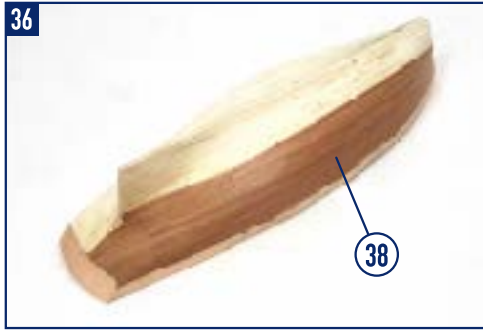
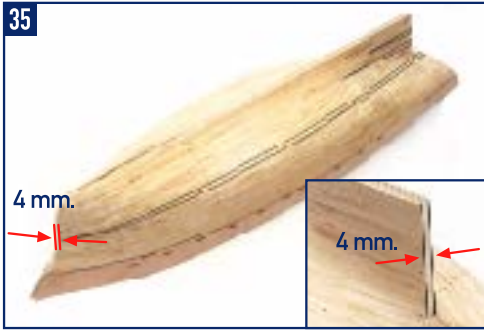
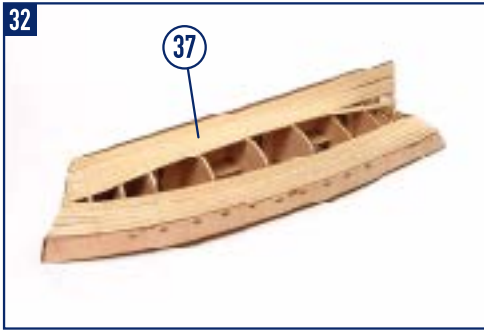
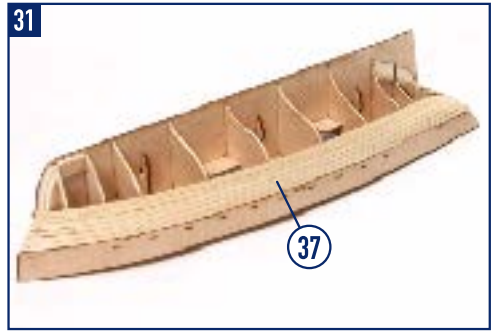
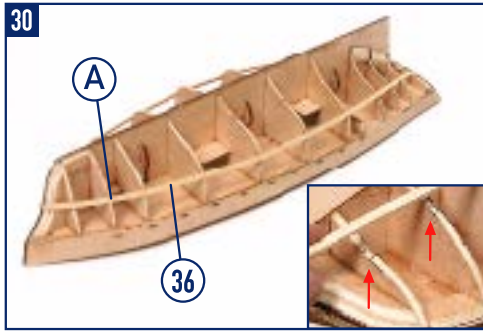
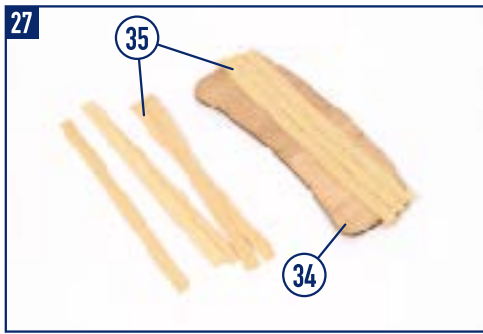

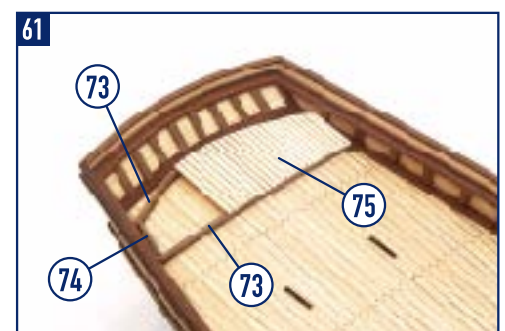
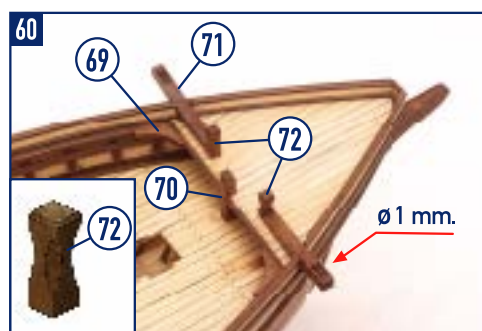
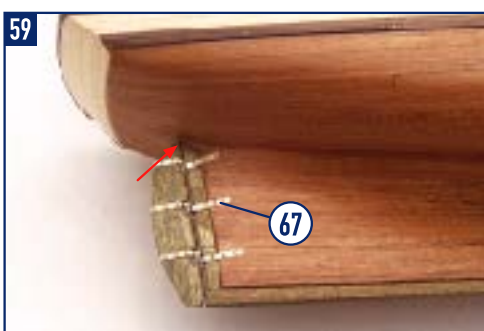
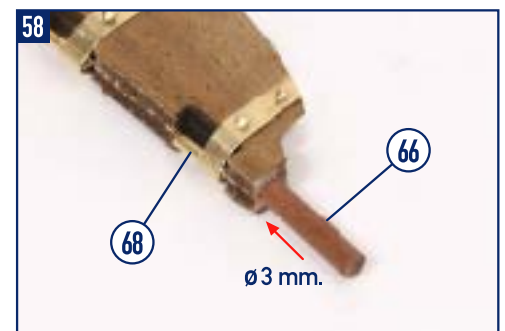
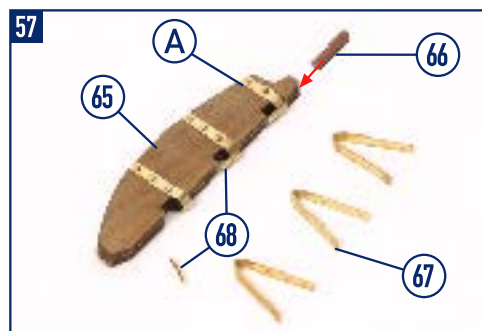
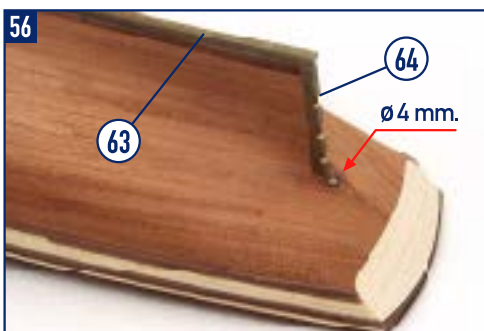
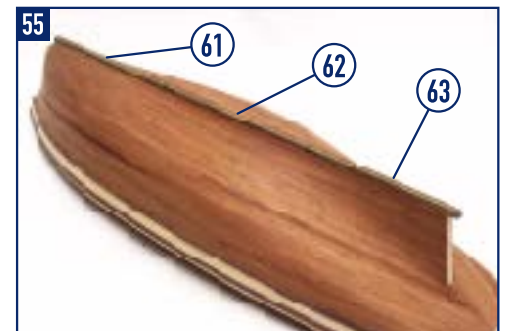
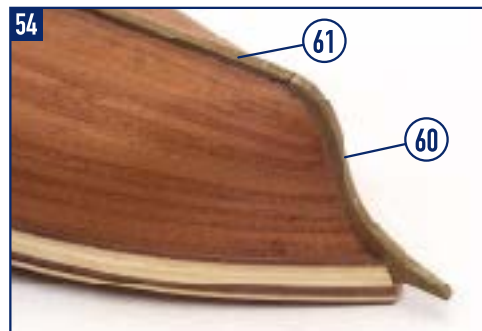
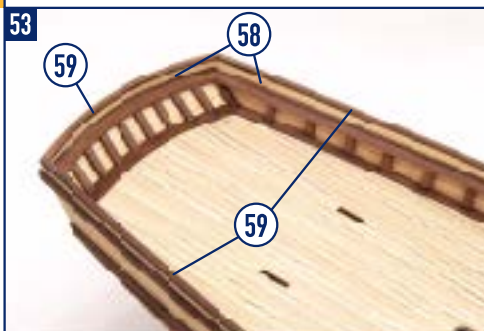
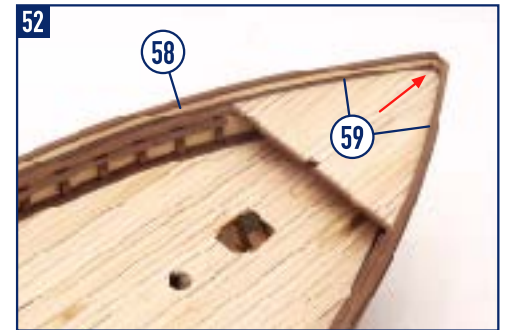
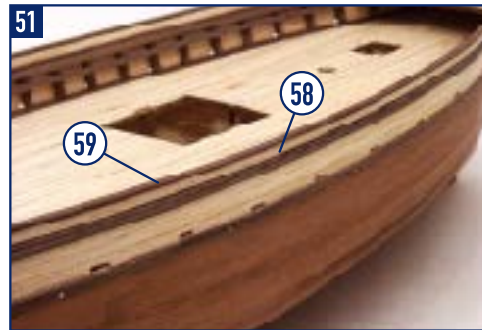
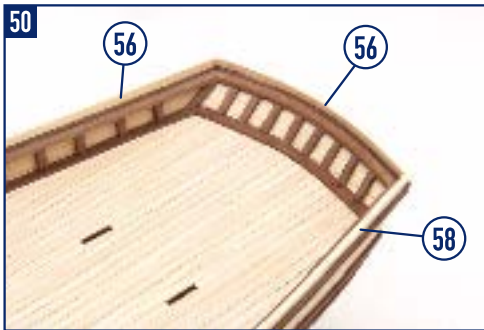
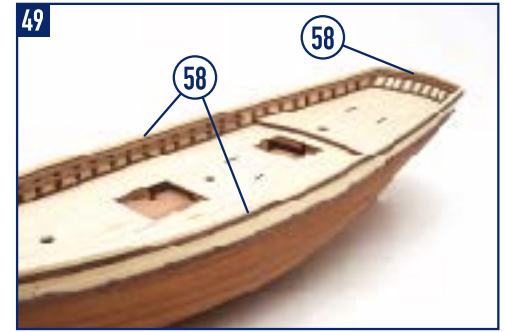
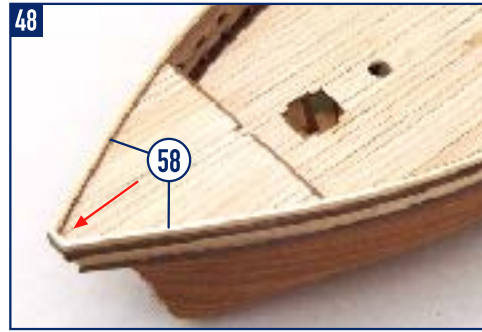
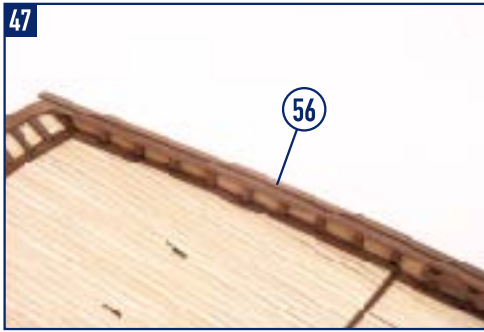
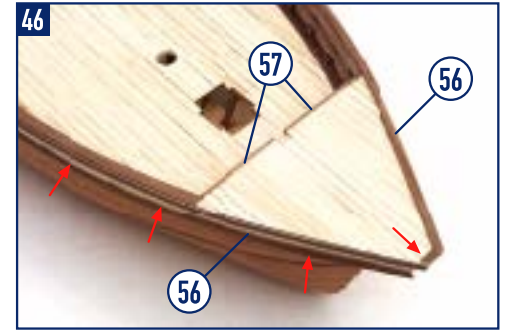
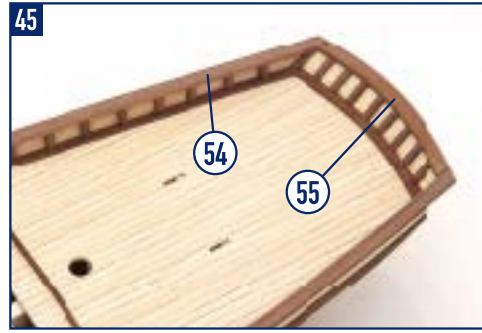
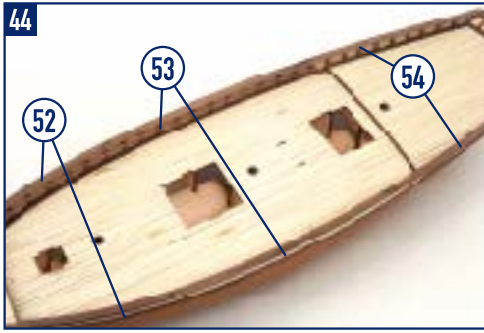

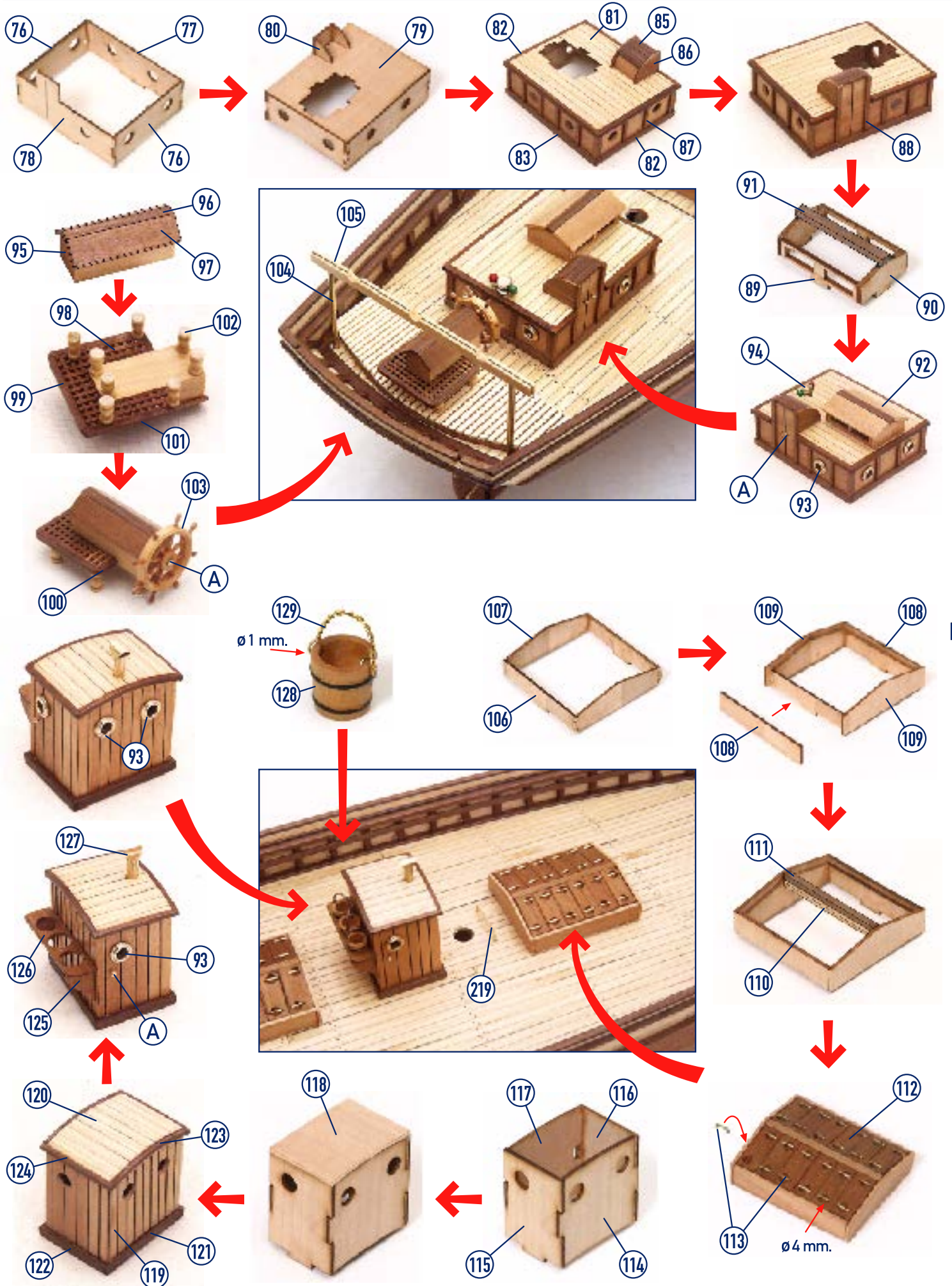

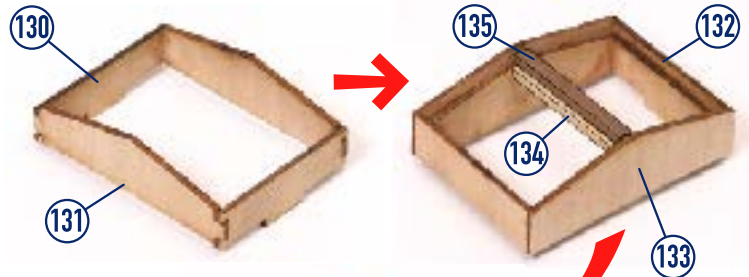
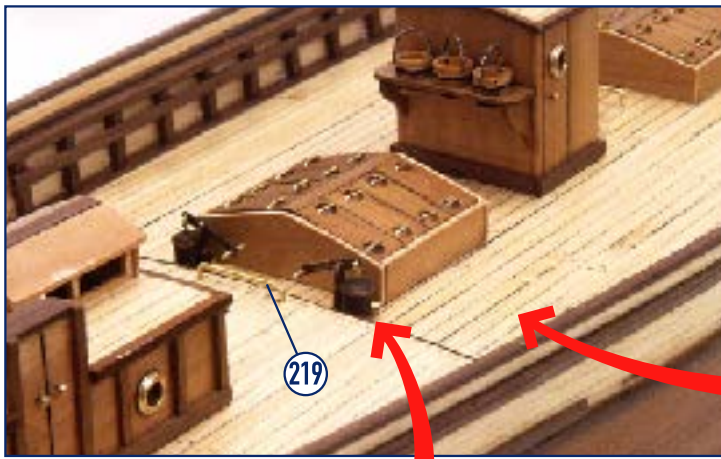

ø 4 mm.

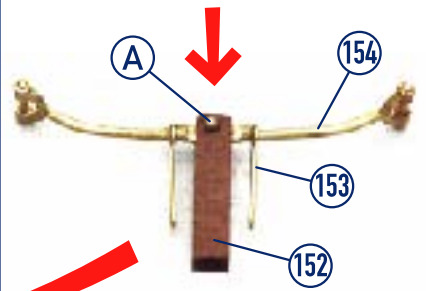
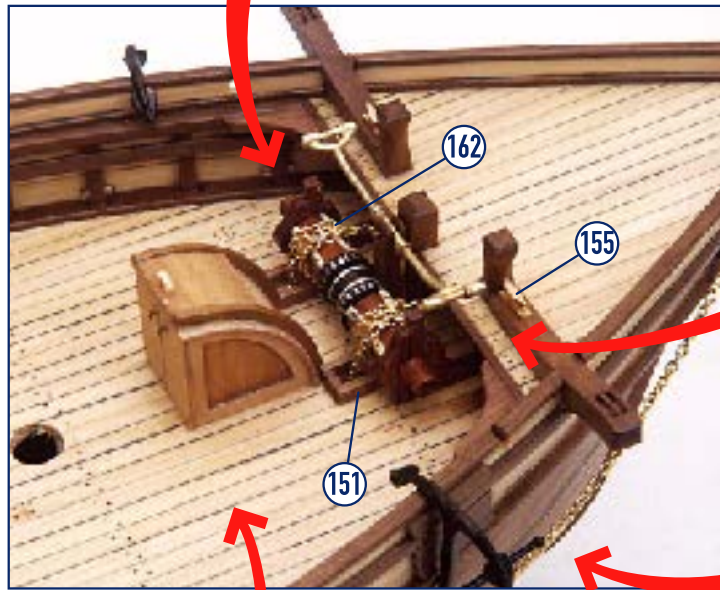
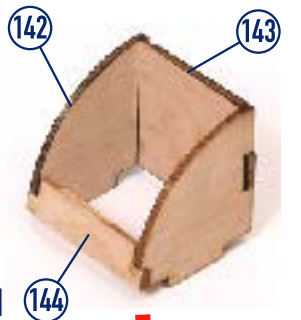
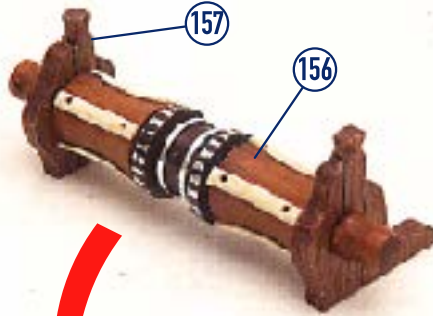
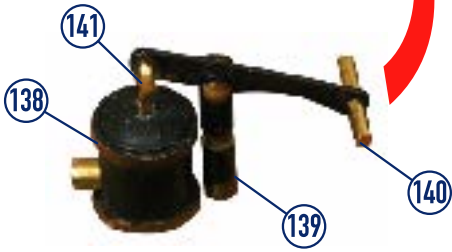
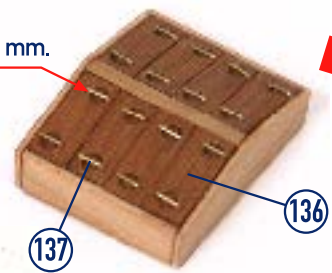

6

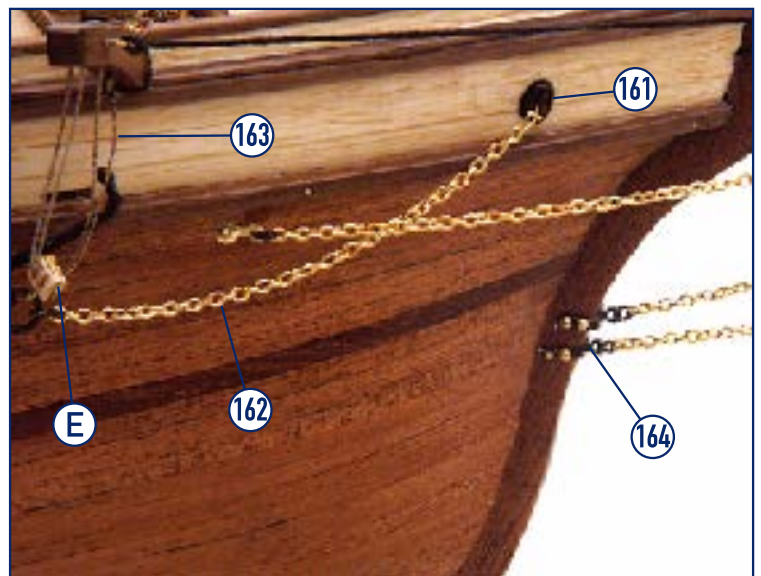
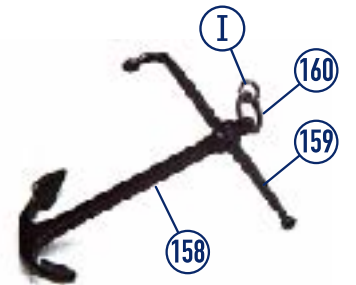
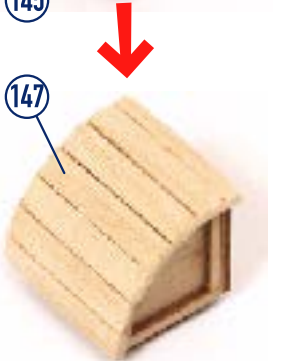
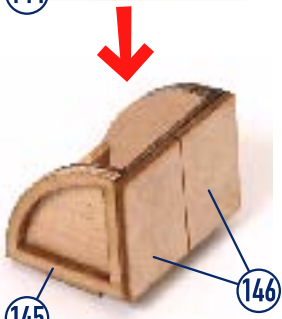

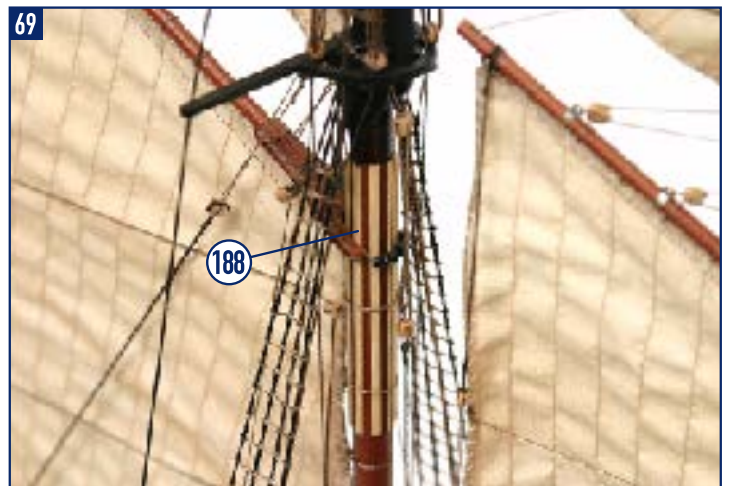
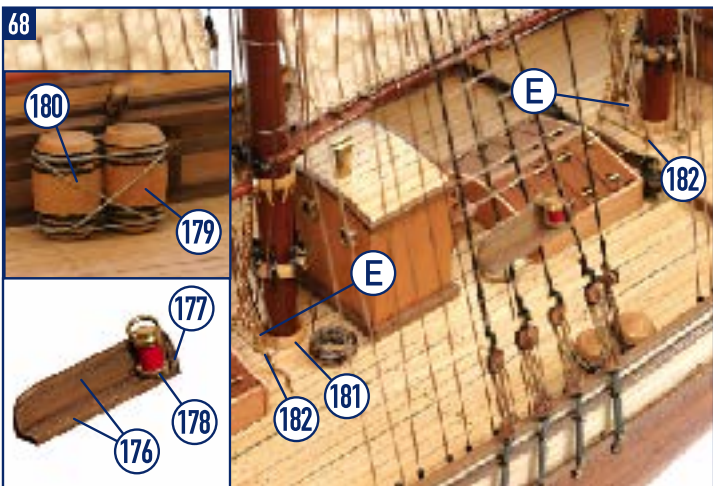
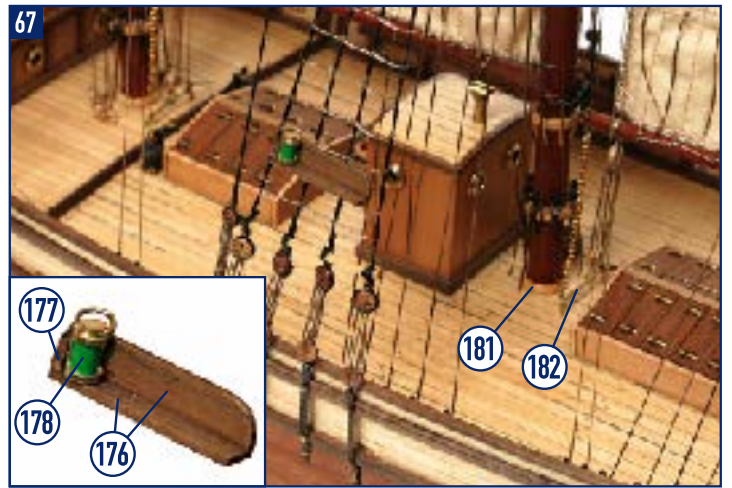
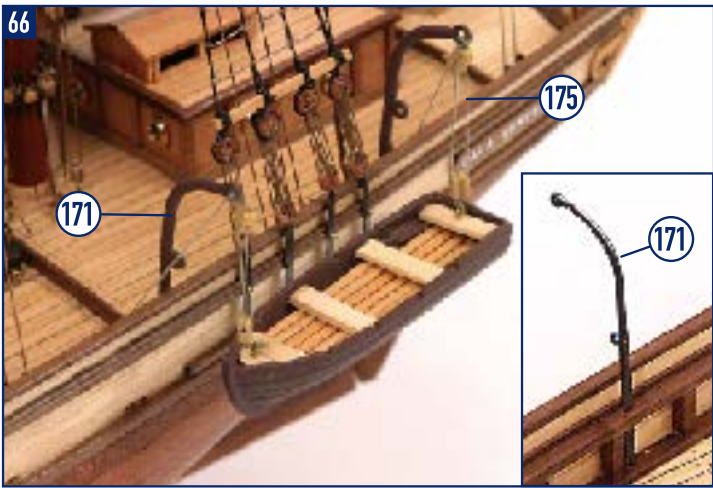
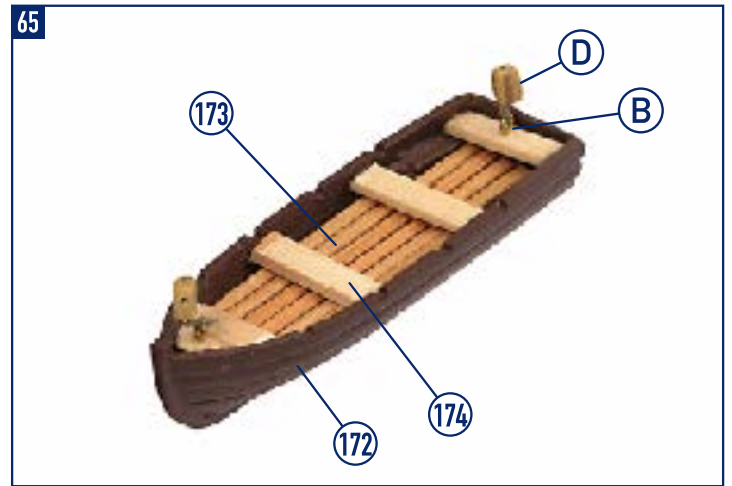
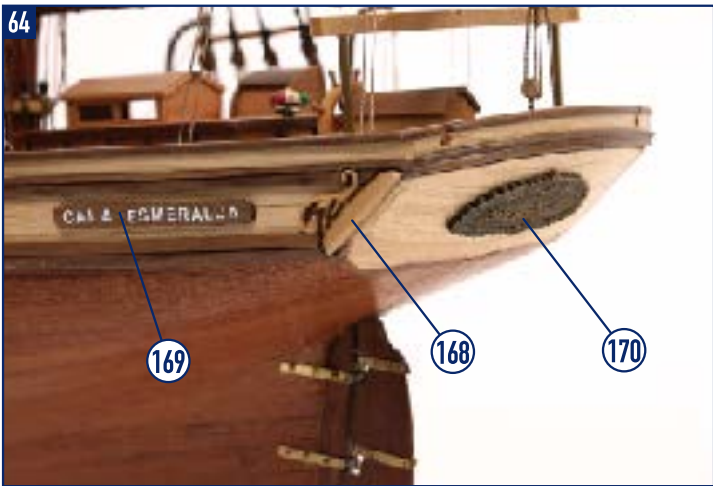
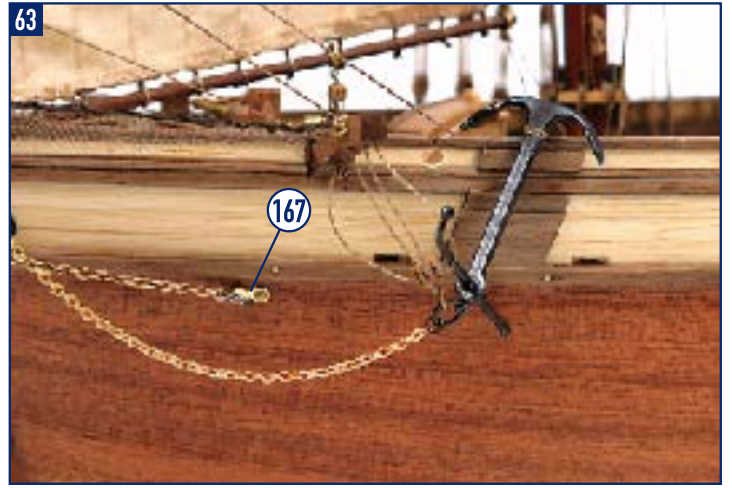
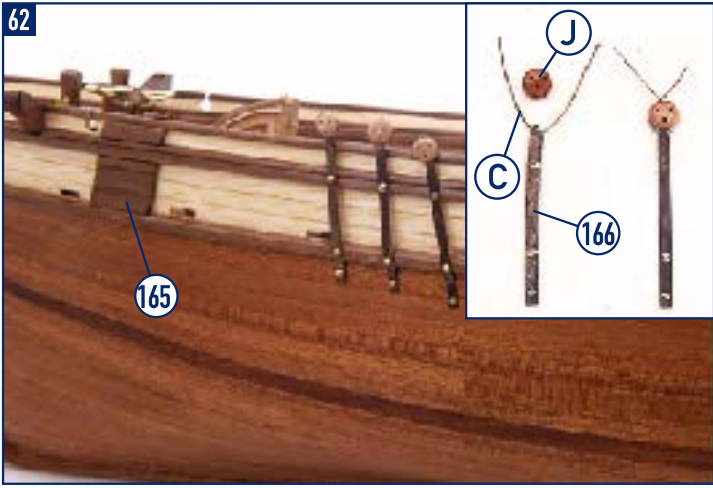



IP

Cala Esmeralda

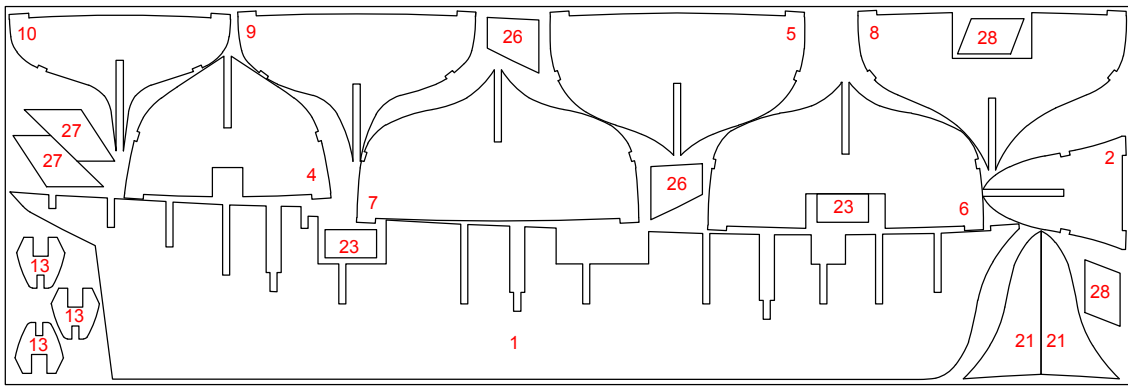

13002-1

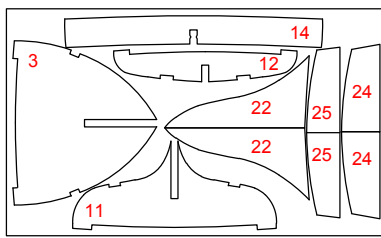

13002-2

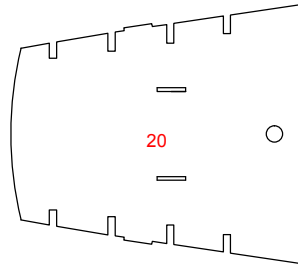

13002-4

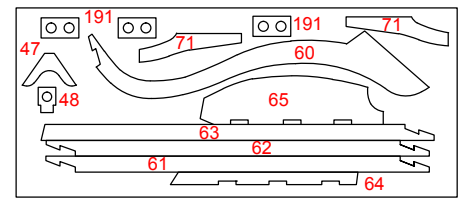

13002-6

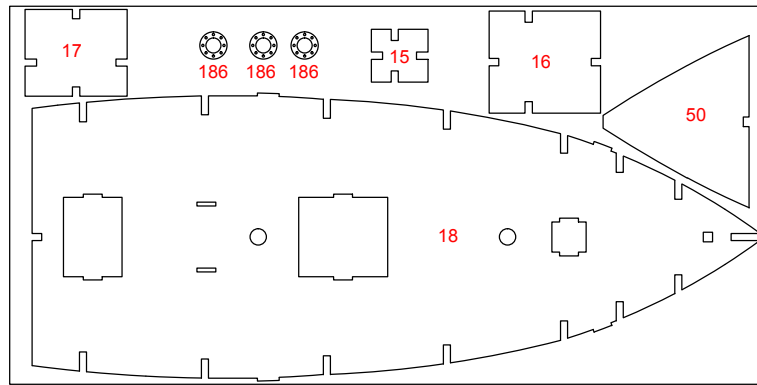

13002-3

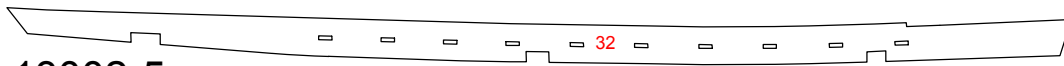

13002-5

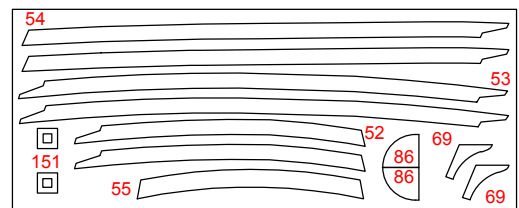

13002-8



Sapelly
 Sapelli
 Sapelli
 Sapelly-Holz
 Sapelli



Tilo - Sicomoro
 Lime wood - Sycamore
 Tilleul - Sycomore
 Linde - Bergahom
 Tiglio - Sicomoro



Nogal africano
 African walnut
 Noyer africain
 Afrikanisches Nußbaumholz
 Noce africano

IP

Cala Esmeralda

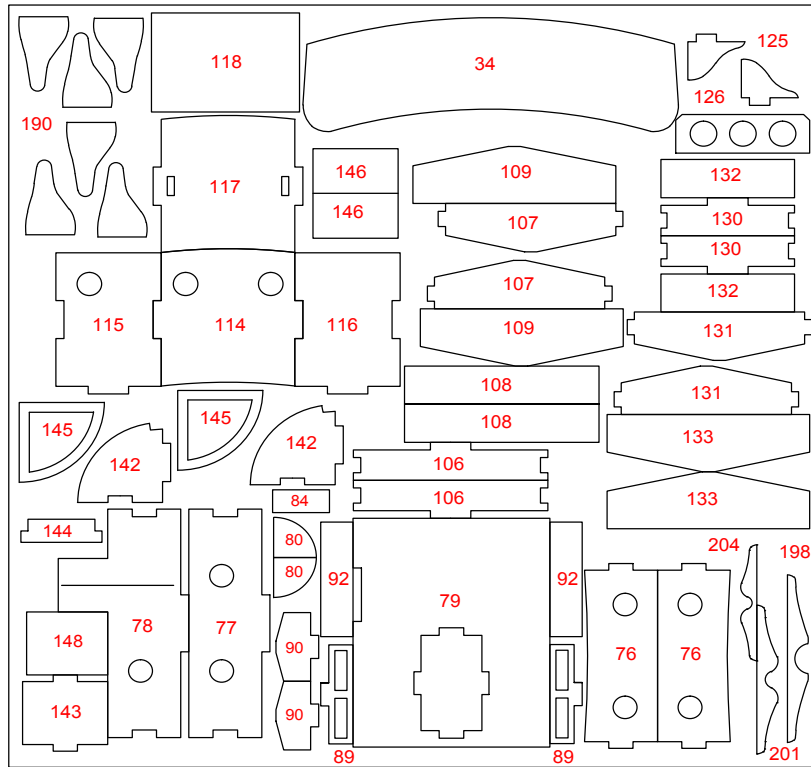

13002-7

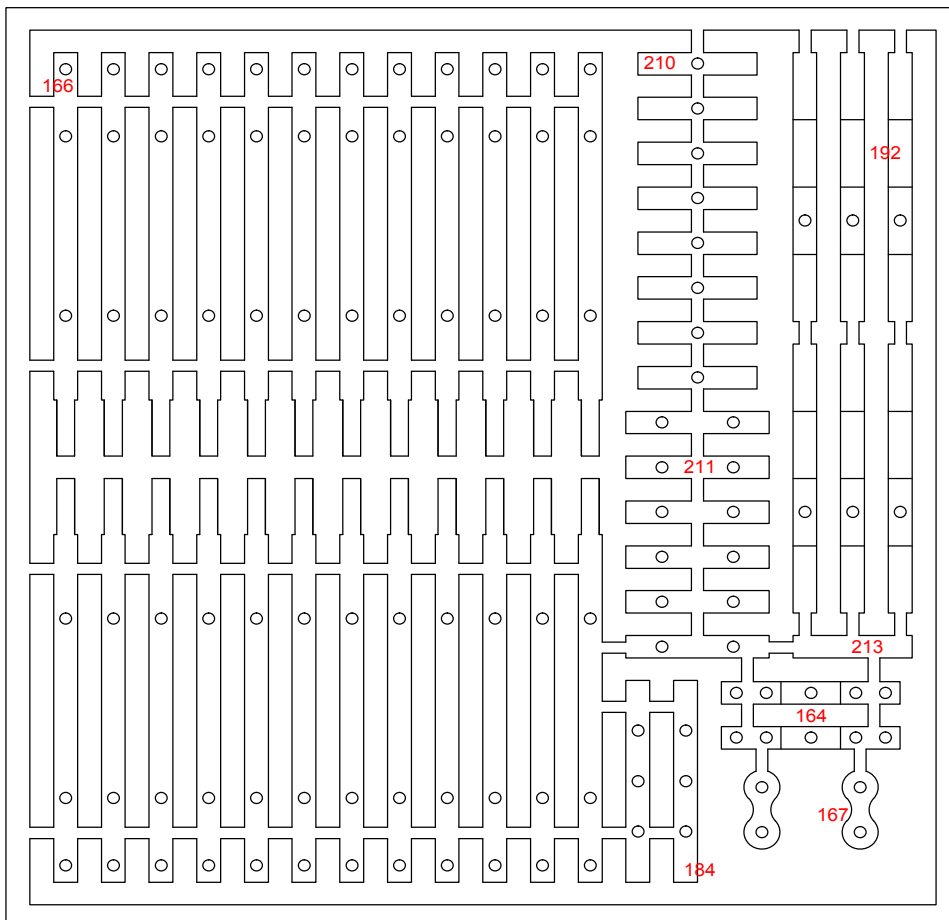

13002-9

Cala Esmeralda

Bauprés / Bousprit / Beaupré
Bompresso / Bugspriet

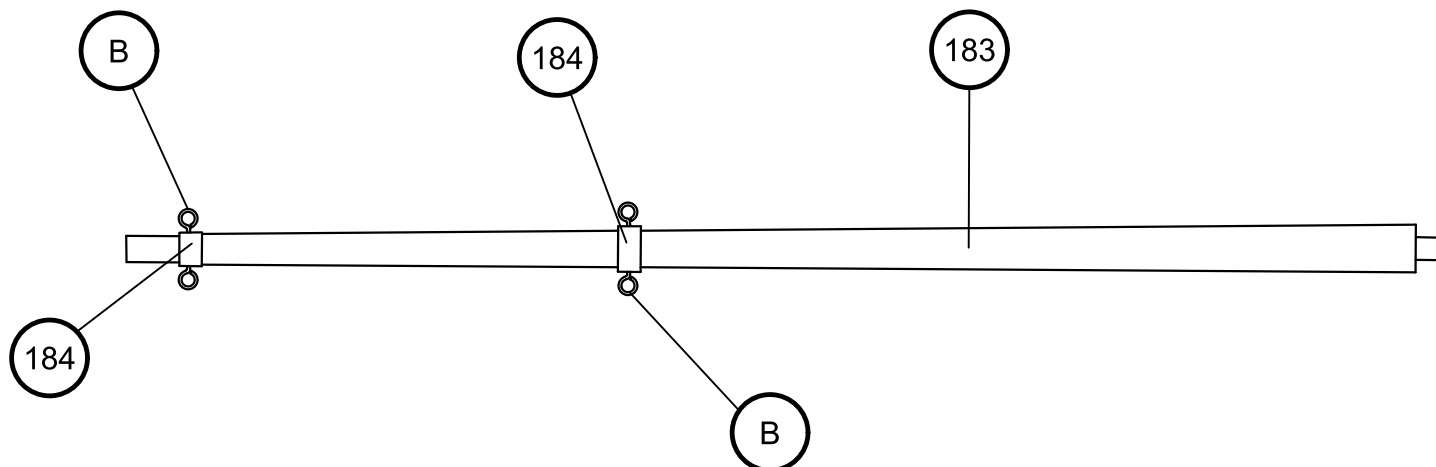
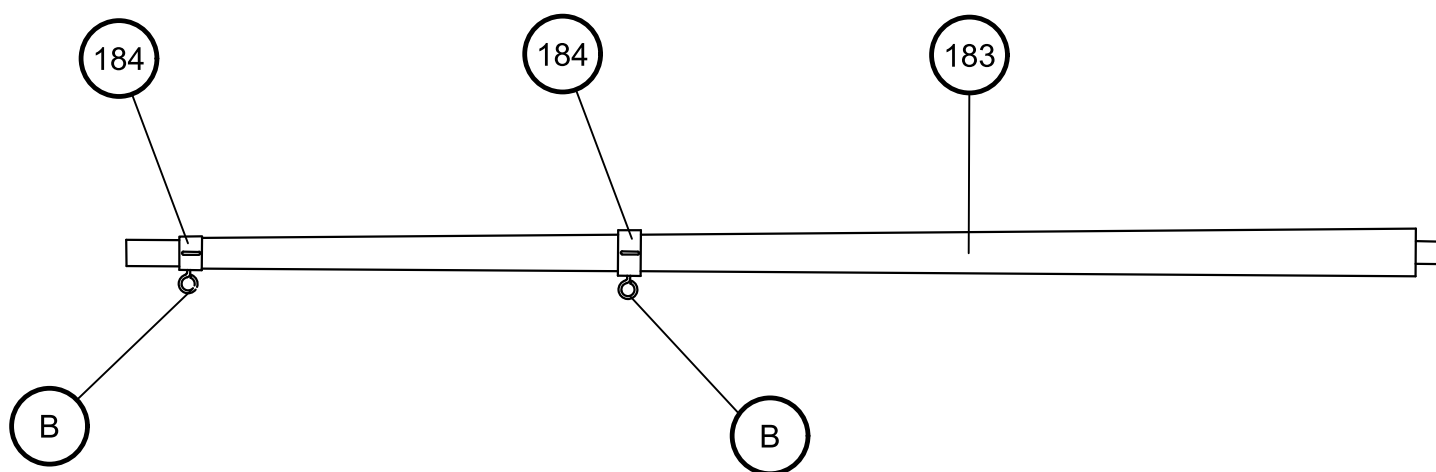
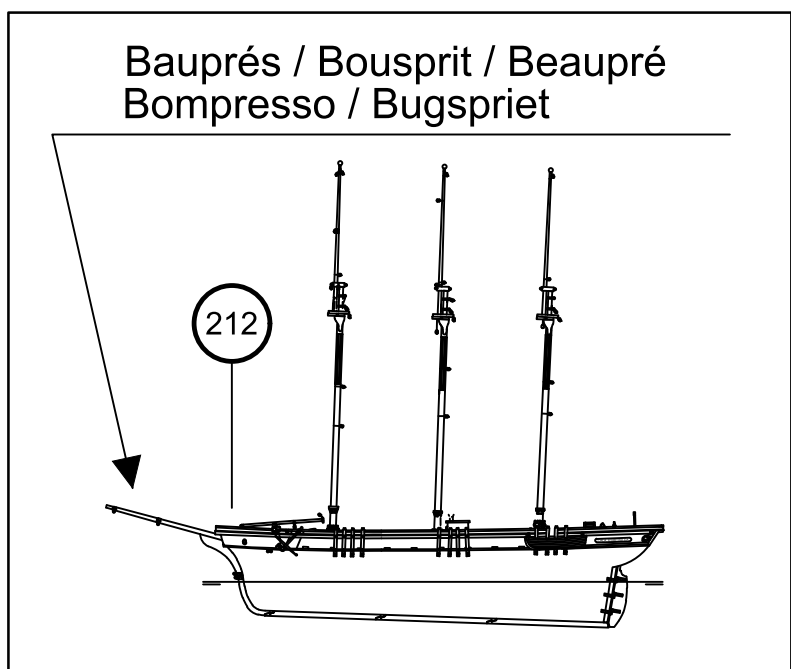

183	1	∅x175mm	Tilo / Lime wood / Tilleul / Linde / Tiglio
184	2	Preformado / Preformed/ Préformé / Vorgeformt / Preformato	Latón / Brass / Latón / Messing / Ottone
B	6	15	Latón / Brass / Latón / Messing / Ottone

Scale: 1/1

B	D	E	F-J	I	H	L	G
Cáncamo	Moton	Cuadernal	Vigota	Vigota ciega	Anilla	Vertello	Cabilla
Eyebolts	Blocks	Double blocks	Dead eyes	Dead blocks	Rings	Trucks	Belaying Pins
Caviglia di ferro ad anello	Bozzello	Pastecca	Bigotta	Bigotta ciega	Anello	Bertocci	Caviglia
Tragöse	Blockrolle	Block	Jungferblock	Jungferblock	Öse	Racktaublöcke	Rundeisen
Piton à oeil	Poulie	Poulie double	Cap de mouton	Moque	Oeil	Pomme de racage	Cheville

Cala Esmeralda

Palo trinquete / Fore mast / Mât de misaine
Albero trinchetto / Fockmast

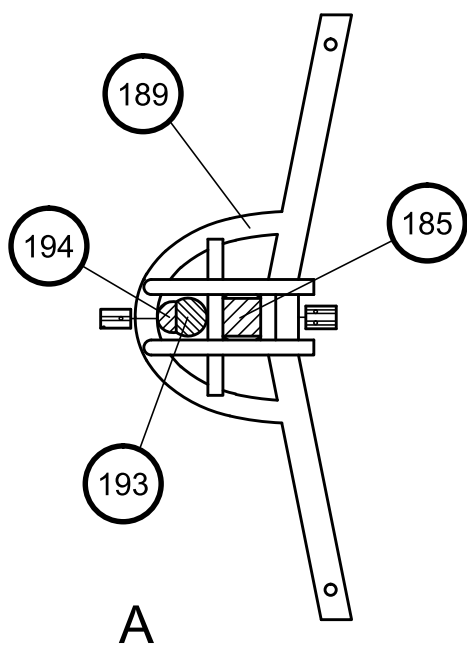
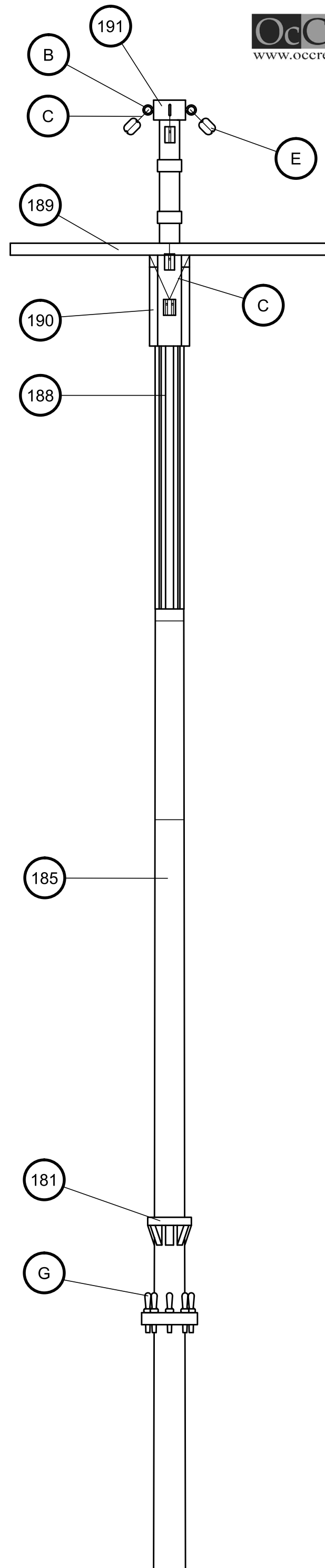
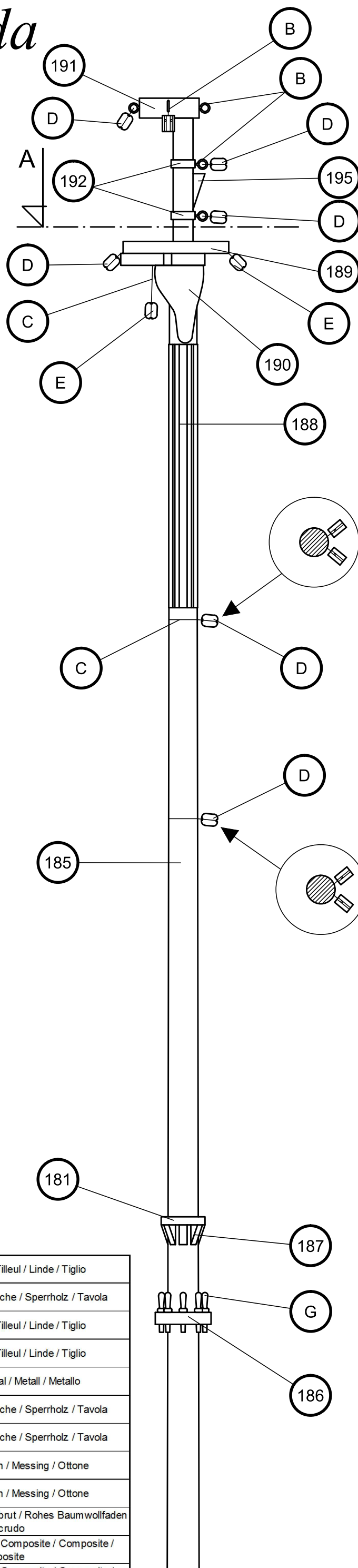
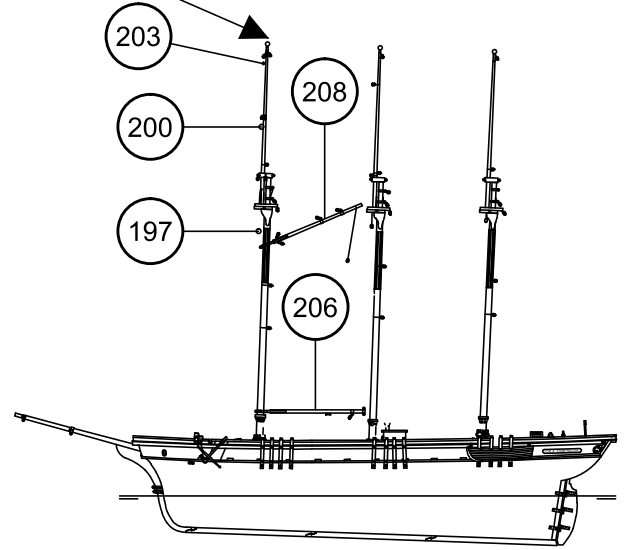

185	ø8x372	Tilo / Lime wood / Tilleul / Linde / Tiglio
186	Precortado / Precut / Prédécoupé / Vorgeschnitten / Pretagliatto / Pretagliatto	Tablero / Plywood / Planche / Sperrholz / Tavola
187	2x2x5	Tilo / Lime wood / Tilleul / Linde / Tiglio
188	2x2x67	Tilo / Lime wood / Tilleul / Linde / Tiglio
189	Preformado / Preformed/ Préformé / Vorgeformt / Preformato	Metal / Metal / Metal / Metall / Metallo
190	Precortado / Precut / Prédécoupé / Vorgeschnitten / Pretagliatto / Pretagliatto	Tablero / Plywood / Planche / Sperrholz / Tavola
191	Precortado / Precut / Prédécoupé / Vorgeschnitten / Pretagliatto / Pretagliatto	Tablero / Plywood / Planche / Sperrholz / Tavola
192	Preformado / Preformed/ Préformé / Vorgeformt / Preformato	Latón / Brass / Latón / Messing / Ottone
B	15	Latón / Brass / Latón / Messing / Ottone
C	ø0,15x100	Hilo crudo / Raw thread / Fil brut / Rohes Baumwollfaden / Filo crudo
D	4	Composite / Composite / Composite / Composite / Composite
E	4	Composite / Composite / Composite / Composite / Composite
G	10	Composite / Composite / Composite / Composite / Composite

Scale: 1/1

Cala Esmeralda

Palo trinquete / Fore mast / Mât de misaine

Albero trinchetto / Fockmast

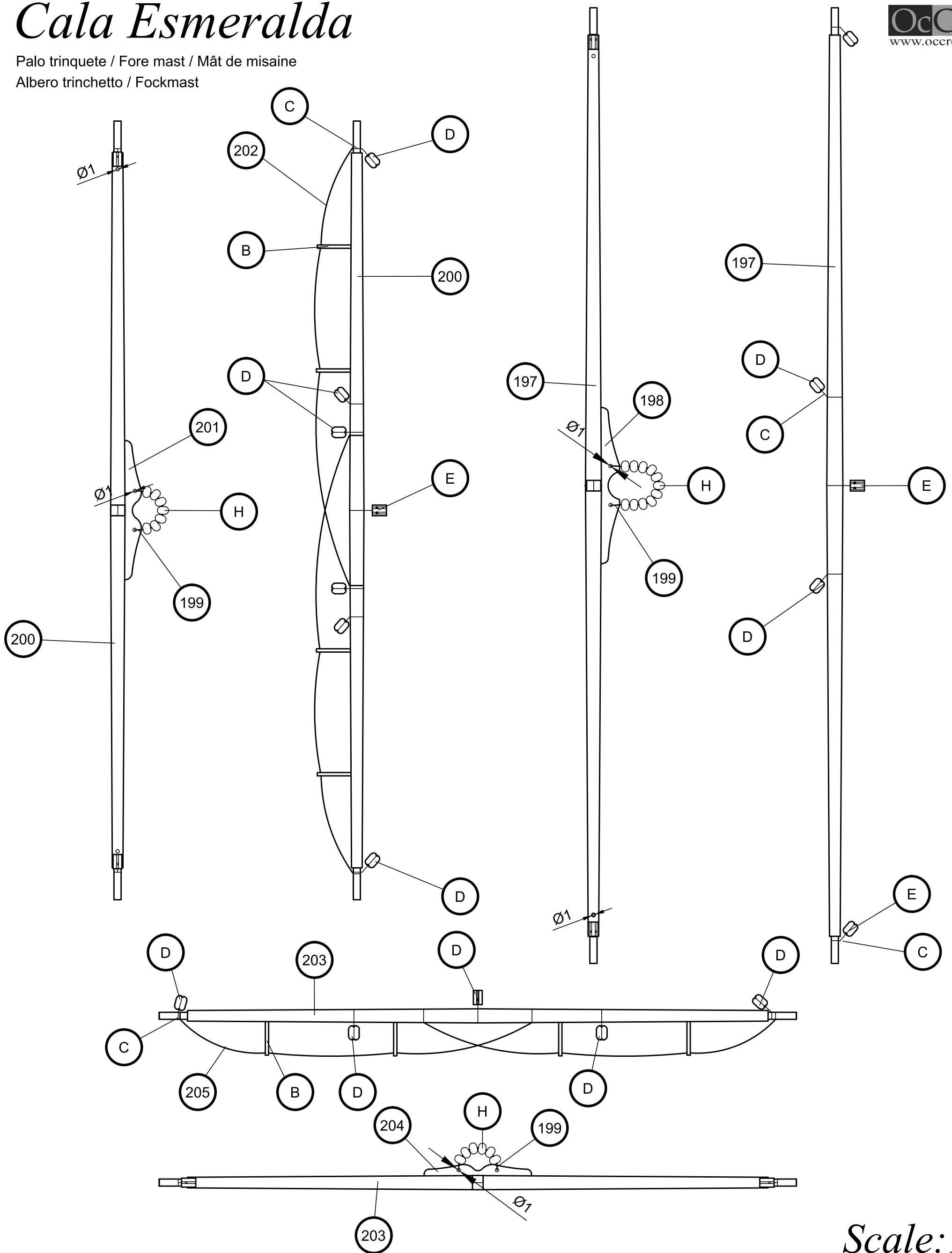

Scale: 1/1

197	Ø5x270	Tilo / Lime wood / Tilleul / Linde / Tiglio	204	Precortado / Precut / Prédécoupé / Vorgeschnitten / Pretagliatto	Tablero / Plywood / Planche / Sperrholz / Tavola
198	Precortado / Precut / Prédécoupé / Vorgeschnitten / Pretagliatto	Tablero / Plywood / Planche / Sperrholz / Tavola	205	Ø0,50x250	Hilo marrón / Brown thread / Fil brun / braunes Baumwollfaden / Filo marrone
199	Ø0,50x125	Hilo marrón / Brown thread / Fil brun / braunes Baumwollfaden / Filo marrone	B	15	Latón / Brass / Latón / Messing / Ottone
200	Ø4x220	Tilo / Lime wood / Tilleul / Linde / Tiglio	C	Ø0,15x100	Hilo crudo / Raw thread / Fil brut / Rohes Baumwollfaden / Filo crudo
201	Precortado / Precut / Prédécoupé / Vorgeschnitten / Pretagliatto	Tablero / Plywood / Planche / Sperrholz / Tavola	D	4	Composite / Composite / Composite / Composite / Composite
202	Ø0,50x300	Hilo marrón / Brown thread / Fil brun / braunes Baumwollfaden / Filo marrone	E	4	Composite / Composite / Composite / Composite / Composite
203	Ø4x180	Tilo / Lime wood / Tilleul / Linde / Tiglio	H	3	Cristal / Glass / Verre / Glas / Cristallo

Cala Esmeralda

Palo trinquete / Fore mast / Mât de misaine

Albero trinchetto / Fockmast

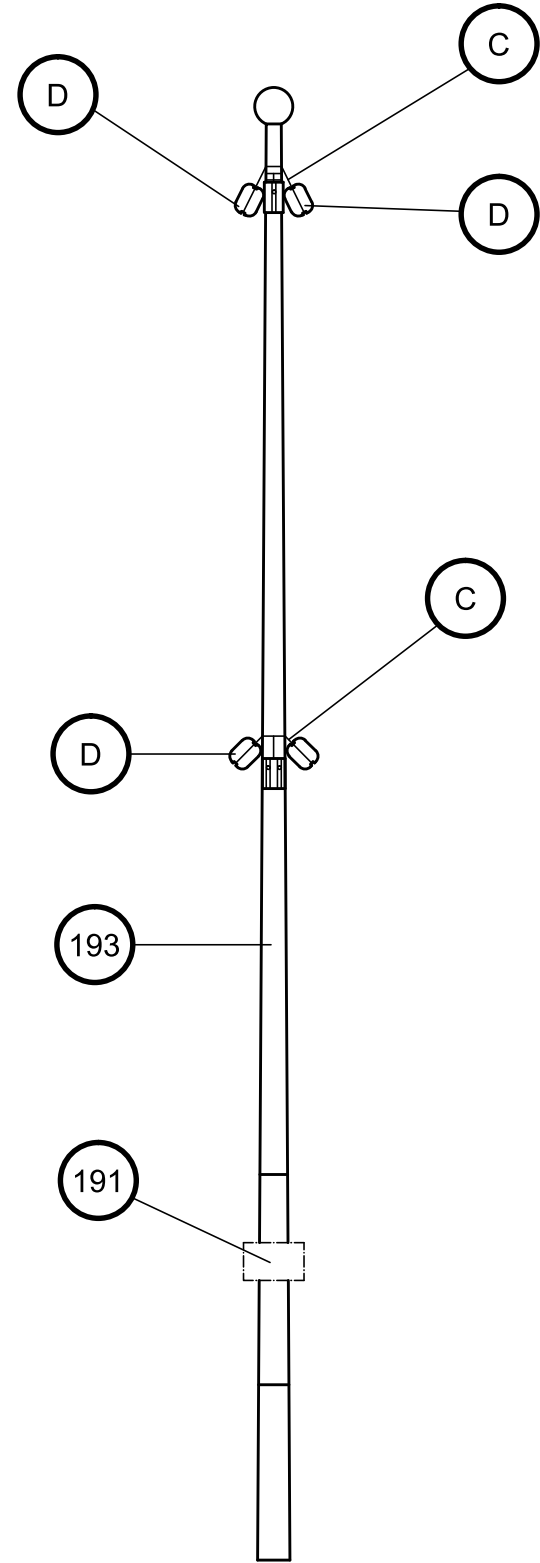
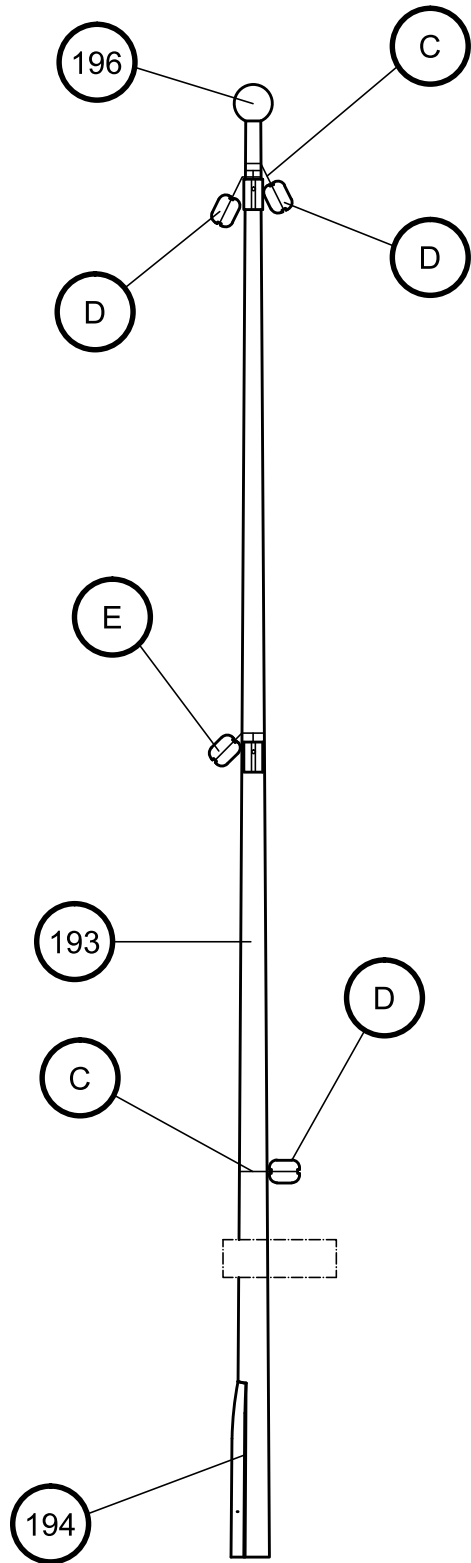

193	∅5x188	Tilo / Lime wood / Tilleul / Linde / Tiglio	B	15	Latón / Brass / Latón / Messing / Ottone
194	2x5x17	Tilo / Lime wood / Tilleul / Linde / Tiglio	C	∅0,15x100	Hilo crudo / Raw thread / Fil brut / Rohes Baumwollfaden / Filo crudo
195	2x3x9	Nogal africano / African walnut / Noyer africain / Afrikanisches Nußbaumholz / Noce africano	D	4	Composite / Composite / Composite / Composite / Composite
196	Preformado / Preformed / Préformé / Vorgeformt / Preformato	Madera / Wood / Bois / Holz / Legno			

Cala Esmeralda

Palo trinquete / Fore mast / Mât de misaine

Albero trinchetto / Fockmast

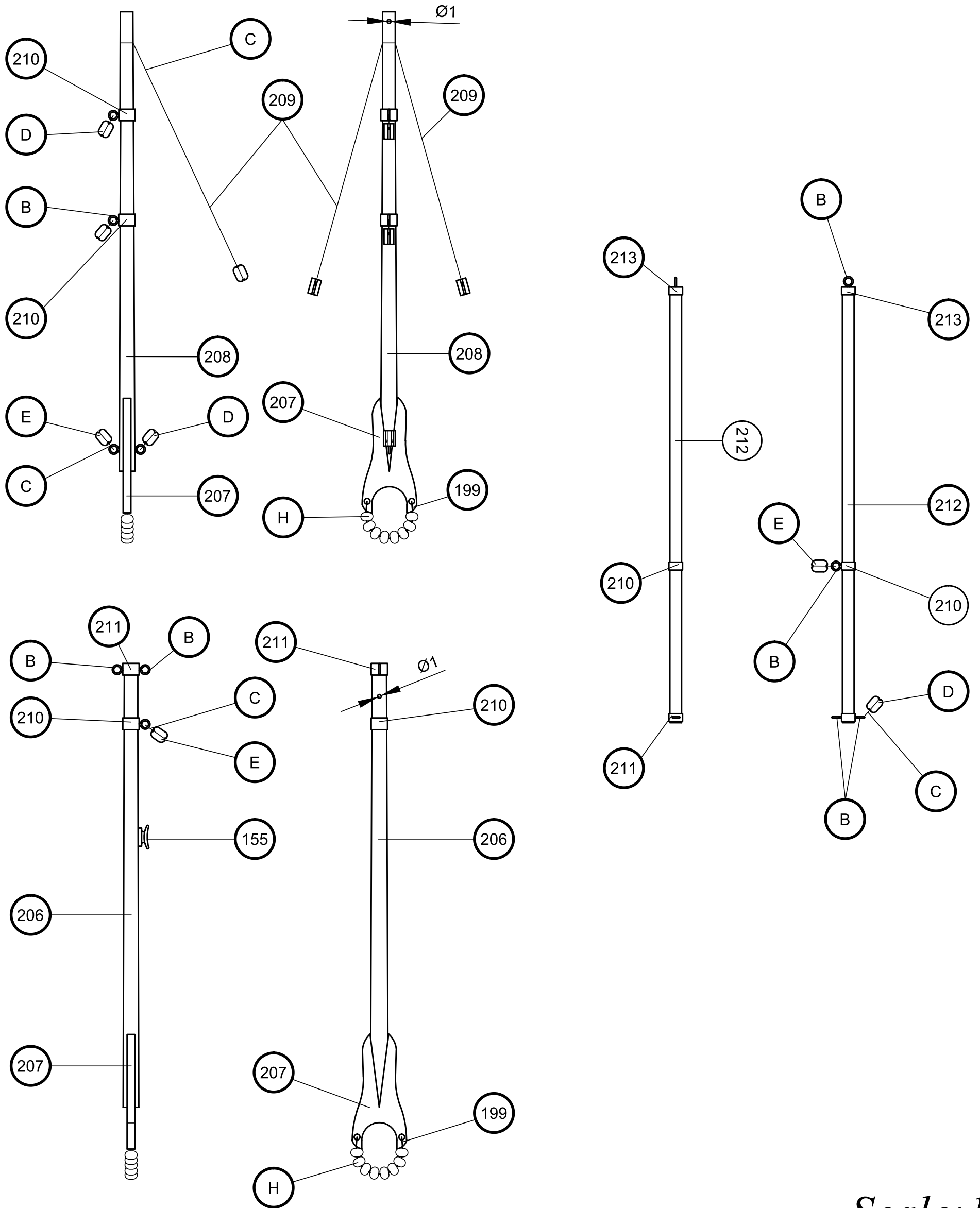

Scale: 1/1

206	ø4x115	Tilo / Lime wood / Tilleul / Linde / Tiglio	213	Preformado / Preformed/ Préformé / Vorgeformt / Preformato	Latón / Brass / Latón / Messing / Ottone
207	Preformado / Preformed/ Préformé / Vorgeformt / Preformato	Metal / Metal / Metal / Metall / Metallo	B	15	Latón / Brass / Latón / Messing / Ottone
208	ø4x118	Tilo / Lime wood / Tilleul / Linde / Tiglio	C	ø0,15x100	Hilo crudo / Raw thread / Fil brut / Rohes Baumwollfaden / Filo crudo
209	ø0,50x125	Hilo marrón / Brown thread / Fil brun /braunes Baumwollfaden / Filo marrone	D	4	Composite / Composite / Composite / Composite / Composite
210	Preformado / Preformed/ Préformé / Vorgeformt / Preformato	Latón / Brass / Latón / Messing / Ottone	E	4	Composite / Composite / Composite / Composite / Composite
211	Preformado / Preformed/ Préformé / Vorgeformt / Preformato	Latón / Brass / Latón / Messing / Ottone	H	3	Cristal / Glass / Verre / Glas / Cristallo
212	ø3x112	Tilo / Lime wood / Tilleul / Linde / Tiglio			

Cala Esmeralda

Palo mayor / Main mast / Grand mât
Albero maestro / Hauptmast

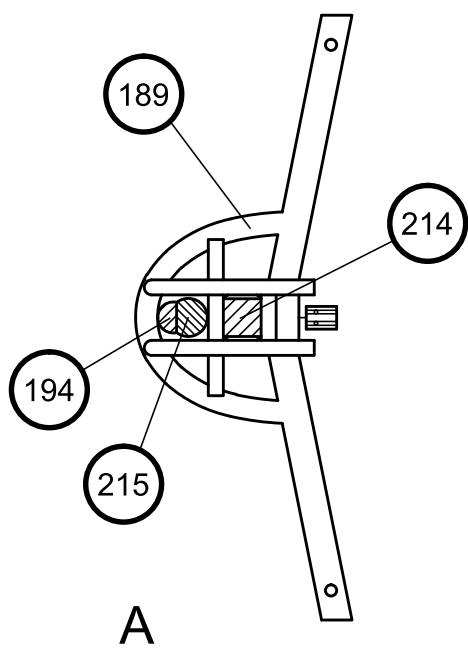
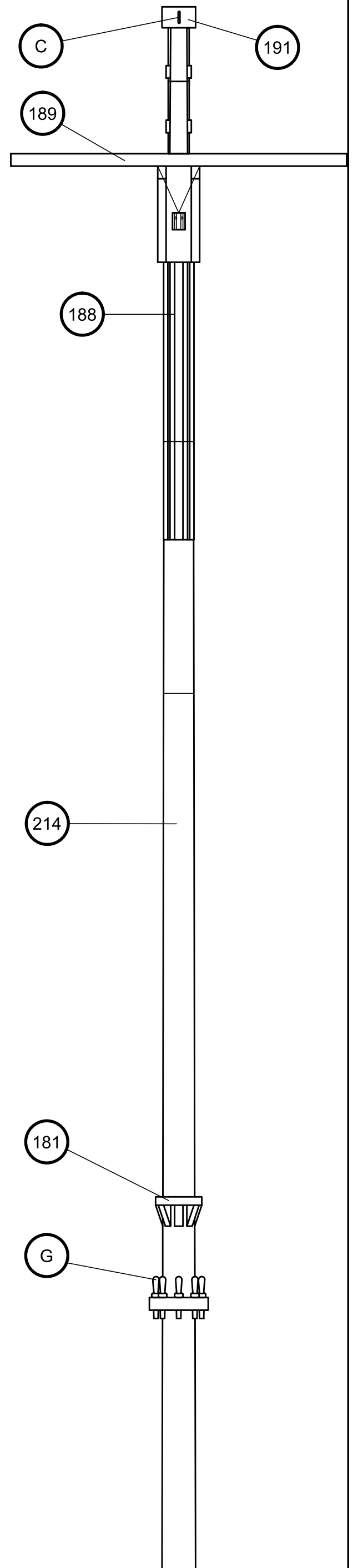
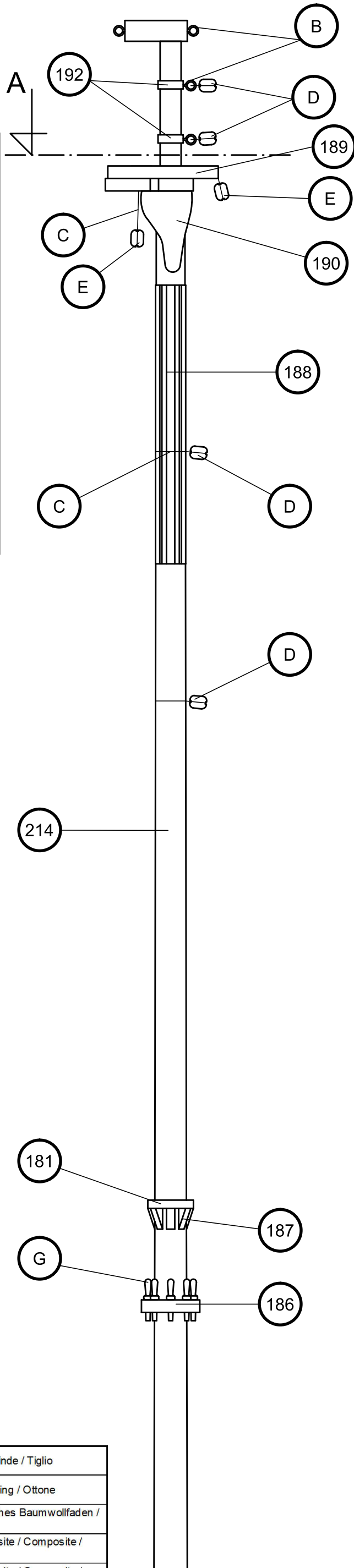
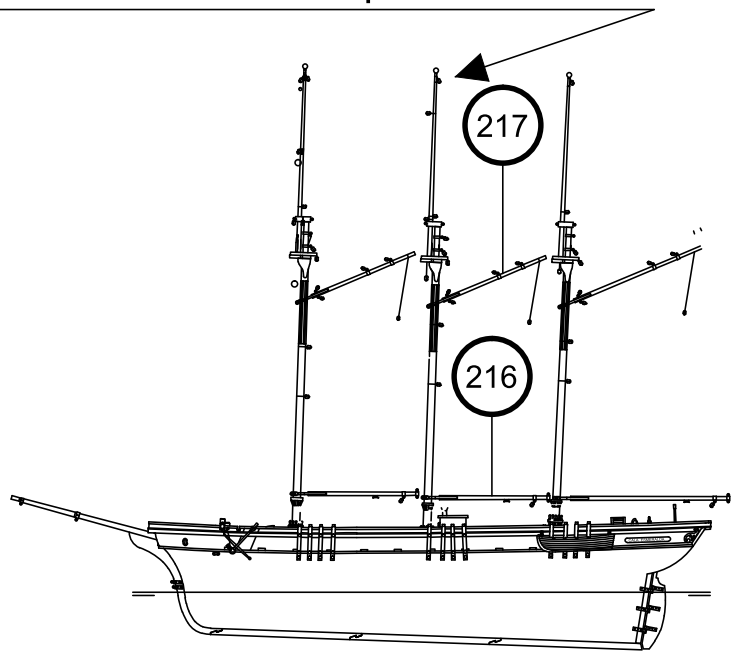

214	ø8x372	Tilo / Lime wood / Tilleul / Linde / Tiglio
B	15	Latón / Brass / Latón / Messing / Ottone
C	ø0,15x100	Hilo crudo / Raw thread / Fil brut / Rohes Baumwollfaden / Filo crudo
D	4	Composite / Composite / Composite / Composite / Composite
E	4	Composite / Composite / Composite / Composite / Composite
H	3	Cristal / Glass / Verre / Glas / Cristallo

Scale: 1/1

Cala Esmeralda

Palo mayor / Main mast / Grand mât
Albero maestro / Hauptmast

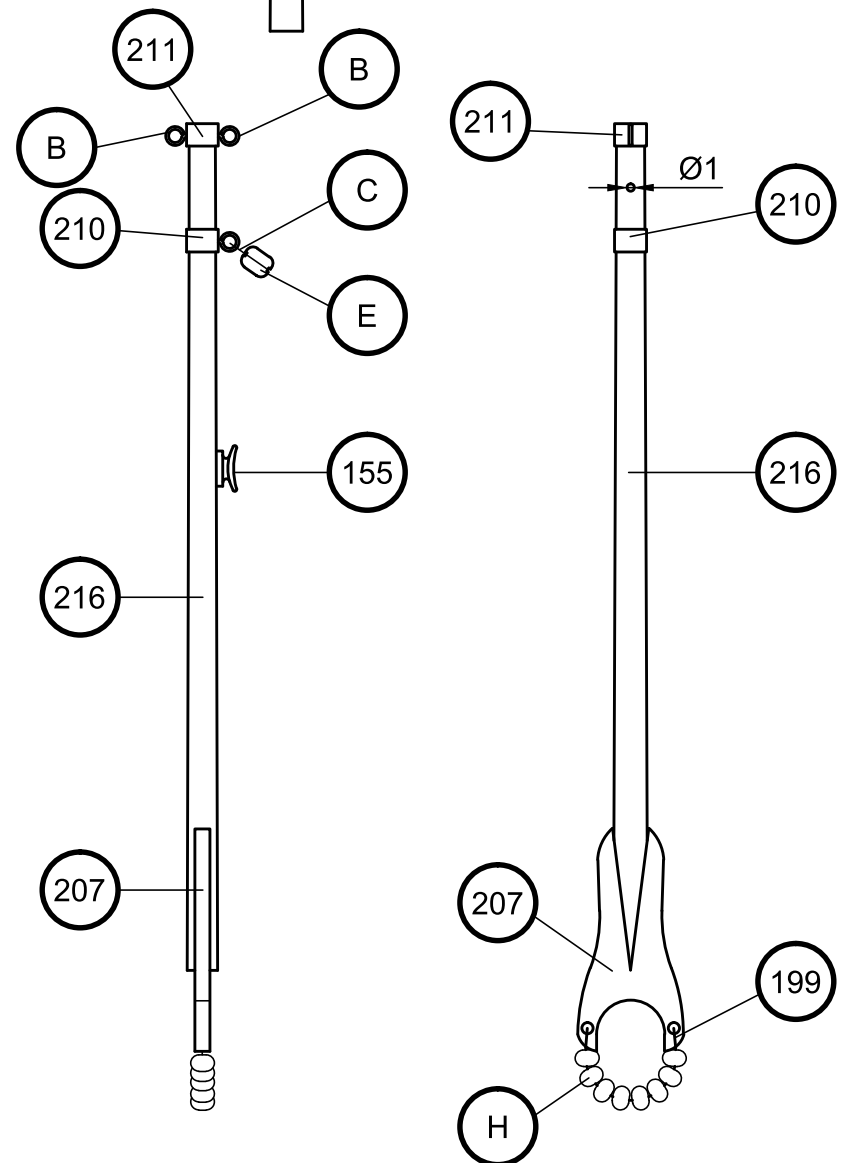
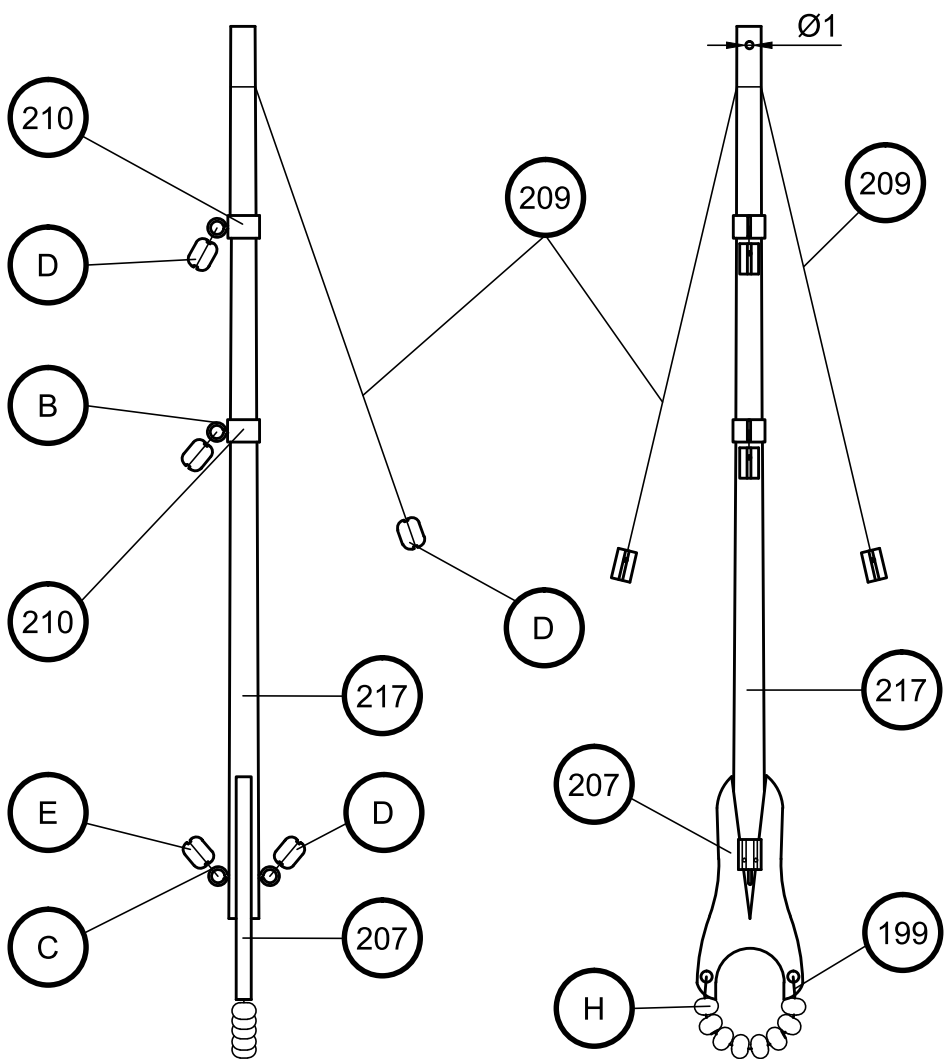
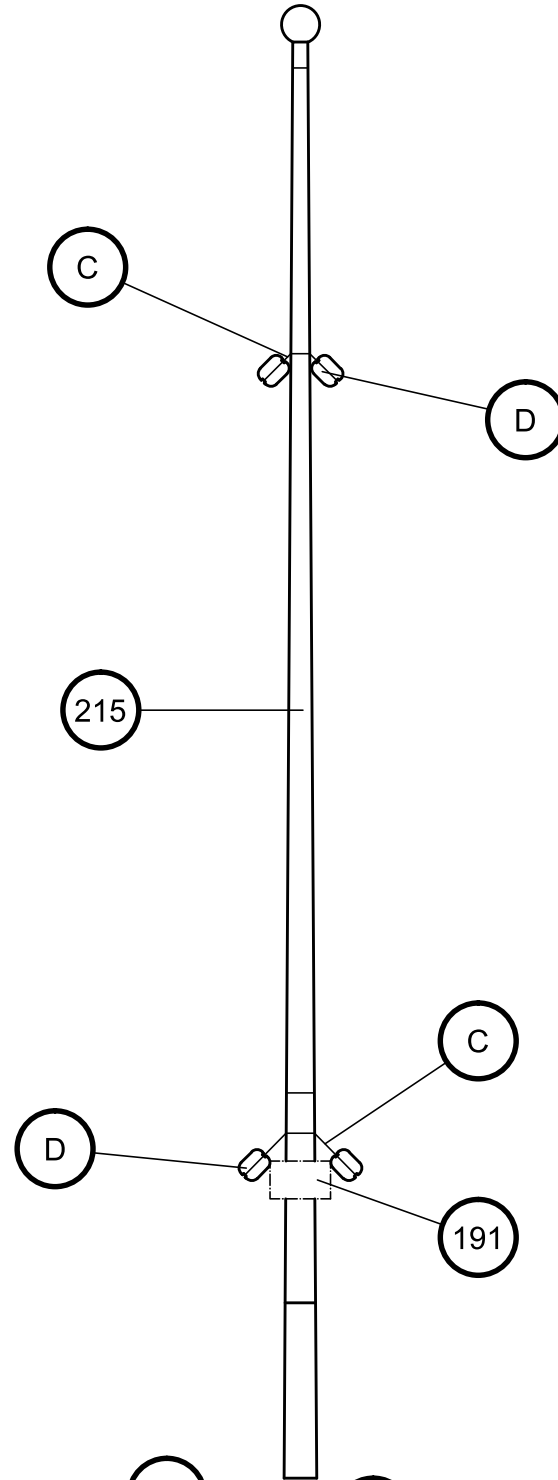
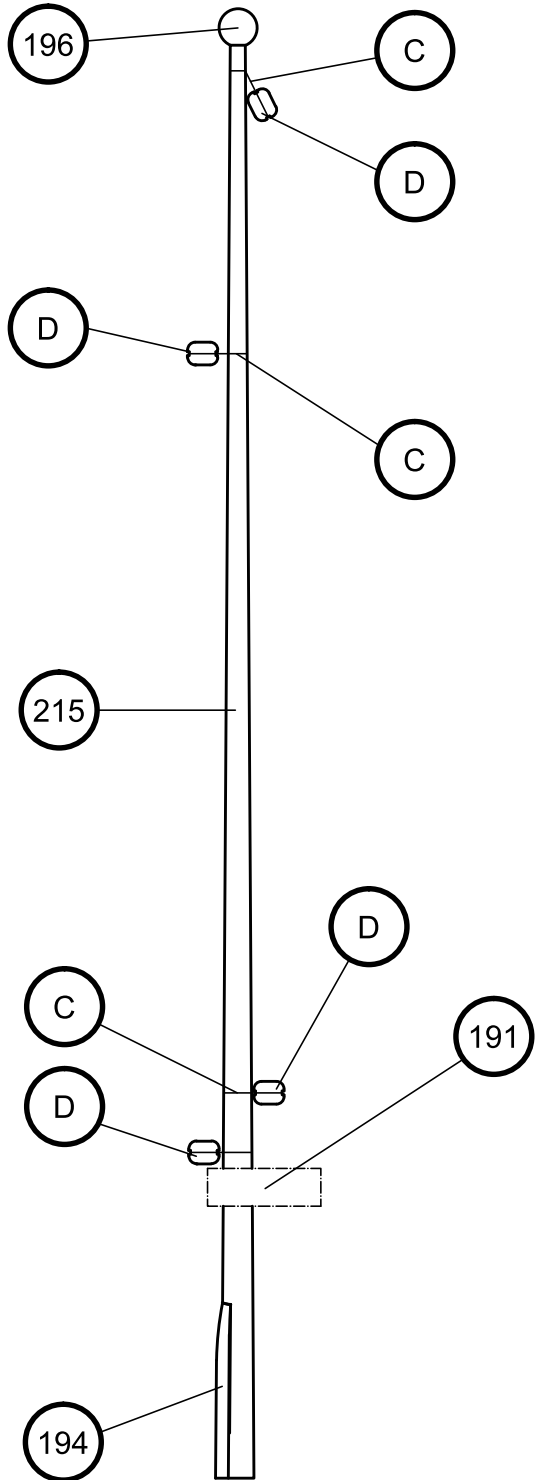

Scale: 1/1

215	∅5x188	Tilo / Lime wood / Tilleul / Linde / Tiglio	C	∅0,15x100	Hilo crudo / Raw thread / Fil brut / Rohes Baumwollfaden / Filo crudo
216	∅4x112	Tilo / Lime wood / Tilleul / Linde / Tiglio	D	4	Composite / Composite / Composite / Composite / Composite
217	∅4x118	Tilo / Lime wood / Tilleul / Linde / Tiglio	E	4	Composite / Composite / Composite / Composite / Composite
B	15	Latón / Brass / Latón / Messing / Ottone	H	3	Cristal / Glass / Verre / Glas / Cristallo

Cala Esmeralda

Palo mesana/ Mizze mast / Mât d'artimon
Albero mezzana / Besanmast

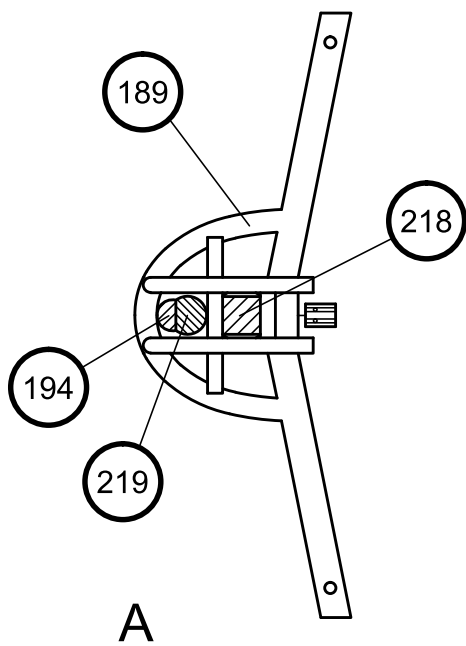
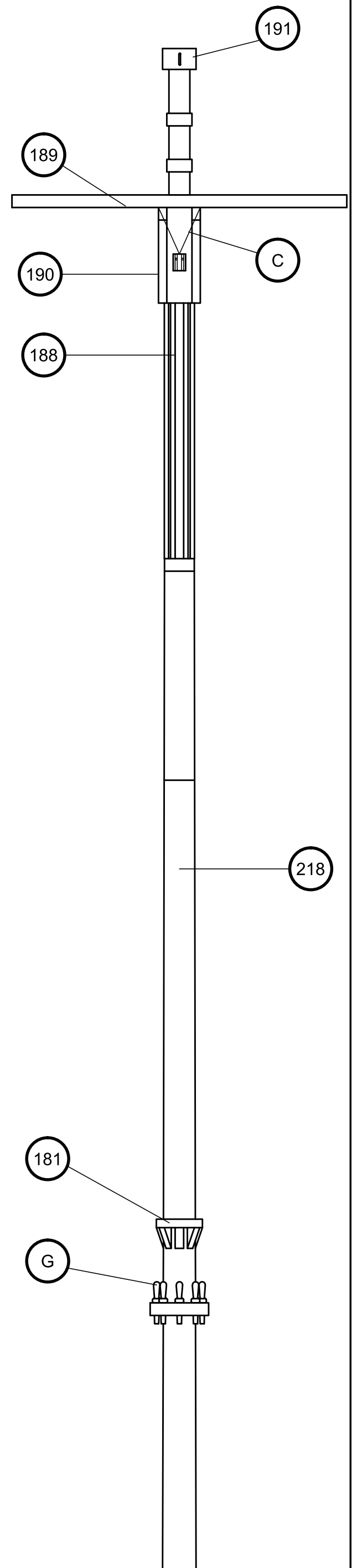
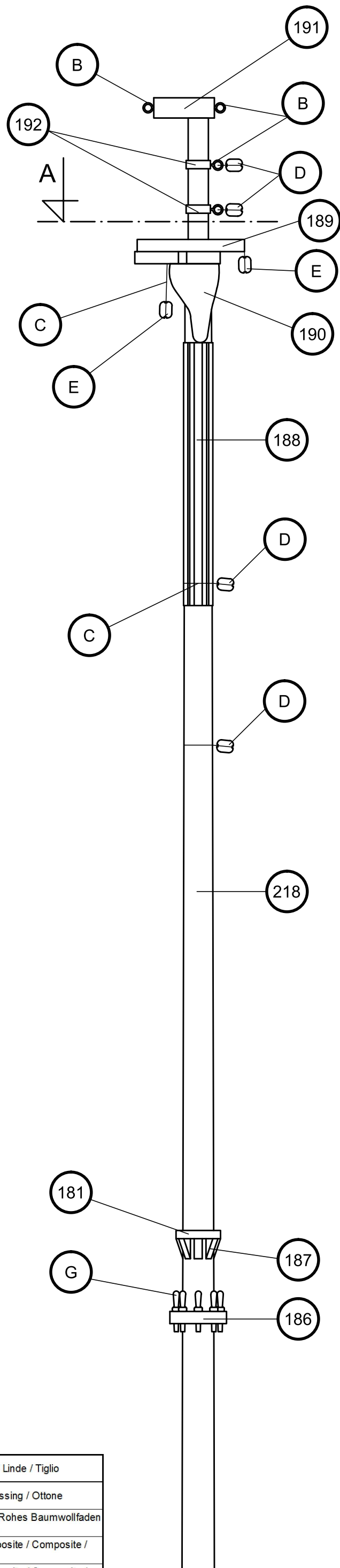
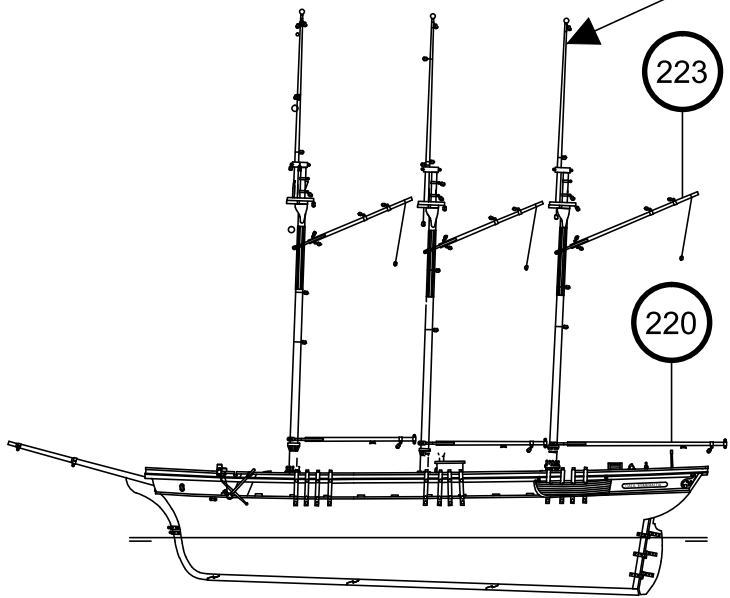

218	ø8x372	Tilo / Lime wood / Tilleul / Linde / Tiglio
B	15	Latón / Brass / Latón / Messing / Ottone
C	ø0,15x100	Hilo crudo / Raw thread / Fil brut / Rohes Baumwollfaden / Filo crudo
D	4	Composite / Composite / Composite / Composite / Composite
E	4	Composite / Composite / Composite / Composite / Composite
G	10	Composite / Composite / Composite / Composite / Composite

Scale: 1/1

Cala Esmeralda

Palo mesana/ Mizze mast / Mât d'artimon
Albero mezzana / Besanmast

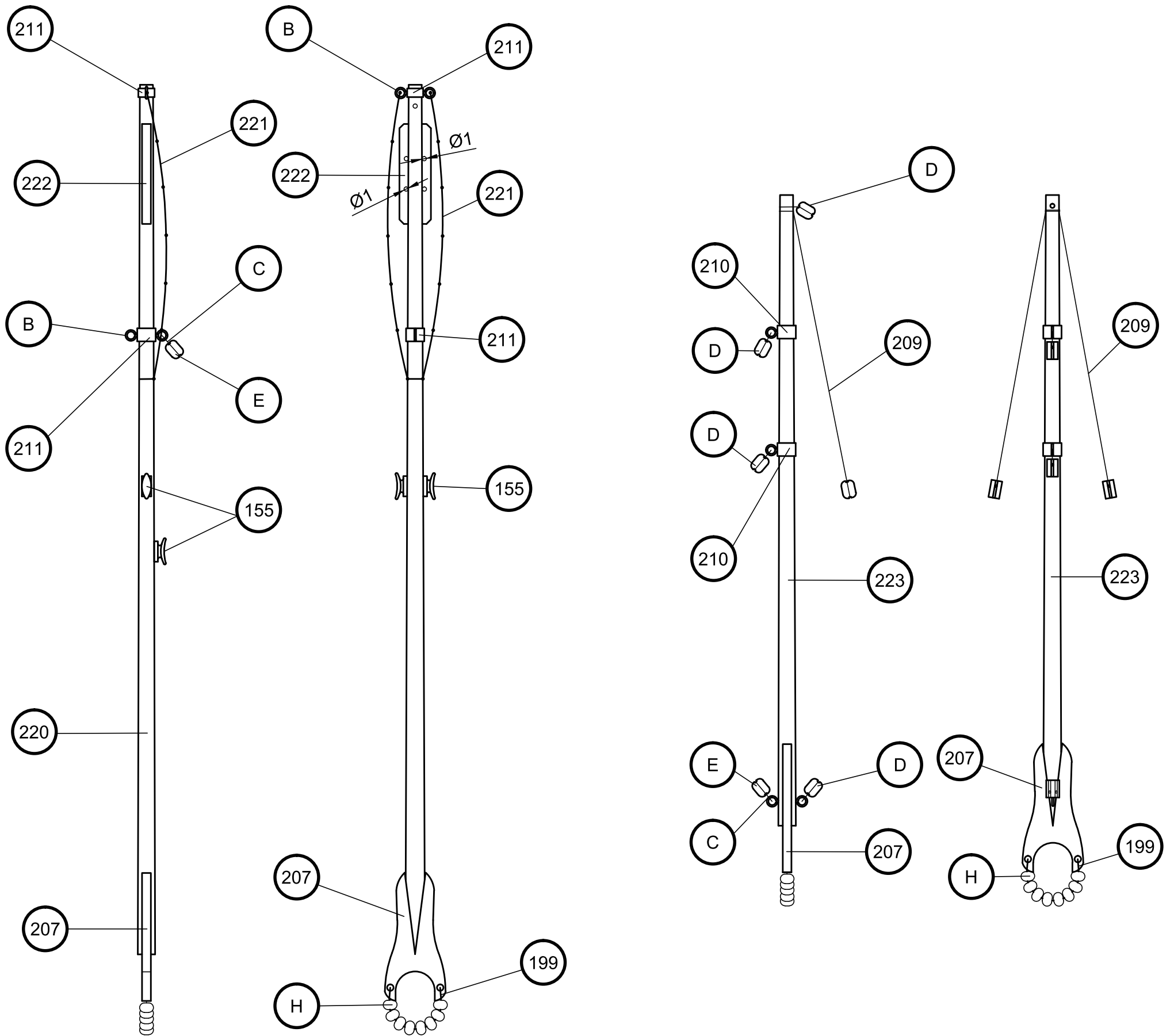

Scale: 1/1

220	ø4x200	Tilo / Lime wood / Tilleul / Linde / Tiglio	C	ø0,15x100	Hilo crudo / Raw thread / Fil brut / Rohes Baumwollfaden / Filo crudo
221	ø0,50x100	Hilo marrón / Brown thread / Fil brun / braunes Baumwollfaden / Filo marrone	D	4	Composite / Composite / Composite / Composite / Composite
222	2x3x23	Nogal africano / African walnut / Noyer africain / Afrikanisches Nußbaumholz / Noce africano	E	4	Composite / Composite / Composite / Composite / Composite
223	ø4x145	Tilo / Lime wood / Tilleul / Linde / Tiglio	H	3	Cristal / Glass / Verre / Glas / Cristallo
B	15	Latón / Brass / Latón / Messing / Ottone			

Cala Esmeralda

Palo mesana/ Mizze mast / Mât d'artimon
Albero mezzana / Besanmast

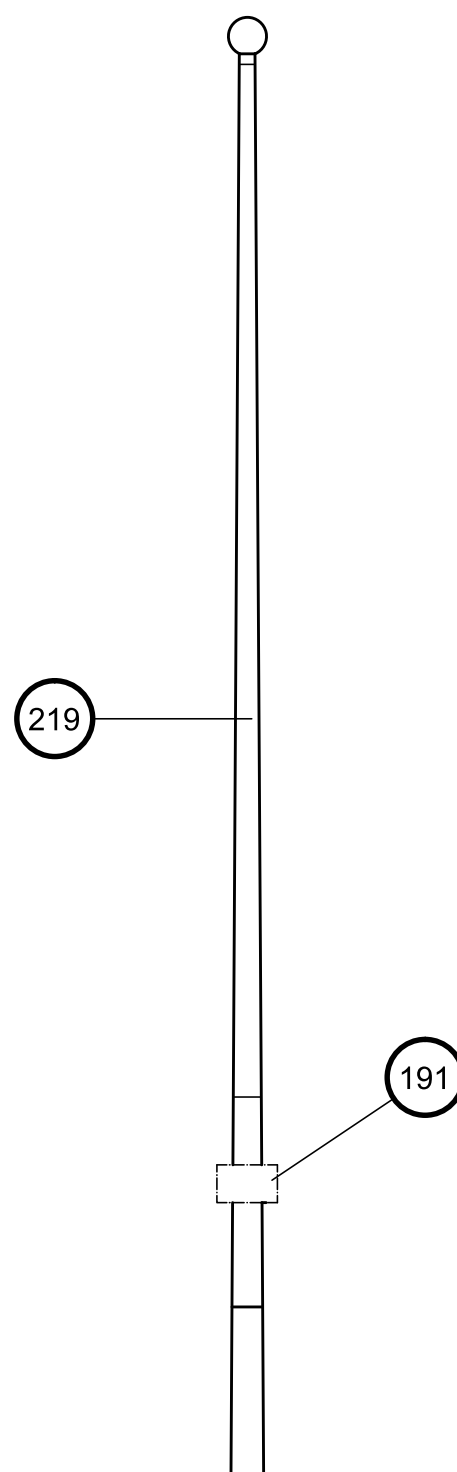
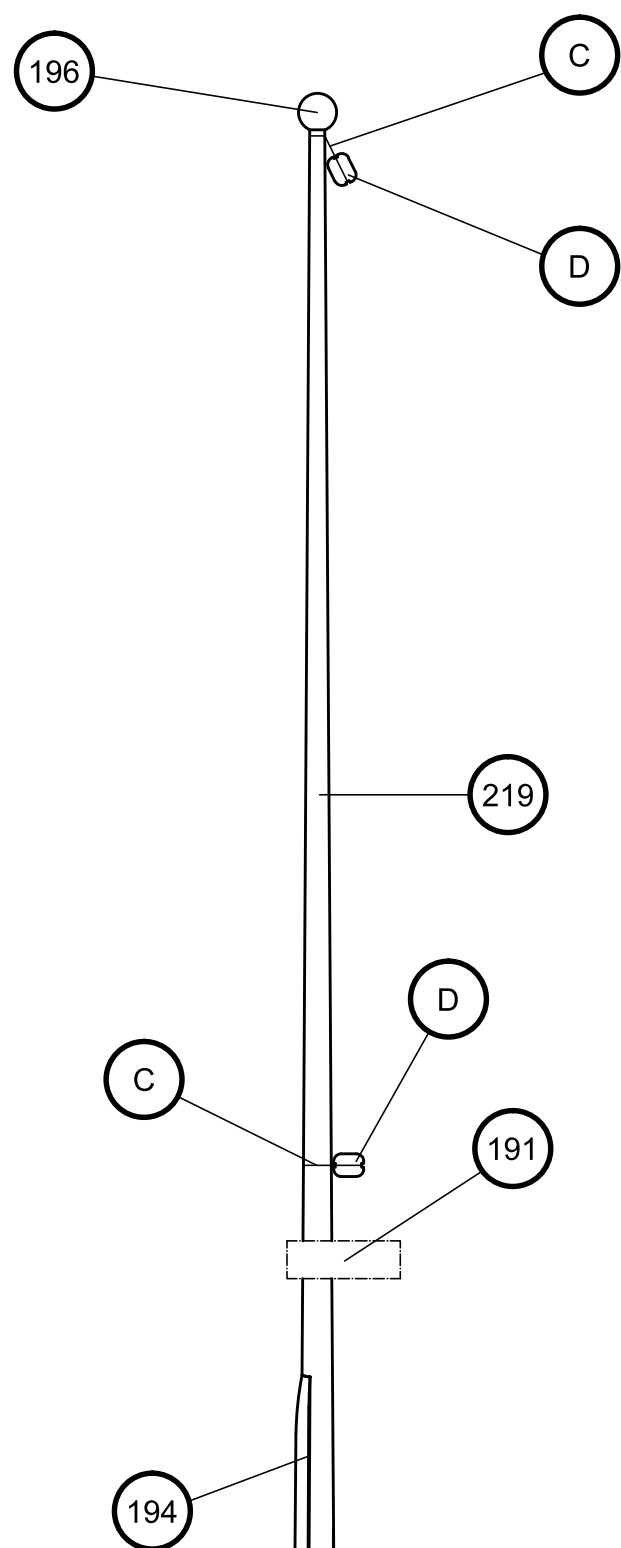

219	ø5x188	Tilo / Lime wood / Tilleul / Linde / Tiglio
C	ø0,15x100	Hilo crudo / Raw thread / Fil brut / Rohes Baumwollfaden / Filo crudo
D	4	Composite / Composite / Composite / Composite / Composite

Scale: 1/1

Cala Esmeralda

OcCre
www.occre.com

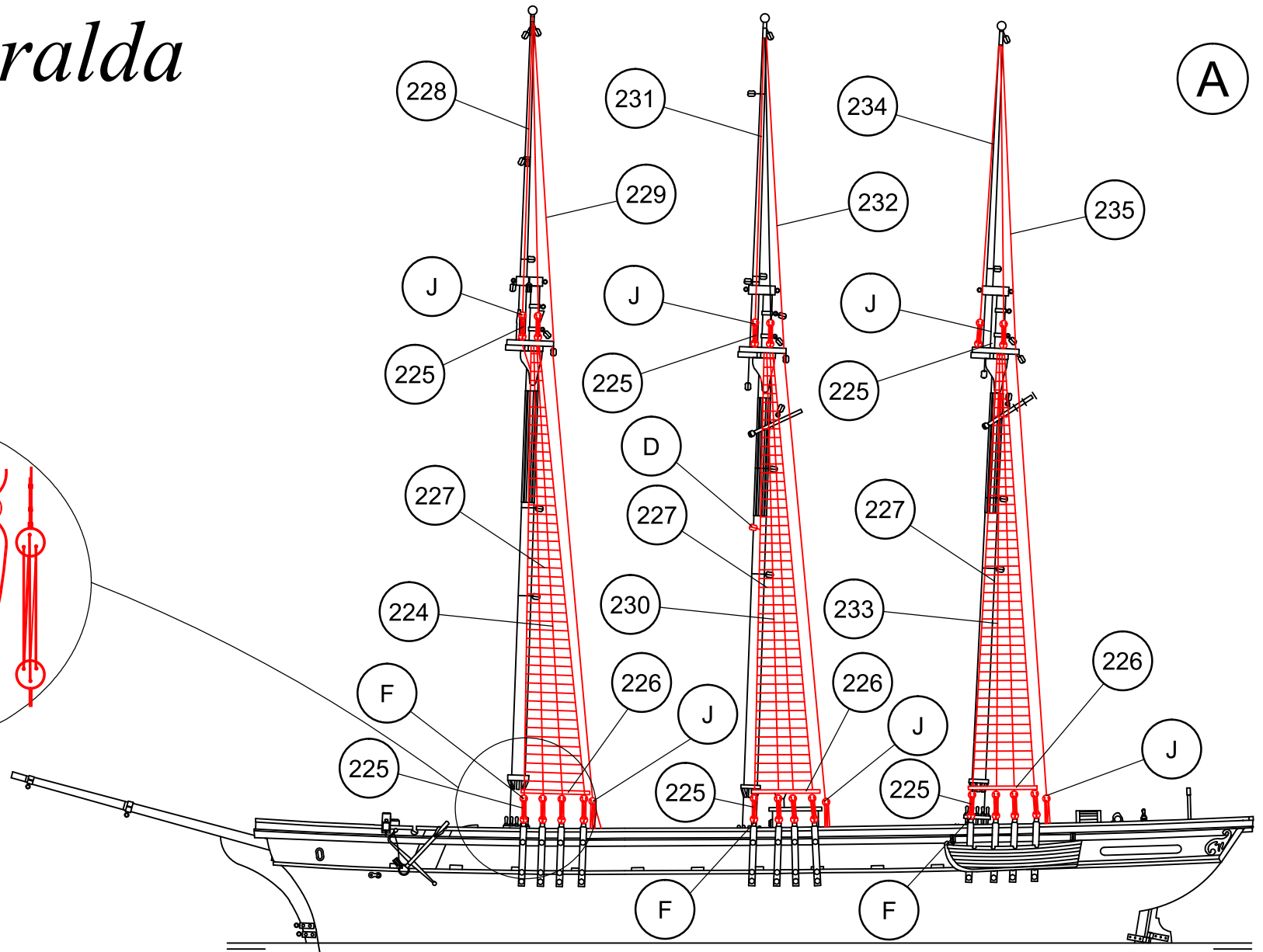
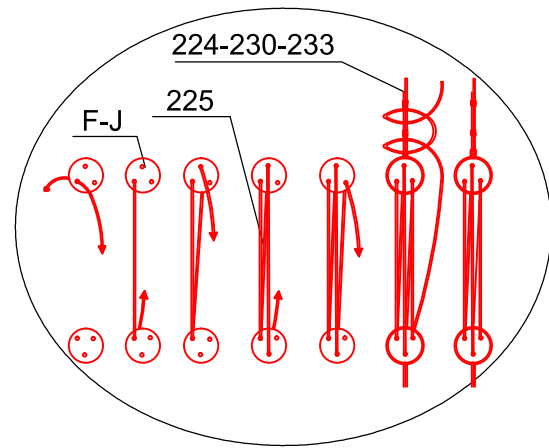

224	ø0,50x690	Hilo marrón / Brown thread / Fil brun/braunes Baumwollfaden / Filo marrone	229	ø0,50x500	Hilo marrón / Brown thread / Fil brun/braunes Baumwollfaden / Filo marrone	234	ø0,50x425	Hilo marrón / Brown thread / Fil brun/braunes Baumwollfaden / Filo marrone
225	ø0,15x200	Hilo crudo / Raw thread / Fil brut / Rohes Baumwollfaden / Filo crudo	230	ø0,50x690	Hilo marrón / Brown thread / Fil brun/braunes Baumwollfaden / Filo marrone	235	ø0,50x500	Hilo marrón / Brown thread / Fil brun/braunes Baumwollfaden / Filo marrone
226	2x2x39	Tilo / Lime wood / Tilleul / Linde / Tiglio	231	ø0,50x425	Hilo marrón / Brown thread / Fil brun/braunes Baumwollfaden / Filo marrone	D	4	Composite / Composite / Composite / Composite / Composite
227	ø0,15x100	Hilo crudo / Raw thread / Fil brut / Rohes Baumwollfaden / Filo crudo	232	ø0,50x500	Hilo marrón / Brown thread / Fil brun/braunes Baumwollfaden / Filo marrone	F	5	Composite / Composite / Composite / Composite / Composite
228	ø0,50x425	Hilo marrón / Brown thread / Fil brun/braunes Baumwollfaden / Filo marrone	233	ø0,50x690	Hilo marrón / Brown thread / Fil brun/braunes Baumwollfaden / Filo marrone	J	4	Composite / Composite / Composite / Composite / Composite

Cala Esmeralda

B

OcCre
www.occre.com

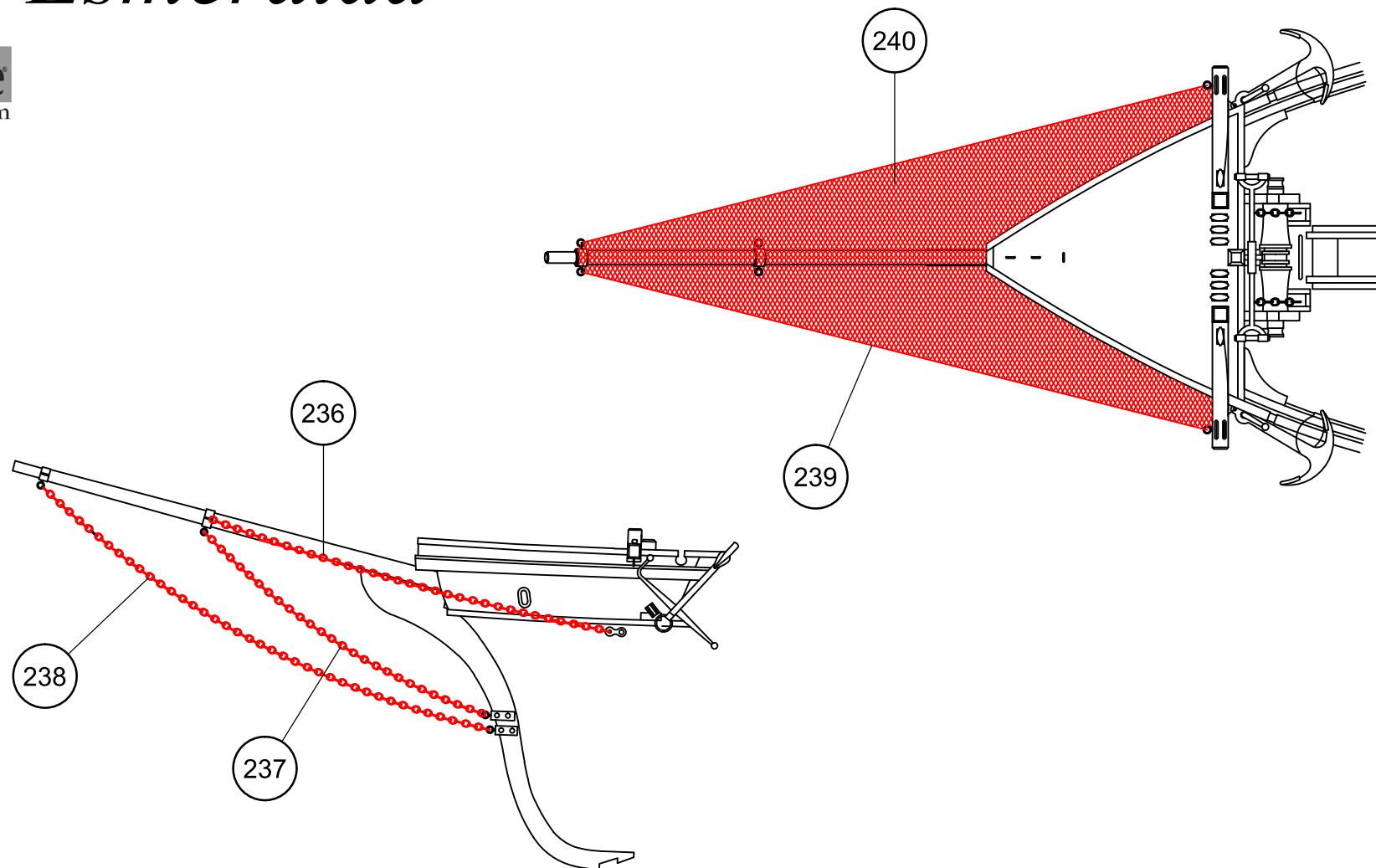

236	1x160	Latón / Brass / Latón / Messing / Ottone	239	ø0,50x240	Hilo marrón / Brown thread / Fil brun /braunes Baumwollfaden / Filo marrone
237	1x135	Latón / Brass / Latón / Messing / Ottone	240	Preformado / Preformed/ Préformé / Vorgeformt / Preformato	Composite / Composite / Composite / Composite / Composite
238	1x185	Latón / Brass / Latón / Messing / Ottone			

Cala Esmeralda

OcCre
www.occre.com

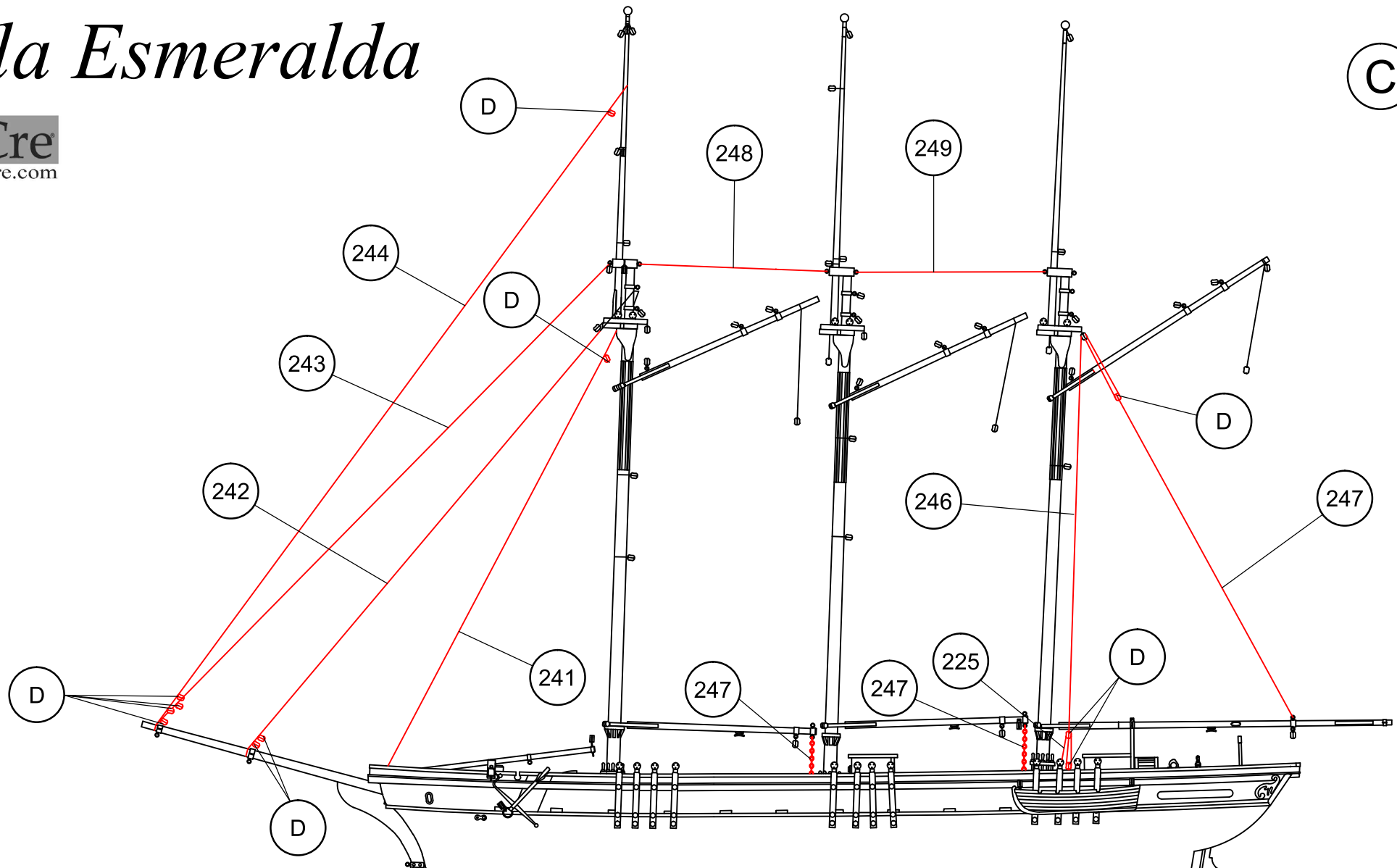

241	∅0,50x380	Hilo marrón / Brown thread / Fil brun /braunes Baumwollfaden / Filo marrone	246	∅0,15x400	Hilo marrón / Brown thread / Fil brun /braunes Baumwollfaden / Filo marrone
242	∅0,50x425	Hilo marrón / Brown thread / Fil brun /braunes Baumwollfaden / Filo marrone	247	1x50	Latón / Brass / Latón / Messing / Ottone
243	∅0,50x480	Hilo marrón / Brown thread / Fil brun /braunes Baumwollfaden / Filo marrone	248	∅0,50x140	Hilo marrón / Brown thread / Fil brun /braunes Baumwollfaden / Filo marrone
244	∅0,50x580	Hilo marrón / Brown thread / Fil brun /braunes Baumwollfaden / Filo marrone	249	∅0,50x140	Hilo marrón / Brown thread / Fil brun /braunes Baumwollfaden / Filo marrone
245	∅0,50x265	Hilo marrón / Brown thread / Fil brun /braunes Baumwollfaden / Filo marrone	D	4	Composite / Composite / Composite / Composite / Composite

Cala Esmeralda

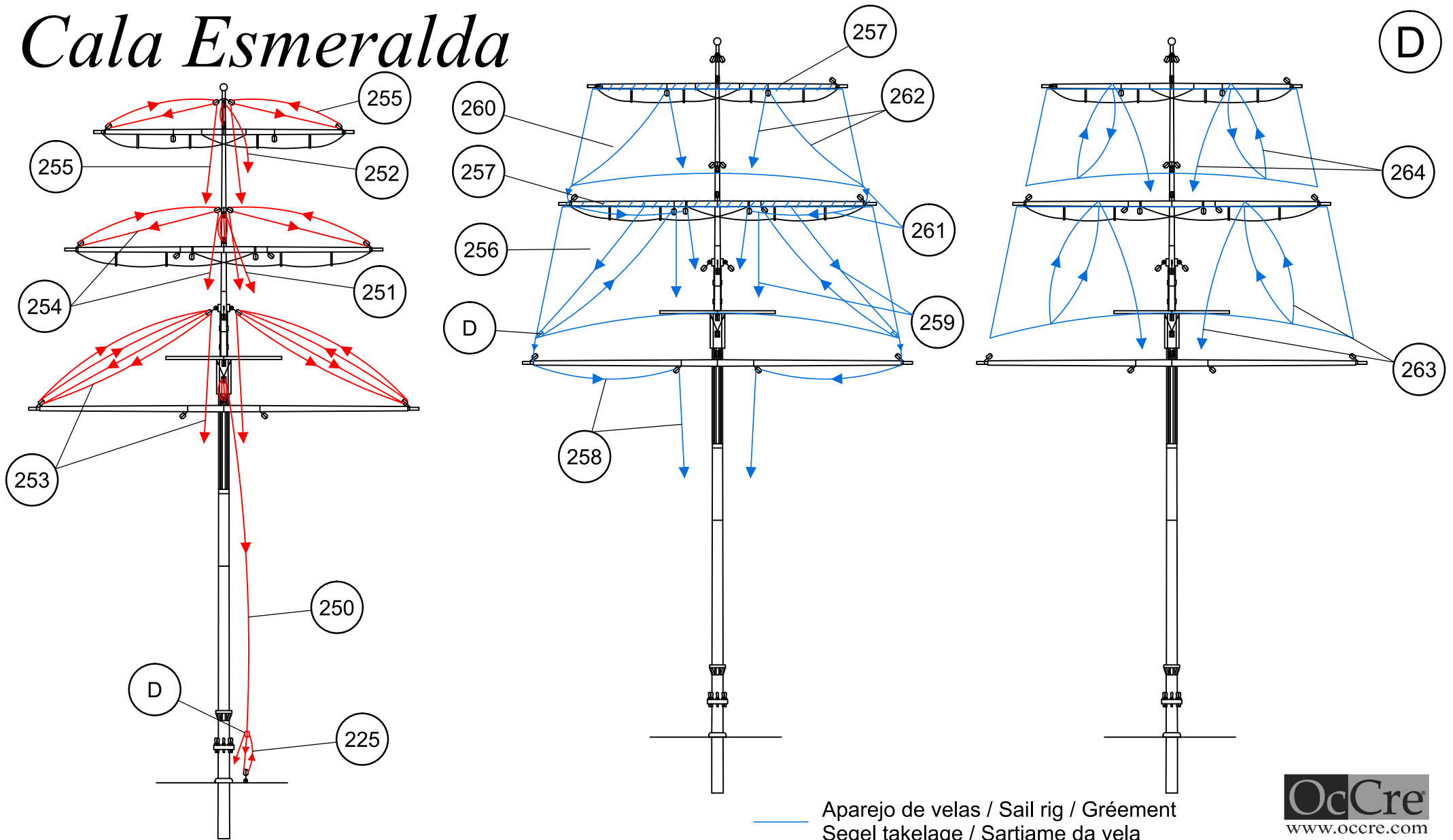

Aparejo de velas / Sail rig / Gréement
Segel takelage / Sartieme da vela

OcCre
www.occre.com

250	ø0,15x500	Hilo crudo / Raw thread / Fil brut / Rohes Baumwollfaden / Filo crudo	256	Preformado / Prefomed/ Préformé / Vorgeformt	Tela / Cloth / Éttoffe / Stoff / Tela	261	ø0,15x575	Hilo crudo / Raw thread / Fil brut / Rohes Baumwollfaden / Filo crudo
251	ø0,15x500	Hilo crudo / Raw thread / Fil brut / Rohes Baumwollfaden / Filo crudo	257	ø0,15x8000	Hilo crudo / Raw thread / Fil brut / Rohes Baumwollfaden / Filo crudo	262	ø0,15x680	Hilo crudo / Raw thread / Fil brut / Rohes Baumwollfaden / Filo crudo
252	ø0,15x475	Hilo crudo / Raw thread / Fil brut / Rohes Baumwollfaden / Filo crudo	258	ø0,15x475	Hilo crudo / Raw thread / Fil brut / Rohes Baumwollfaden / Filo crudo	263	ø0,15x720	Hilo crudo / Raw thread / Fil brut / Rohes Baumwollfaden / Filo crudo
253	ø0,15x1000	Hilo crudo / Raw thread / Fil brut / Rohes Baumwollfaden / Filo crudo	259	ø0,15x750	Hilo crudo / Raw thread / Fil brut / Rohes Baumwollfaden / Filo crudo	264	ø0,15x800	Hilo crudo / Raw thread / Fil brut / Rohes Baumwollfaden / Filo crudo
254	ø0,15x700	Hilo crudo / Raw thread / Fil brut / Rohes Baumwollfaden / Filo crudo	260	Preformado / Prefomed/ Préformé / Vorgeformt	Tela / Cloth / Éttoffe / Stoff / Tela	D	4	Composite / Composite / Composite / Composite / Composite
255	ø0,15x800	Hilo crudo / Raw thread / Fil brut / Rohes Baumwollfaden / Filo crudo						

Cala Esmeralda



Aparejo de velas / Sail rig / Gréement
Segel takelage / Sartiame da vela

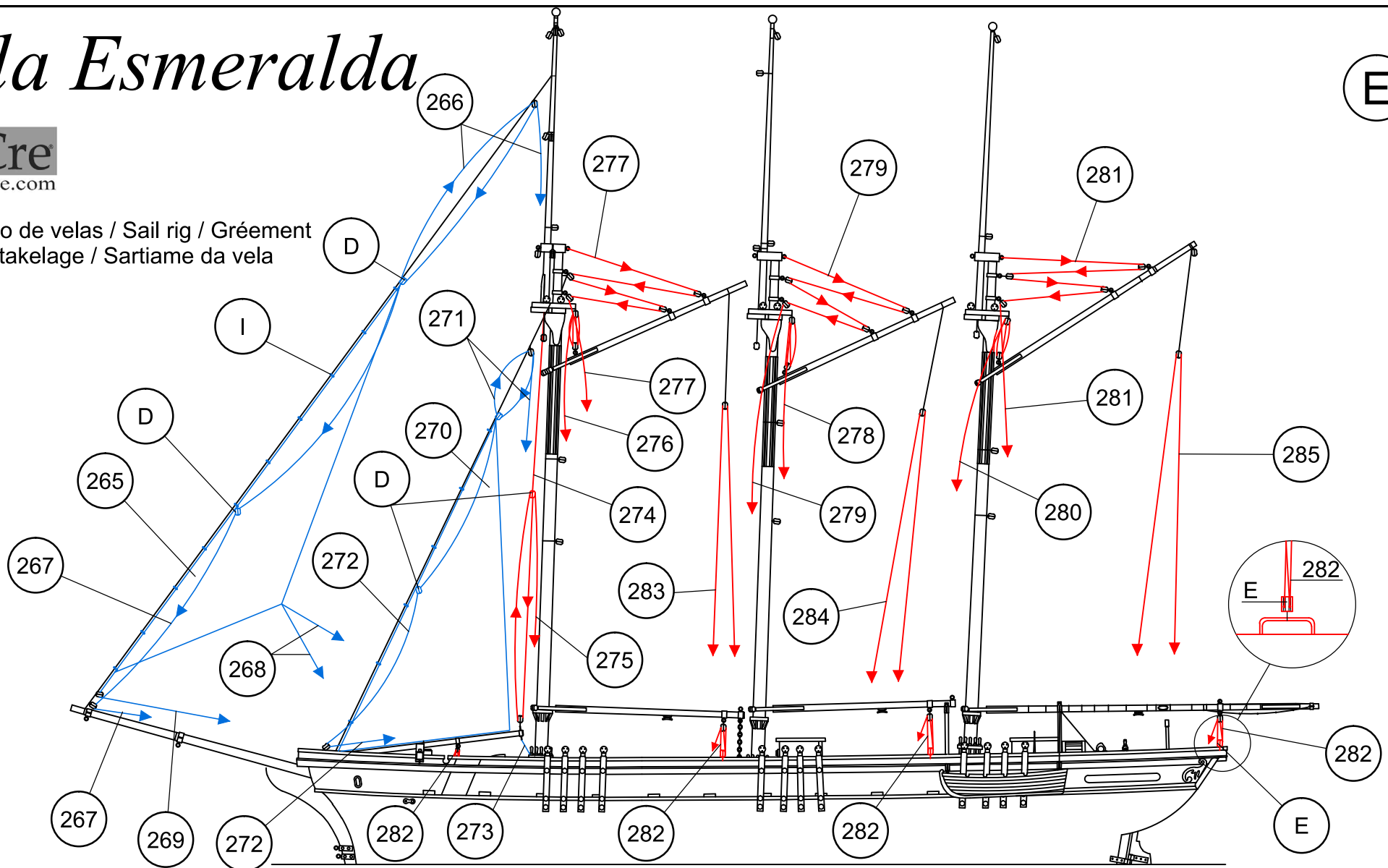

265	Preformado / Preformed/ Préformé / Vorgeformt	Tela / Cloth / Étouffe / Stoff / Tela	273	ø0,15x100	Hilo crudo / Raw thread / Fil brut / Rohes Baumwollfaden / Filo crudo	281	ø0,15x600	Hilo crudo / Raw thread / Fil brut / Rohes Baumwollfaden / Filo crudo
266	Hilo crudo / Raw thread / Fil brut / Rohes Baumwollfaden / Filo crudo	Hilo crudo / Raw thread / Fil brut / Rohes Baumwollfaden / Filo crudo	274	ø0,50x200	Hilo crudo / Raw thread / Fil brut / Rohes Baumwollfaden / Filo crudo	282	ø0,15x250	Hilo crudo / Raw thread / Fil brut / Rohes Baumwollfaden / Filo crudo
267	Hilo crudo / Raw thread / Fil brut / Rohes Baumwollfaden / Filo crudo	Hilo crudo / Raw thread / Fil brut / Rohes Baumwollfaden / Filo crudo	275	ø0,15x300	Hilo crudo / Raw thread / Fil brut / Rohes Baumwollfaden / Filo crudo	283	ø0,15x600	Hilo crudo / Raw thread / Fil brut / Rohes Baumwollfaden / Filo crudo
268	Hilo crudo / Raw thread / Fil brut / Rohes Baumwollfaden / Filo crudo	Hilo crudo / Raw thread / Fil brut / Rohes Baumwollfaden / Filo crudo	276	ø0,15x400	Hilo crudo / Raw thread / Fil brut / Rohes Baumwollfaden / Filo crudo	284	ø0,15x600	Hilo crudo / Raw thread / Fil brut / Rohes Baumwollfaden / Filo crudo
269	Hilo crudo / Raw thread / Fil brut / Rohes Baumwollfaden / Filo crudo	Hilo crudo / Raw thread / Fil brut / Rohes Baumwollfaden / Filo crudo	277	ø0,15x600	Hilo crudo / Raw thread / Fil brut / Rohes Baumwollfaden / Filo crudo	285	ø0,15x600	Hilo crudo / Raw thread / Fil brut / Rohes Baumwollfaden / Filo crudo
270	Preformado / Preformed/ Préformé / Vorgeformt	Tela / Cloth / Étouffe / Stoff / Tela	278	ø0,15x400	Hilo crudo / Raw thread / Fil brut / Rohes Baumwollfaden / Filo crudo	D	4	Composite / Composite / Composite / Composite / Composite
271	Hilo crudo / Raw thread / Fil brut / Rohes Baumwollfaden / Filo crudo	Hilo crudo / Raw thread / Fil brut / Rohes Baumwollfaden / Filo crudo	279	ø0,15x600	Hilo crudo / Raw thread / Fil brut / Rohes Baumwollfaden / Filo crudo	E	4	Composite / Composite / Composite / Composite / Composite
272	Hilo crudo / Raw thread / Fil brut / Rohes Baumwollfaden / Filo crudo	Hilo crudo / Raw thread / Fil brut / Rohes Baumwollfaden / Filo crudo	280	ø0,15x400	Hilo crudo / Raw thread / Fil brut / Rohes Baumwollfaden / Filo crudo			

Cala Esmeralda



Aparejo de velas / Sail rig / Gréement
Segel takelage / Sartiamе da vela

F

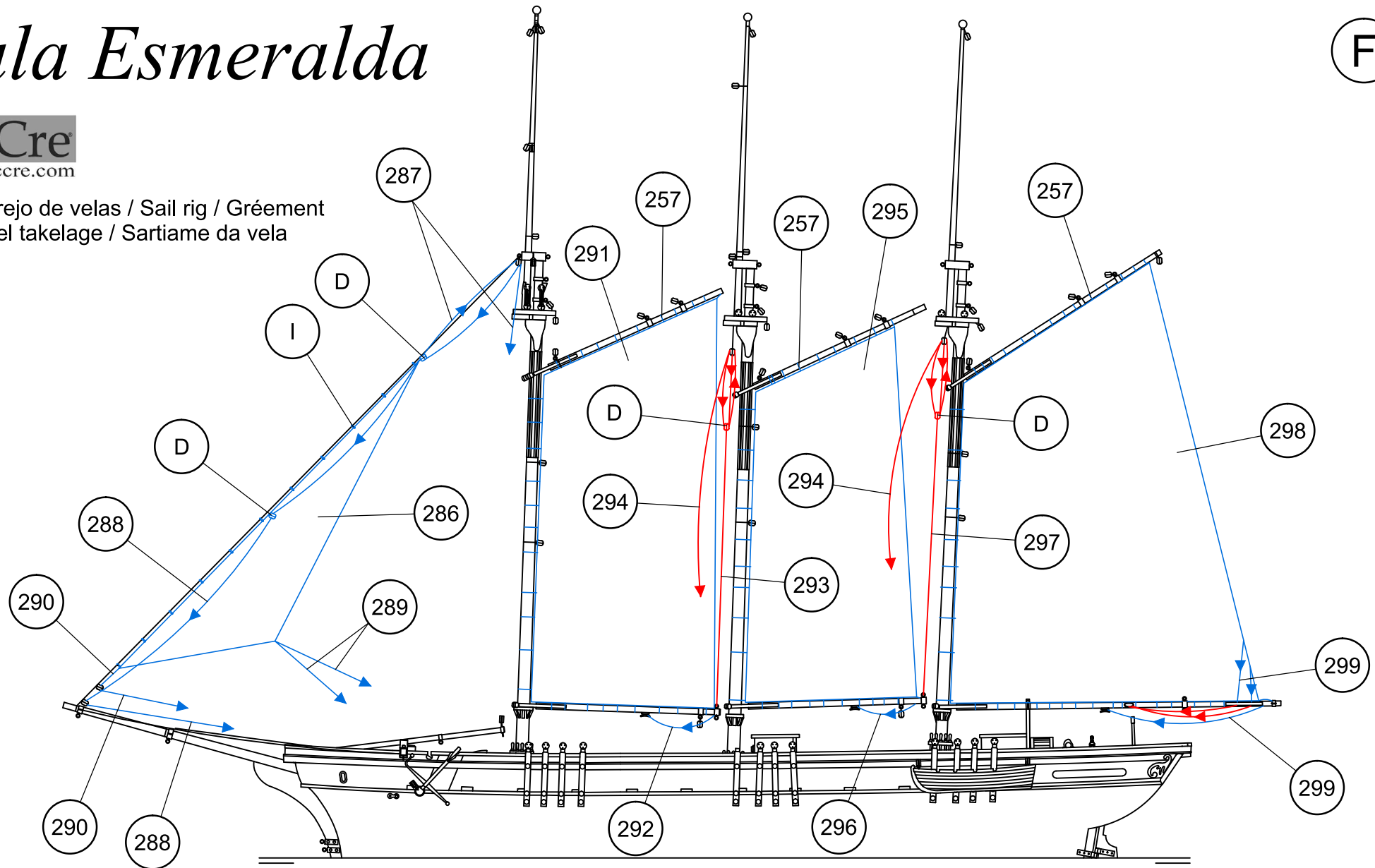

286	Preformado / Prefomed/ Préformé / Vorgeformt	Tela / Cloth / Étoffe / Stoff / Tela	291	Preformado / Prefomed/ Préformé / Vorgeformt	Tela / Cloth / Étoffe / Stoff / Tela	296	ø0,15x200	Hilo crudo / Raw thread / Fil brut / Rohes Baumwollfaden / Filo crudo
287	ø0,15x600	Hilo crudo / Raw thread / Fil brut / Rohes Baumwollfaden / Filo crudo	292	ø0,15x200	Hilo crudo / Raw thread / Fil brut / Rohes Baumwollfaden / Filo crudo	297	ø0,50x250	Hilo crudo / Raw thread / Fil brut / Rohes Baumwollfaden / Filo crudo
288	ø0,15x650	Hilo crudo / Raw thread / Fil brut / Rohes Baumwollfaden / Filo crudo	293	ø0,50x250	Hilo crudo / Raw thread / Fil brut / Rohes Baumwollfaden / Filo crudo	298	Preformado / Prefomed/ Préformé / Vorgeformt	Tela / Cloth / Étoffe / Stoff / Tela
289	ø0,15x280	Hilo crudo / Raw thread / Fil brut / Rohes Baumwollfaden / Filo crudo	294	ø0,15x300	Hilo crudo / Raw thread / Fil brut / Rohes Baumwollfaden / Filo crudo	299	ø0,15x200	Hilo crudo / Raw thread / Fil brut / Rohes Baumwollfaden / Filo crudo
290	ø0,15x275	Hilo crudo / Raw thread / Fil brut / Rohes Baumwollfaden / Filo crudo	295	Preformado / Prefomed/ Préformé / Vorgeformt	Tela / Cloth / Étoffe / Stoff / Tela	D	4	Composite / Composite / Composite / Composite / Composite

Cala Esmeralda



Aparejo de velas / Sail rig / Gréement
Segel takelage / Sartime da vela

G

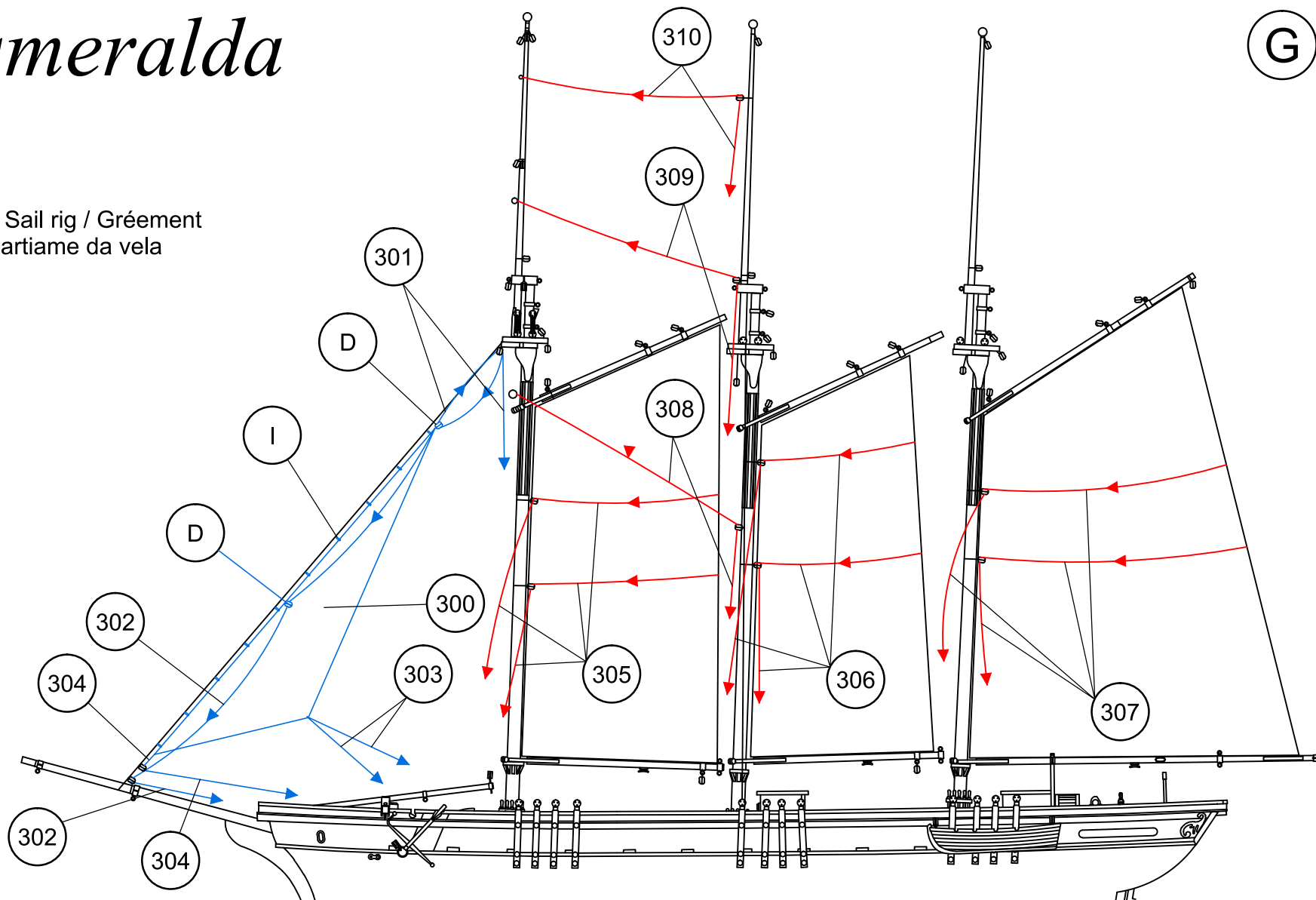

300	Preformado / Preformed/ Préformé / Vorgeformt	Tela / Cloth / Étoffe / Stoff / Tela	306	ø0,15x500	Hilo crudo / Raw thread / Fil brut / Rohes Baumwollfaden / Filo crudo
301	ø0,15x500	Hilo crudo / Raw thread / Fil brut / Rohes Baumwollfaden / Filo crudo	307	ø0,15x600	Hilo crudo / Raw thread / Fil brut / Rohes Baumwollfaden / Filo crudo
302	ø0,15x450	Hilo crudo / Raw thread / Fil brut / Rohes Baumwollfaden / Filo crudo	308	ø0,15x600	Hilo crudo / Raw thread / Fil brut / Rohes Baumwollfaden / Filo crudo
303	ø0,15x280	Hilo crudo / Raw thread / Fil brut / Rohes Baumwollfaden / Filo crudo	309	ø0,15x675	Hilo crudo / Raw thread / Fil brut / Rohes Baumwollfaden / Filo crudo
304	ø0,15x250	Hilo crudo / Raw thread / Fil brut / Rohes Baumwollfaden / Filo crudo	310	ø0,15x700	Hilo crudo / Raw thread / Fil brut / Rohes Baumwollfaden / Filo crudo
305	ø0,15x500	Hilo crudo / Raw thread / Fil brut / Rohes Baumwollfaden / Filo crudo	D	4	Composite / Composite / Composite / Composite / Composite

Cala Esmeralda



Aparejo de velas / Sail rig / Gréement
Segel takelage / Sartiamе da vela

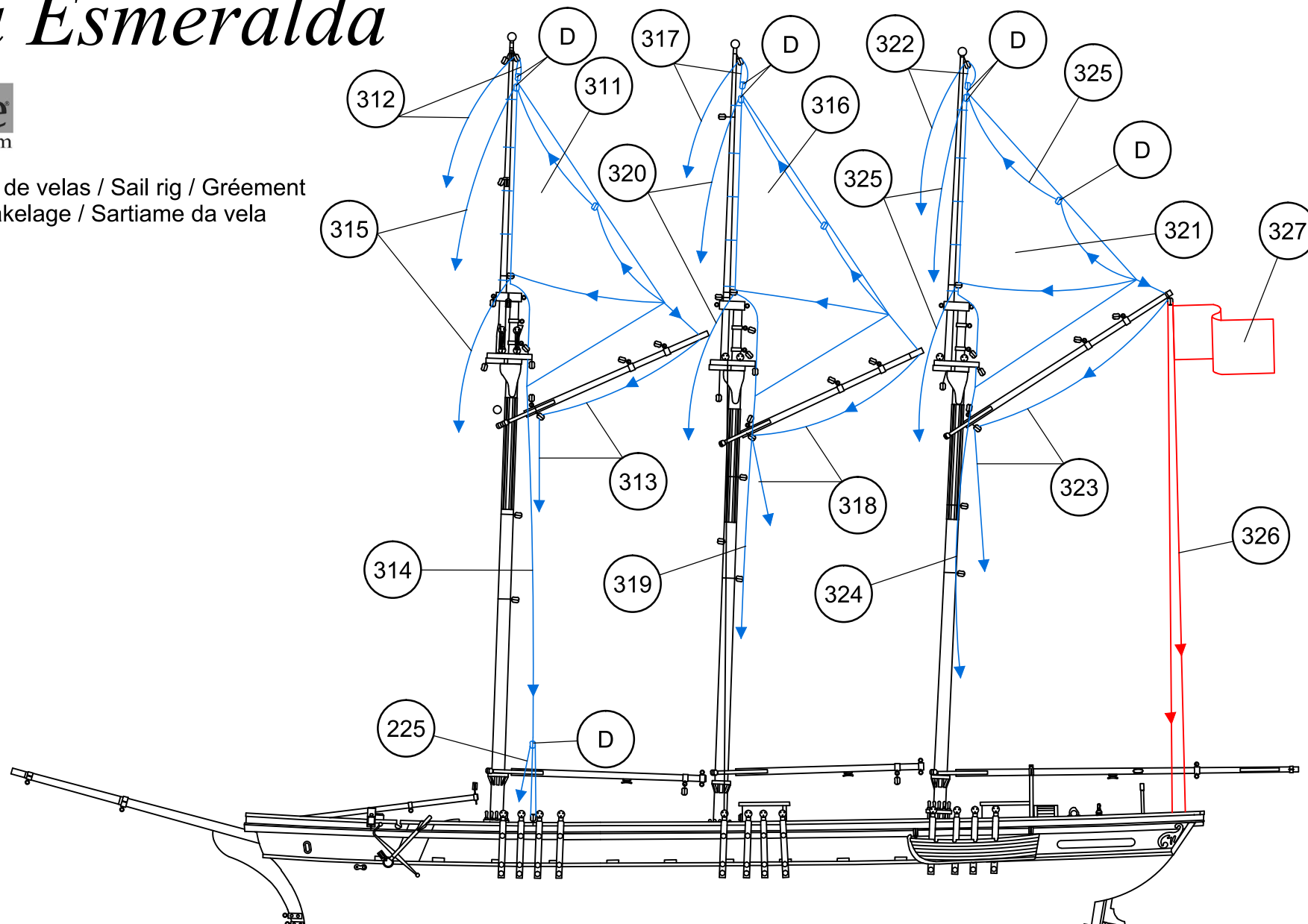

(H)

311	Prefomado / Preformed/ Préformé / Vorgeformt	Tela / Cloth / Étoffe / Stoff / Tela	317	ø0,15x600	Hilo crudo / Raw thread / Fil brut / Rohes Baumwollfaden / Filo crudo	323	ø0,15x480	Hilo crudo / Raw thread / Fil brut / Rohes Baumwollfaden / Filo crudo
312	ø0,15x600	Hilo crudo / Raw thread / Fil brut / Rohes Baumwollfaden / Filo crudo	318	ø0,15x480	Hilo crudo / Raw thread / Fil brut / Rohes Baumwollfaden / Filo crudo	324	ø0,15x350	Hilo crudo / Raw thread / Fil brut / Rohes Baumwollfaden / Filo crudo
313	ø0,15x480	Hilo crudo / Raw thread / Fil brut / Rohes Baumwollfaden / Filo crudo	319	ø0,15x350	Hilo crudo / Raw thread / Fil brut / Rohes Baumwollfaden / Filo crudo	325	ø0,15x700	Hilo crudo / Raw thread / Fil brut / Rohes Baumwollfaden / Filo crudo
314	ø0,15x350	Hilo crudo / Raw thread / Fil brut / Rohes Baumwollfaden / Filo crudo	320	ø0,15x700	Hilo crudo / Raw thread / Fil brut / Rohes Baumwollfaden / Filo crudo	326	ø0,15x750	Hilo crudo / Raw thread / Fil brut / Rohes Baumwollfaden / Filo crudo
315	ø0,15x700	Hilo crudo / Raw thread / Fil brut / Rohes Baumwollfaden / Filo crudo	321	Prefomado / Preformed/ Préformé / Vorgeformt	Tela / Cloth / Étoffe / Stoff / Tela	326	Prefomado / Preformed/ Préformé / Vorgeformt	Tela / Cloth / Étoffe / Stoff / Tela
316	Prefomado / Preformed/ Préformé / Vorgeformt	Tela / Cloth / Étoffe / Stoff / Tela	322	ø0,15x600	Hilo crudo / Raw thread / Fil brut / Rohes Baumwollfaden / Filo crudo	D	4	Composite / Composite / Composite / Composite / Composite

Cala Esmeralda

OcCre
www.occre.com

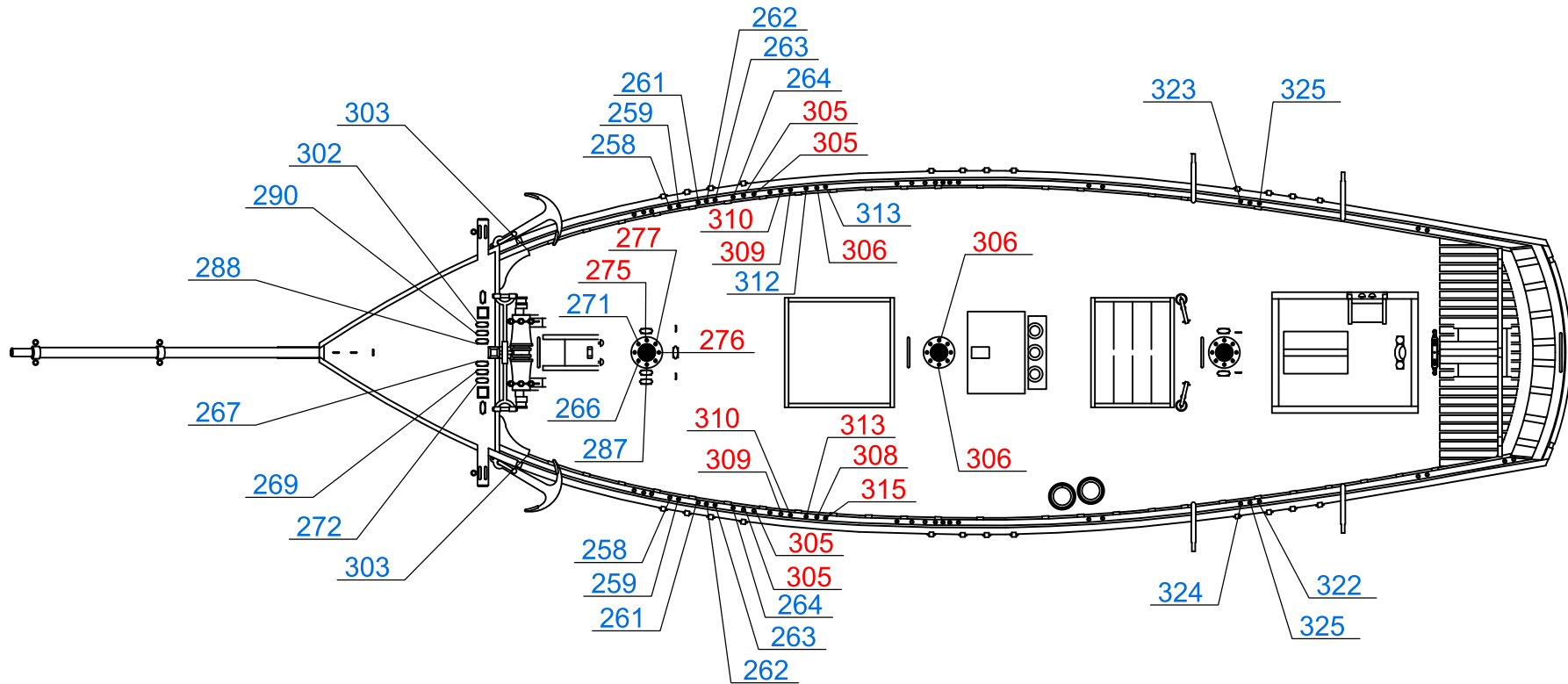
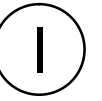

— Aparejo de velas / Sail rig / Gréement
— Segel takelage / Sartiamе da vela

Cala Esmeralda

J

OcCre
www.occre.com

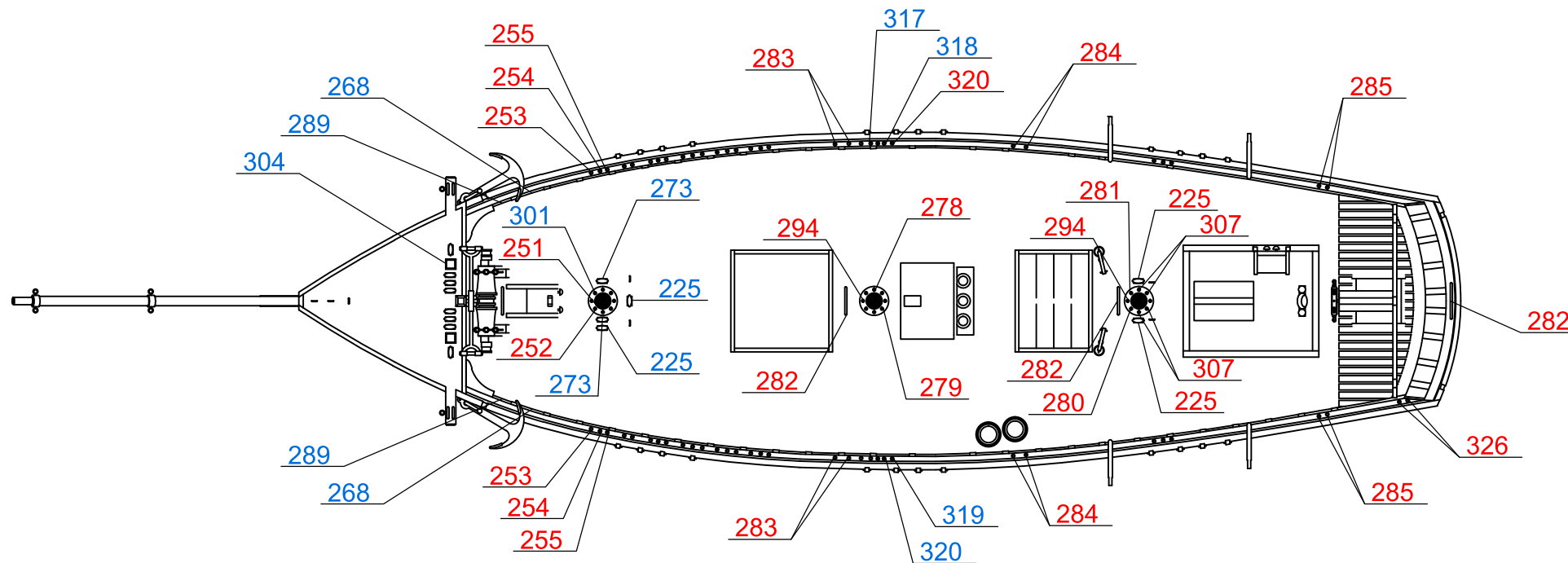

— Aparejo de velas / Sail rig / Gréement
— Segel takelage / Sartiamе da vela

260

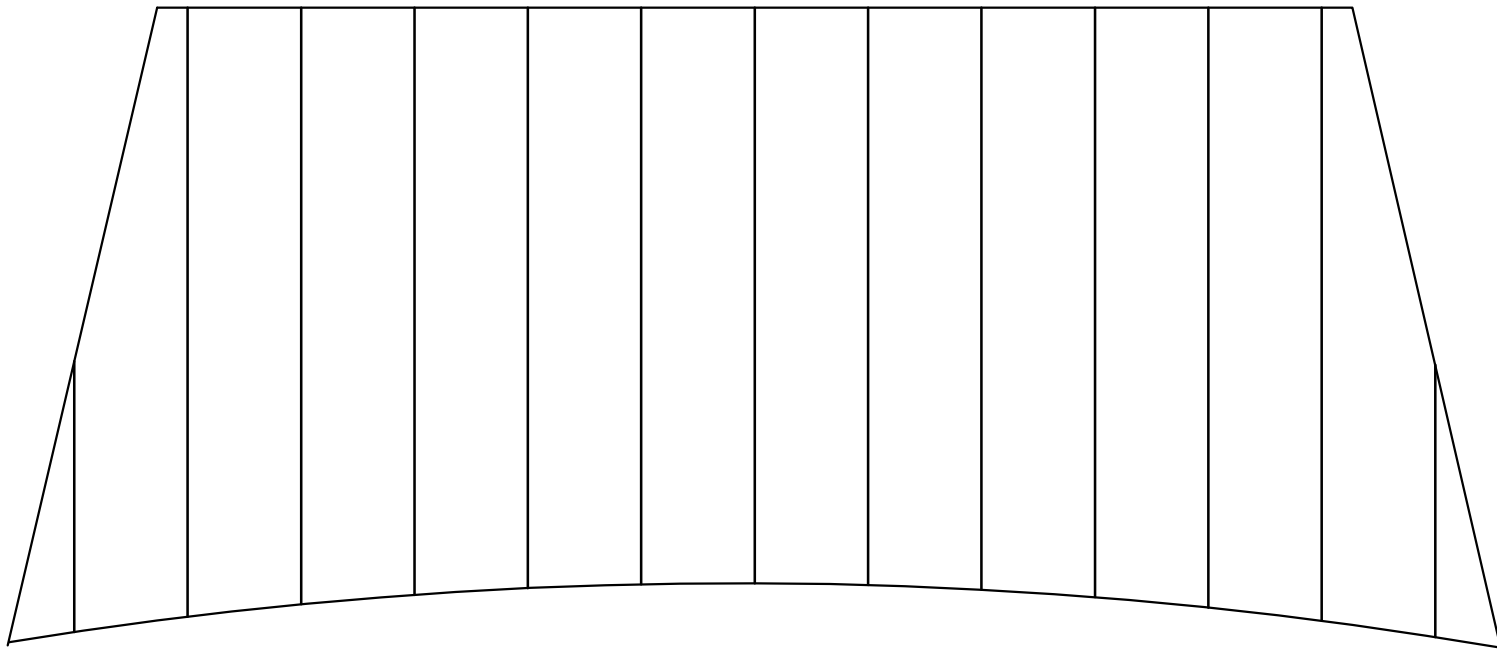

286

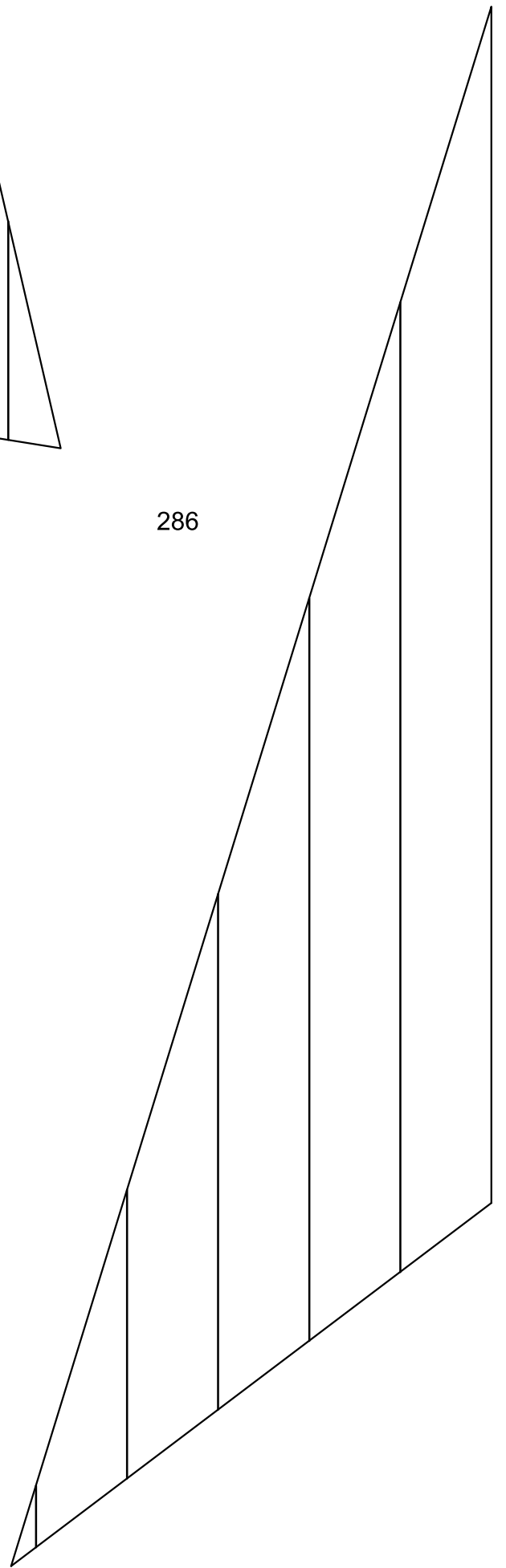

300

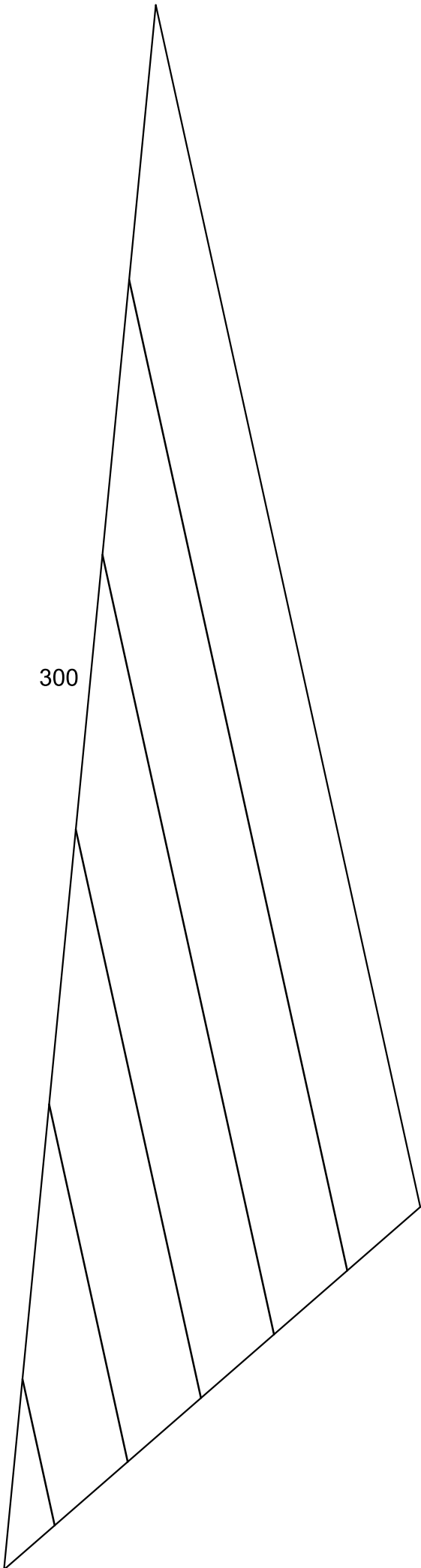

270

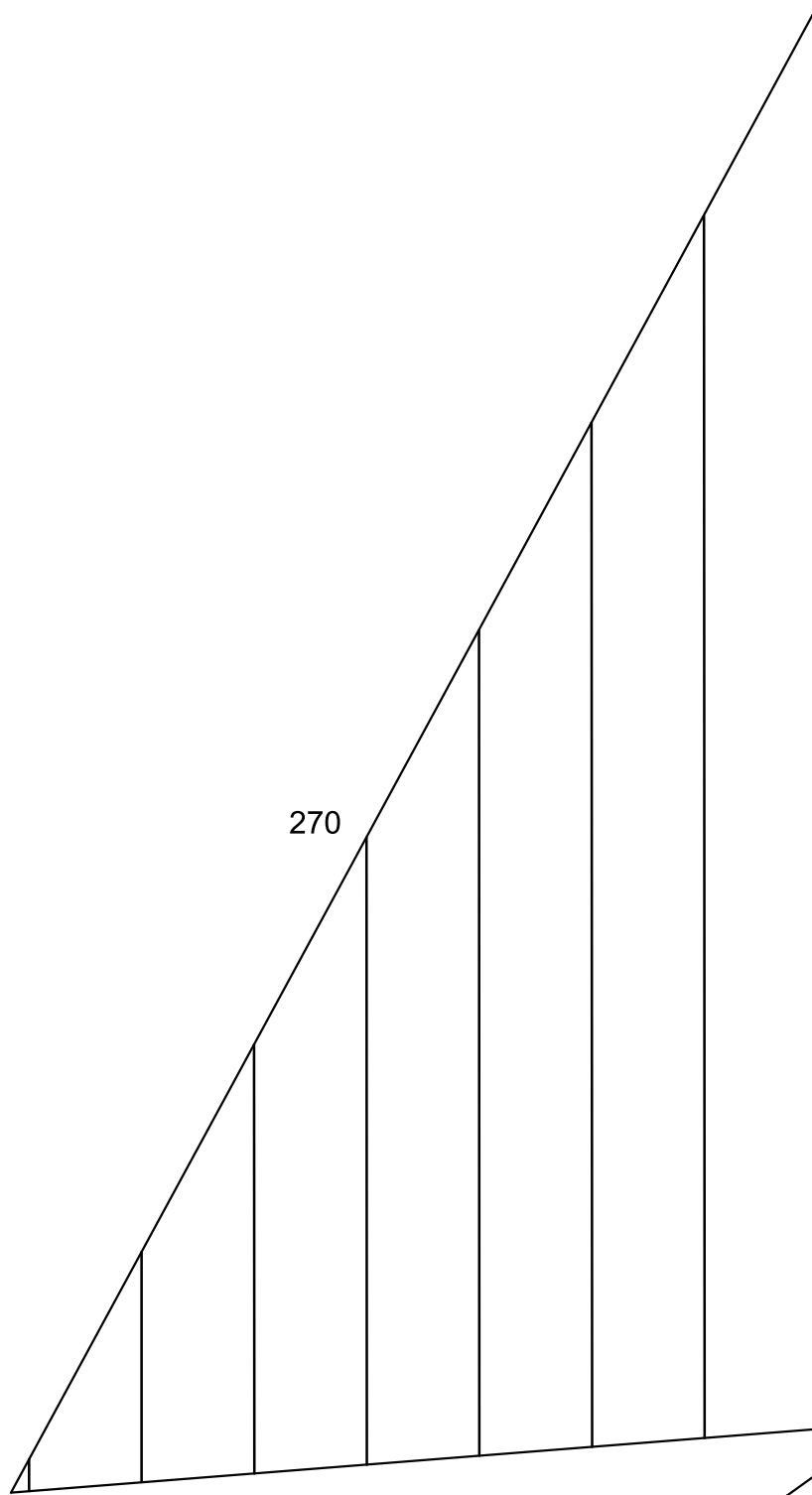

311

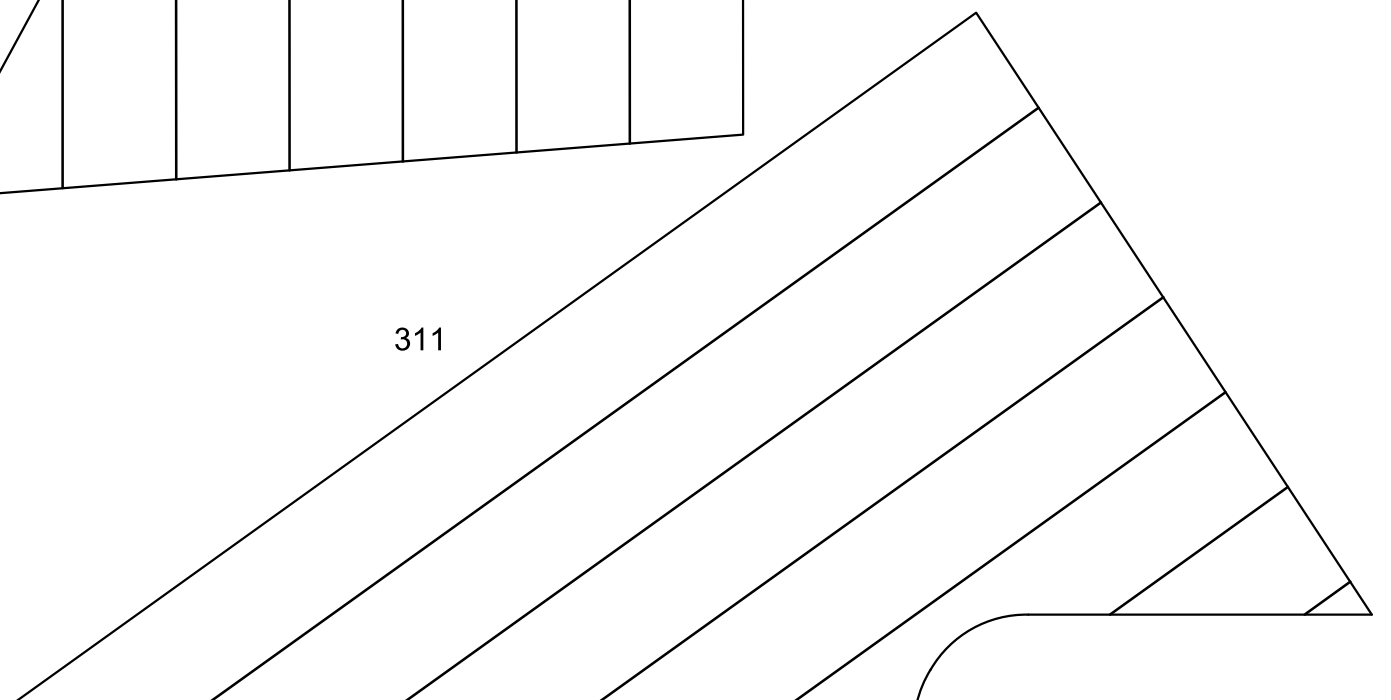

Cala Esmeralda

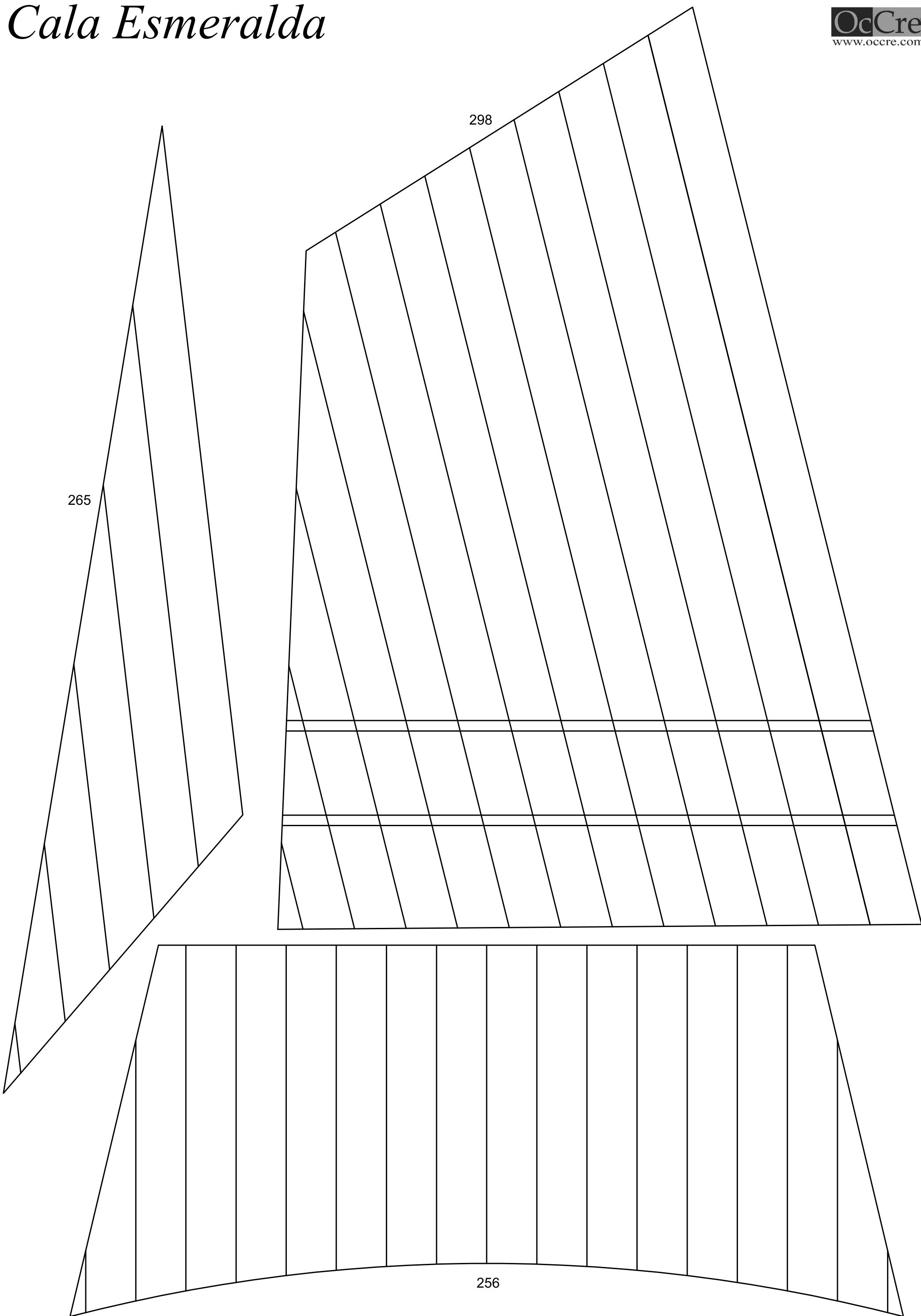

Scale: 1/1

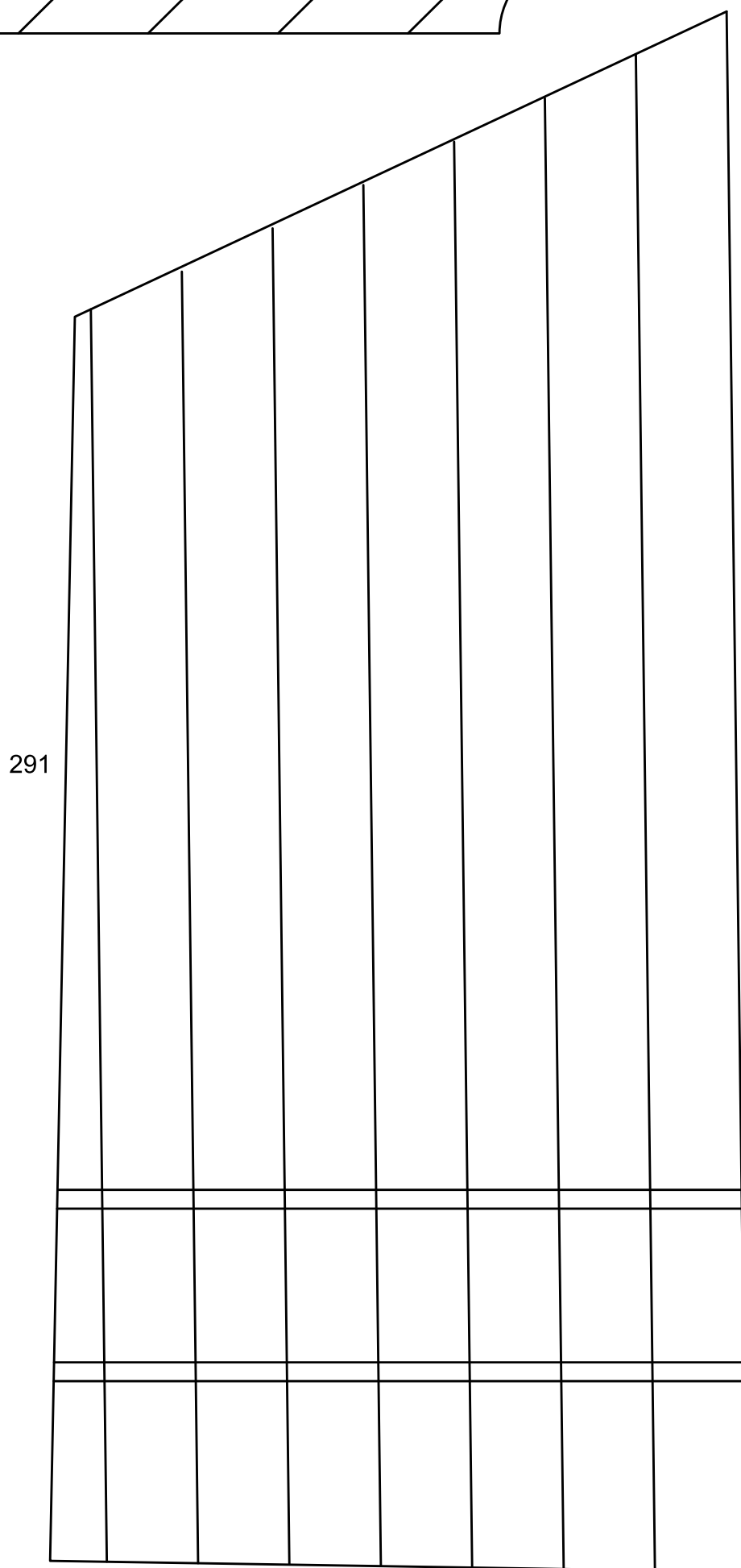
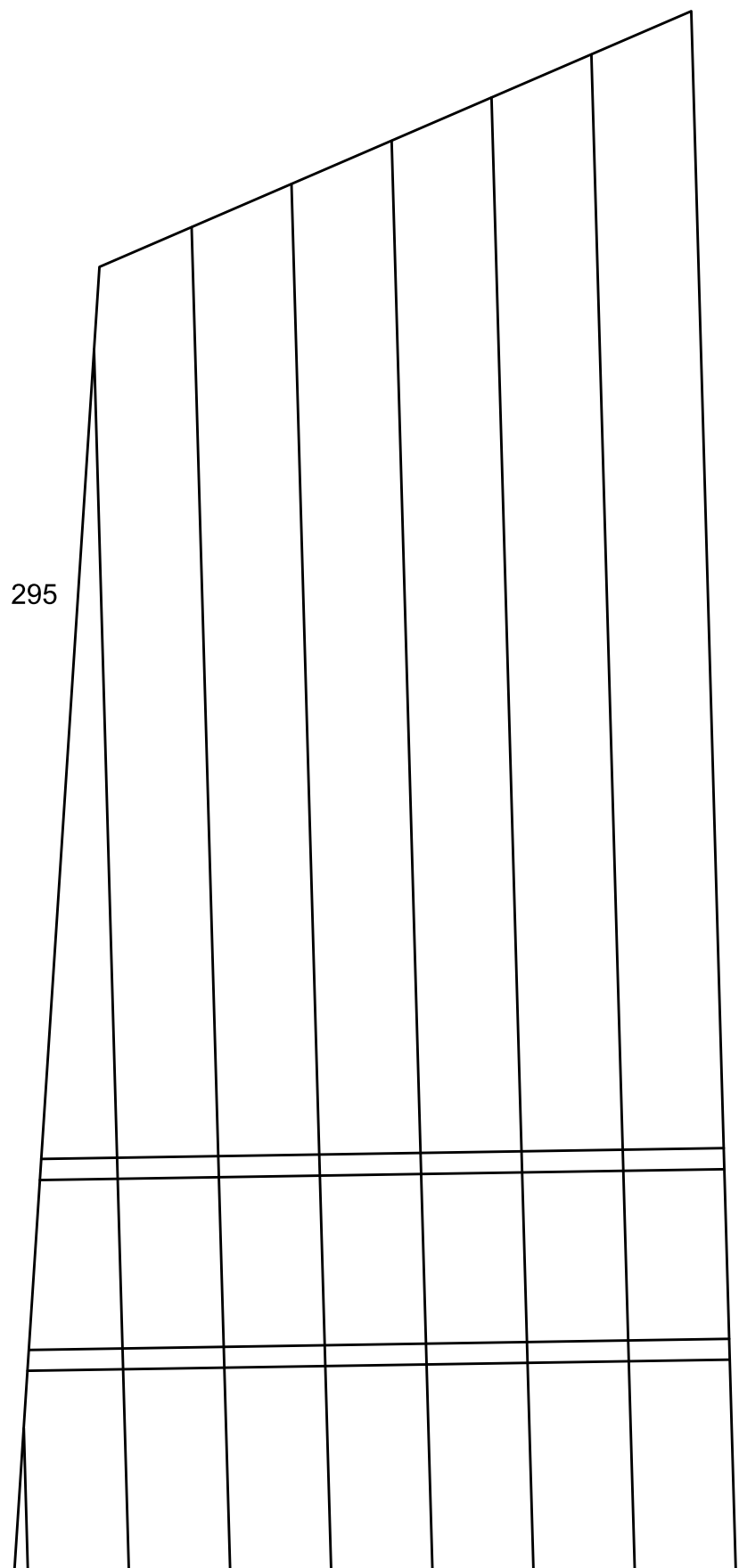
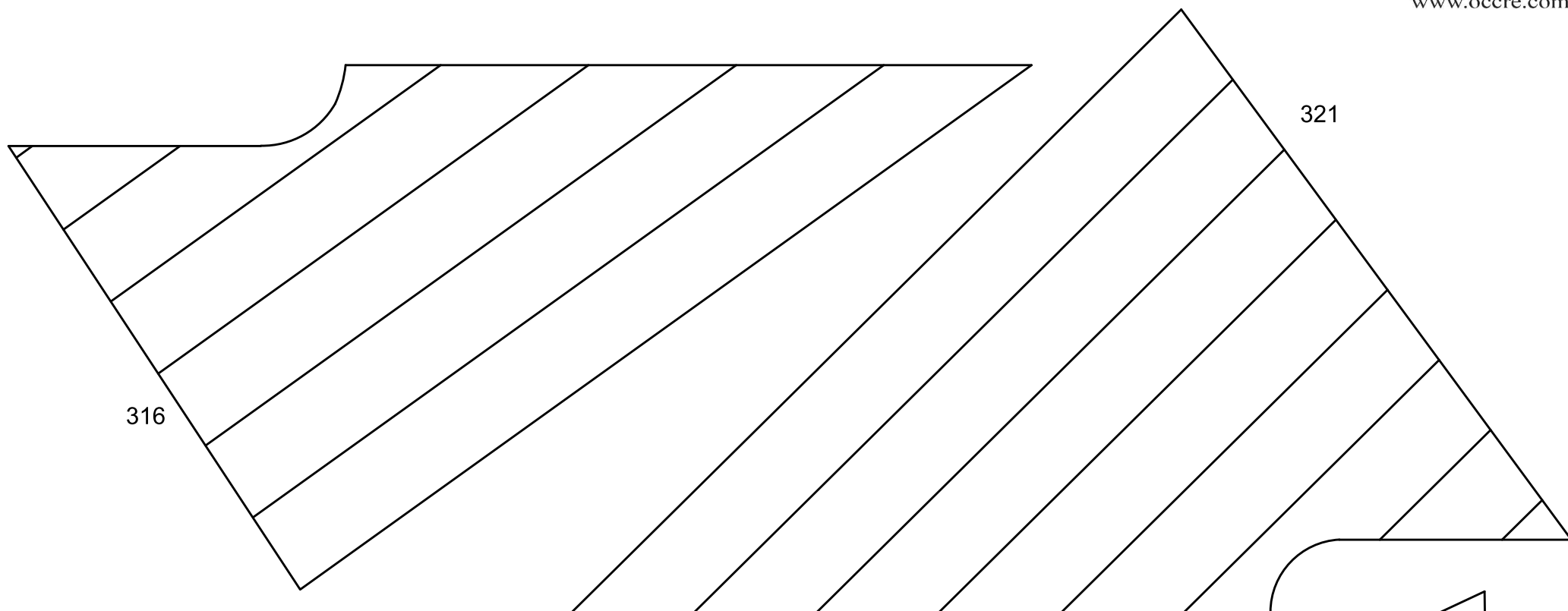

Cala Esmeralda

2-C

2-D

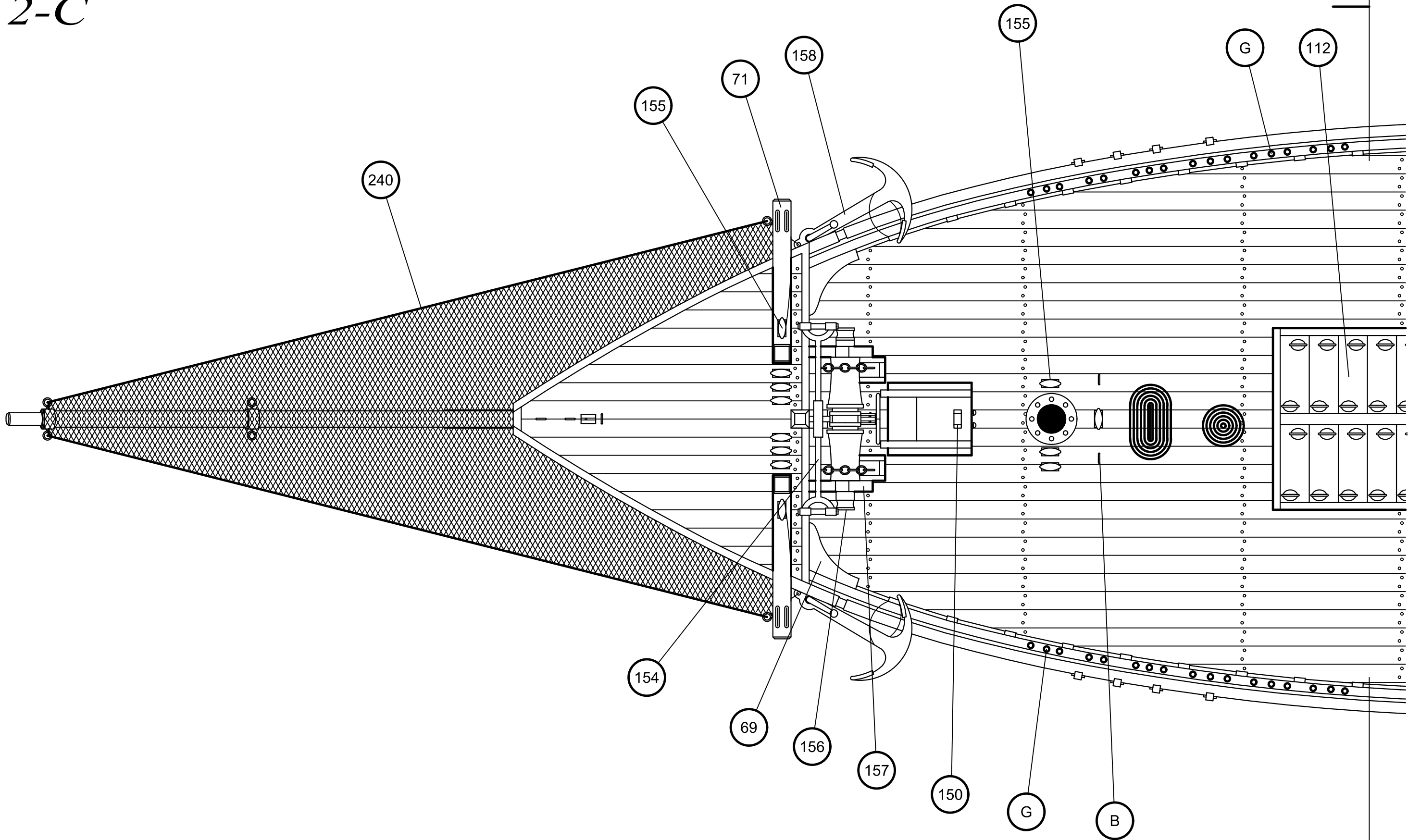

Cala Esmeralda

1-A

1-B

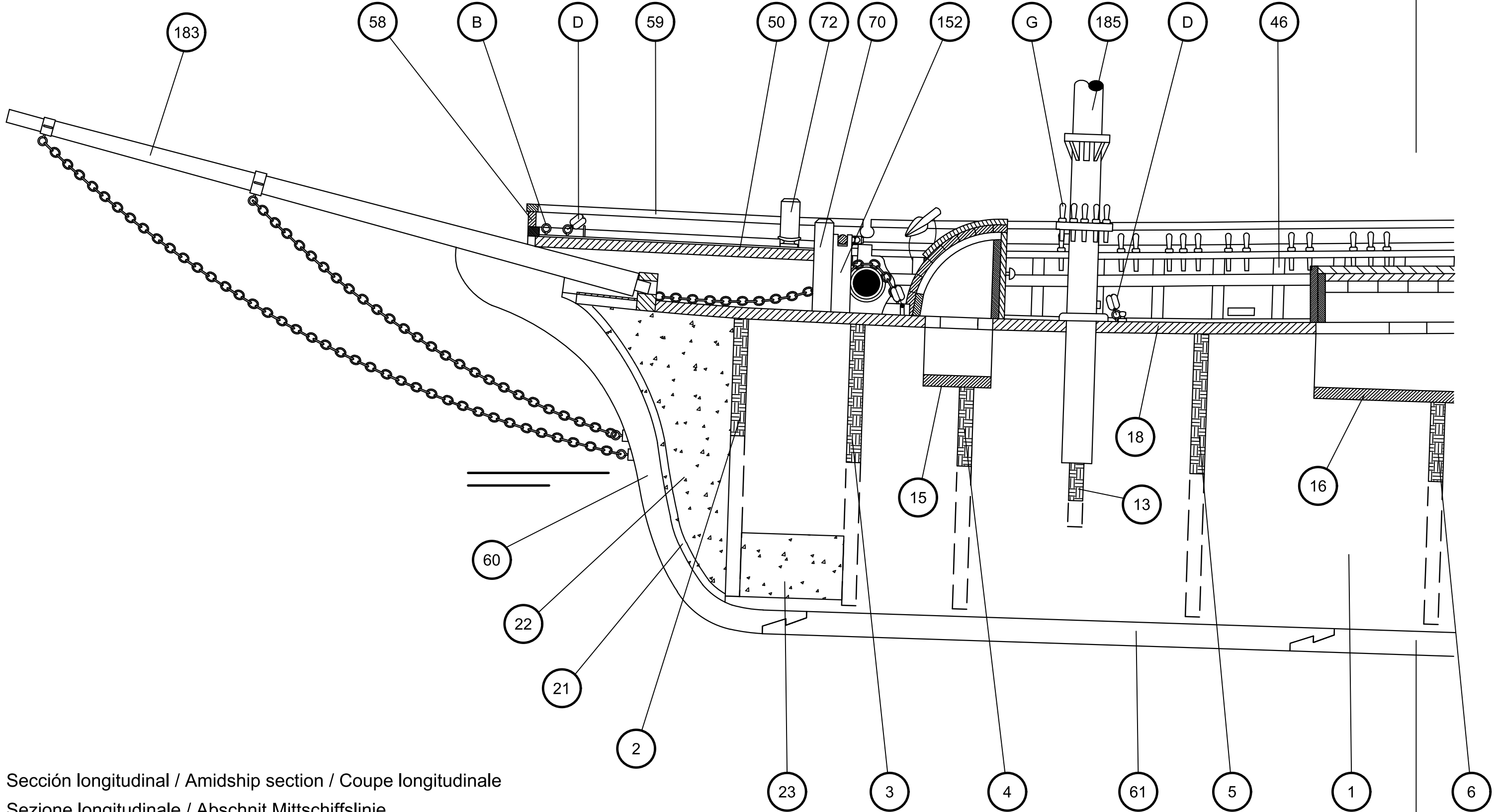

Sección longitudinal / Amidship section / Coupe longitudinale
Sezione longitudinale / Abschnitt Mittschiffslinie

Cala Esmeralda

2-D

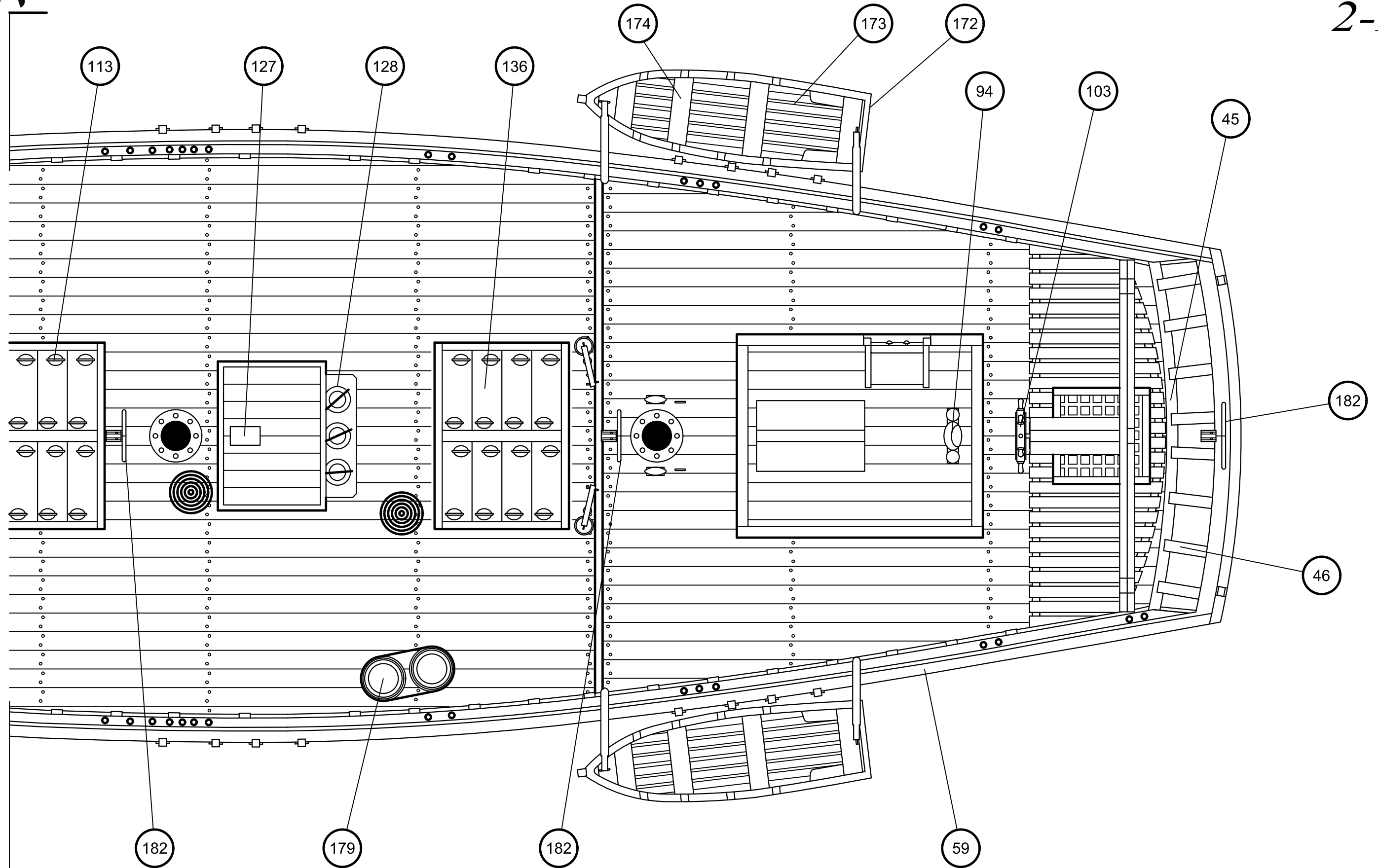



Cala Esmeralda

1-B

