



## Sd.Kfz. 25 1/1 Ausf.A

### Німецький бронетранспортер II В

Основним бронетранспортером німецького Вермахту став напівгусеничний Sd.Kfz.251, створений фірмою «Ганомаг». Його використовували для транспортування мотопіхоти (Sd.Kfz.251/1) та важкого озброєння (міномети, великокаліберні кулемети, гармати, вогнемети та пускові ракетні установки), на його базі створювалися санітарні, штабні машини та машини зв'язку. Бронетранспортери перебували на озброєнні німецької армії протягом усієї Другої світової війни та застосовувалися на всіх театрах війни. Всього було вироблено 15 252 машини.

Модифікація Sd.Kfz.251 Ausf.A виготовлялася 1939-1940 р.

#### Тактико-технічні характеристики бронетранспортера Sd.Kfz.251/1 Ausf.A

Бойова маса, т .....	9,14
Екіпаж, чол. ....	2+10
Довжина, мм .....	5830
Ширина, мм .....	2100
Висота, мм .....	1750
Двигун.....	Maybach HL 42 TURKM, 100 к.с.
Максимальна швидкість, км/год.....	53
Запас ходу, км .....	300
Бронювання, мм.....	8-14,5
Озброєння .....	2x7,92-мм кулемета MG 34

#### УВАГА!

Перед складанням уважно прочитати інструкцію з монтажу. Кожна деталь пронумерована. Дотримуватися послідовності монтажу. Необхідні робочі інструменти: ніж і напилек для зачистки деталей; гумова стрічка, клейка стрічка і прищипки для білизни (для притиснення склеюваних деталей). Деталі з пластику очистити в розчині м'якого миючого засобу і висушити на повітрі для того, щоб фарба і перевідні картинки краще прилипали. Перед приклеюванням перевірити, чи підходять деталі; клей наносити економно. Хром і фарбу видалити з поверхонь склеювання. Невеликі деталі пофарбувати перед тим, як вони будуть видалені з рамок. Фарбу необхідно добре просушити, тільки після цього продовжувати складання. Кожну відповідну перевідну картинку вирізати окремо і приблизно на 20 секунд занурити в теплу воду. На позначеному місці картинку відокремити від паперу і притиснути промокальним папером.

## Sd.Kfz. 25 1/1 Ausf.A

### WWII German Armoured Personnel Carrier

The main armoured personnel carrier of the German Wehrmacht was the half-track Sd.Kfz.251, created by the firm "Hanomag". It was used to transport motorized infantry (Sd.Kfz.251/1) and heavy weapons, sanitary, staff vehicles and communication vehicles were created on its basis. The armoured personnel carriers were in service with the German army throughout the Second World War and were used in all theaters of war. A total of 15252 vehicles were produced

Modification Sd.Kfz.251 Ausf.A was produced in 1939-1940.

#### Tactical and Technical Specifications of Sd.Kfz.251/1 Ausf.A

Combat weight, kg .....	9,14
Crew, men .....	2+10
Length, mm .....	5830
Width, mm .....	2100
Height, mm.....	1750
Engine.....	Maybach HL 42 TURKM, 100 hp
Max. Speed, km/h.....	53
Range, kmq.....	300
Armour, mm.....	8-14,5
Armament.....	2x7,92 mm MG 34

#### CAUTION!

Read the instructions thoroughly prior to assembly. Each component is numbered. Adhere to specified sequence of assembly. Tools required: knife and file for removal of components from frame; rubber bond, adhesive tape and clothes pegs for clamping components together after applying adhesive. Clean plastic components in a mild detergent solution and allow to air-dry so that paint and transfers adhere better. Prior to applying adhesive, check to see whether the components fit together; apply adhesive sparingly. Remove chrome and paint from the contact surfaces. Paint small components before removing them from the frame. Allow paint to dry well, and only then continue to assemble. Cut out each transfer individually and immerse in warm water for approx. 20 seconds. Slide transfer off paper and into designated position, then press on with blotting paper.

#### ФАРБИ, ЩО ВИКОРИСТОВУЮТЬСЯ / USED COLORS:

COLOR	ICM Models in the Field
<b>A</b> Чорний   Black	1002
<b>B</b> Німецький сірий   German Grey	1038
<b>C</b> Білий   White	1001
<b>D</b> Зелений   Deep Green	1009
<b>E</b> Коричнева шкіра   Leather Brown	1053
<b>F</b> Сталь   Natural Steel	1025

COLOR	ICM Models in the Field
<b>G</b> Збройовий метал   Gun metal	1027
<b>H</b> Срібло   Silver	1024
<b>J</b> Темна іржа   Dark rust	1051
<b>K</b> Сірий польовий німецький   German Field Grey	1070
<b>L</b> Непрозорий червоний   Clear Red	1011

**01** СТАДІЯ СКЛАДАННЯ  
ASSEMBLY STEP

**03** СКЛАДАЛЬНА ОДИНИЦЯ  
ASSEMBLY UNIT

**?** ДОВІЛЬНИЙ ВИБІР  
OPTIONAL

**■** ПРИ СКЛАДАННІ НЕ ВИКОРИСТОВУЄТЬСЯ  
PARTS NOT FOR USE

**✂** ВІДРІЗАТИ  
CUT OFF

**A** ФАРБА, ЩО ВИКОРИСТОВУЄТЬСЯ  
USED COLOR

**x2** ЗРОБИТИ ДВІ ДЕТАЛІ  
MAKE 2 PCS

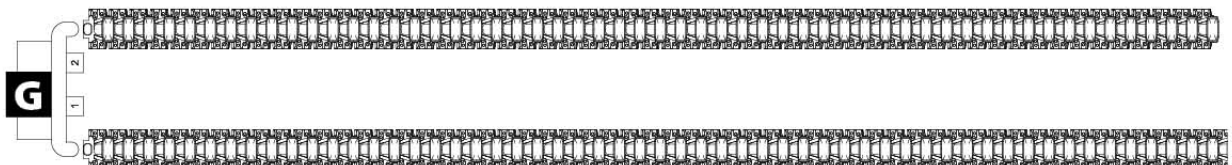
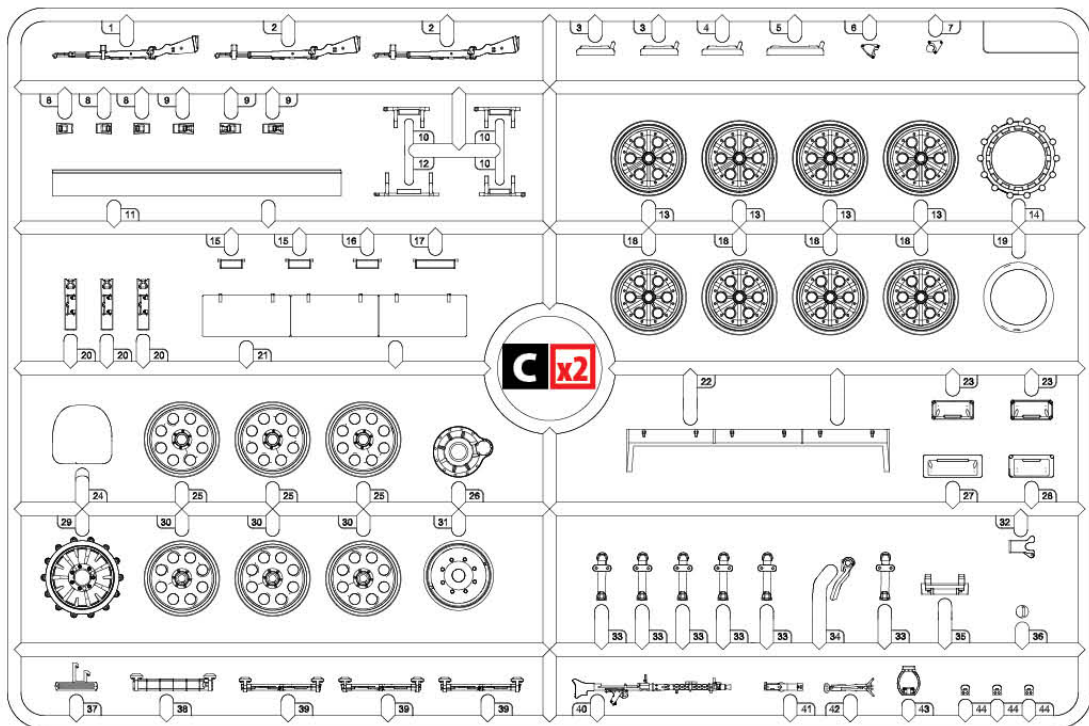
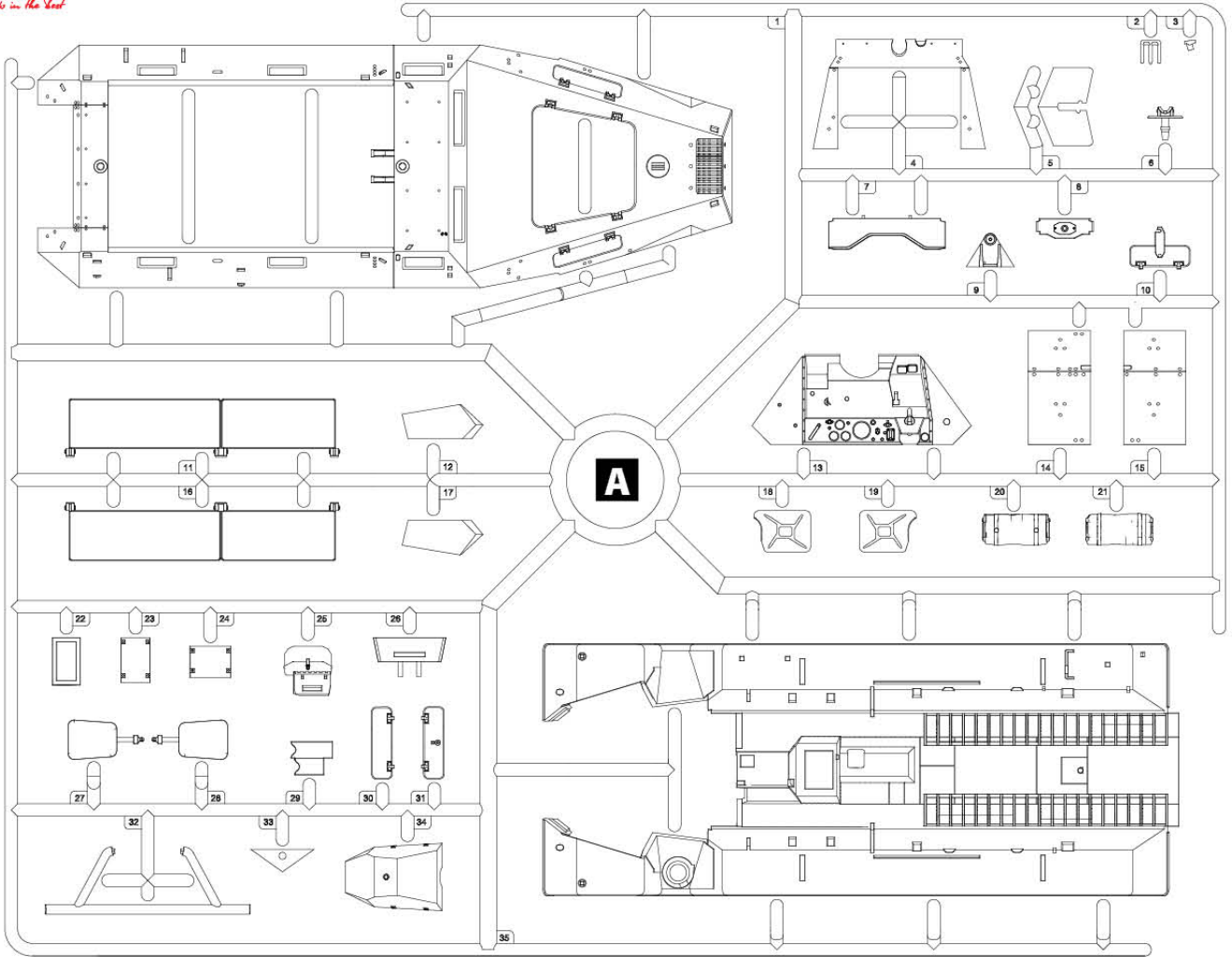

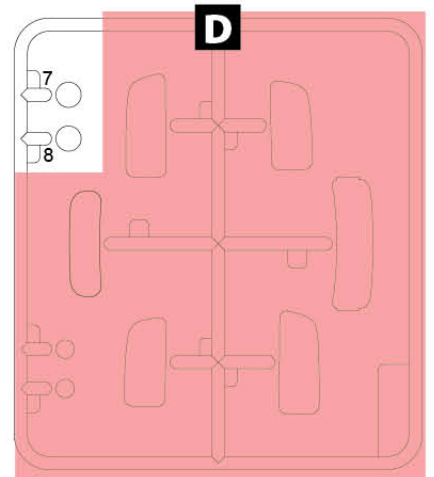
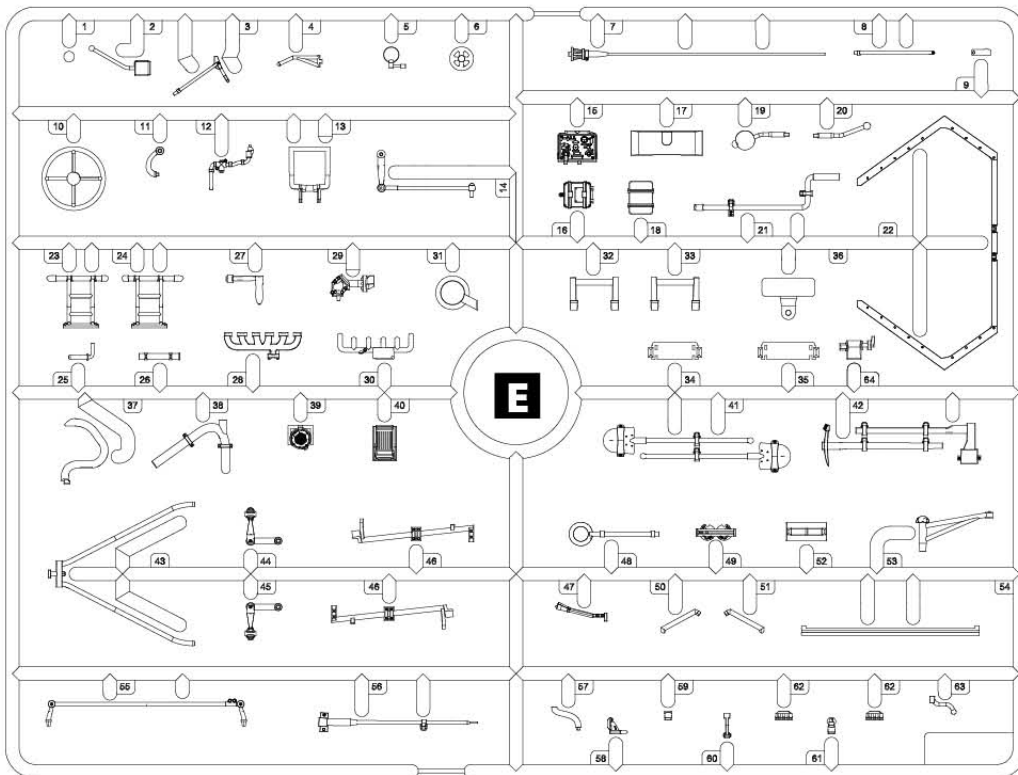
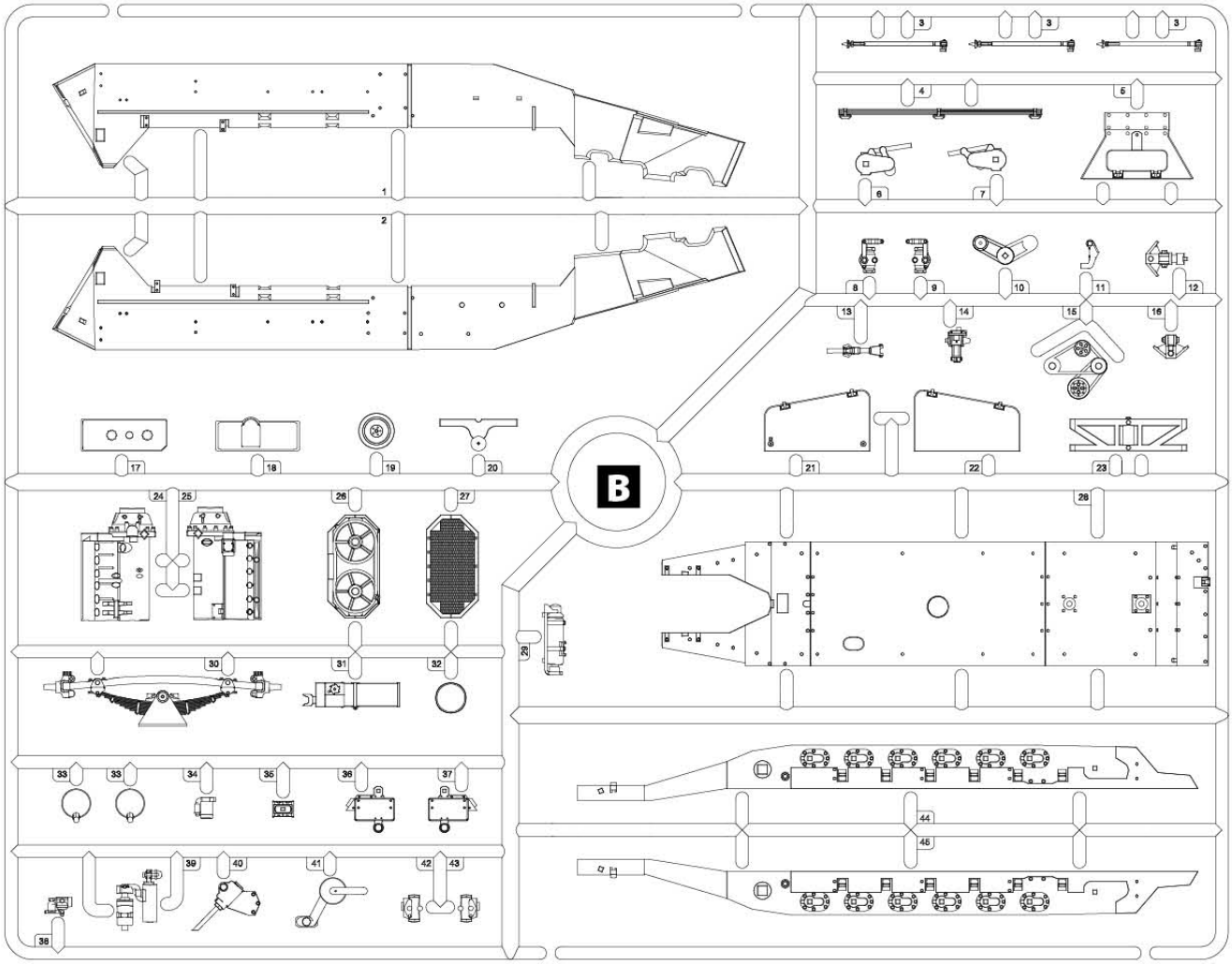

01

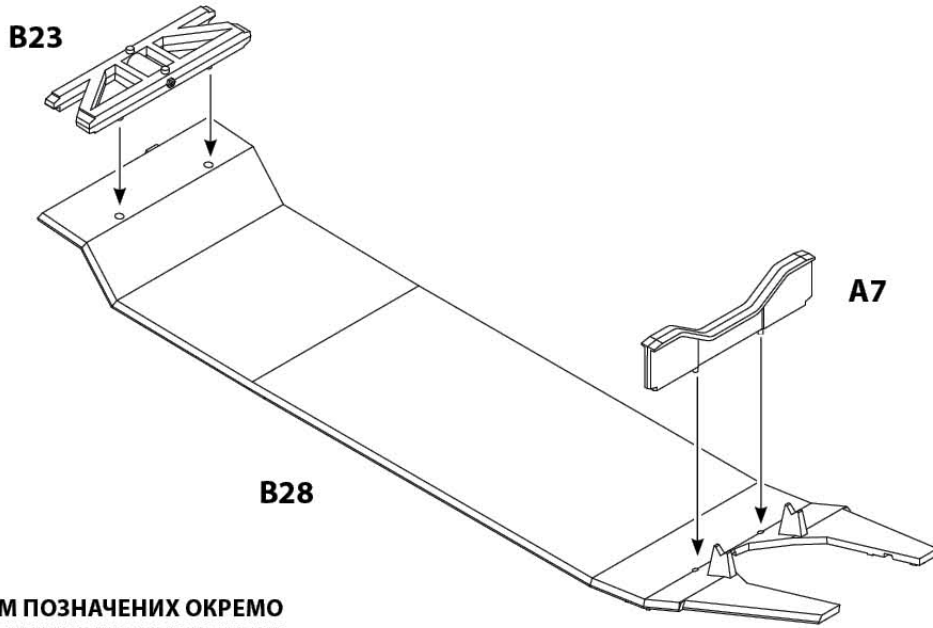

**B** УСІ ДЕТАЛІ, ОКРІМ ПОЗНАЧЕНИХ ОКРЕМО  
 ALL DETAILS EXCEPT MARKED SEPARATELY

02

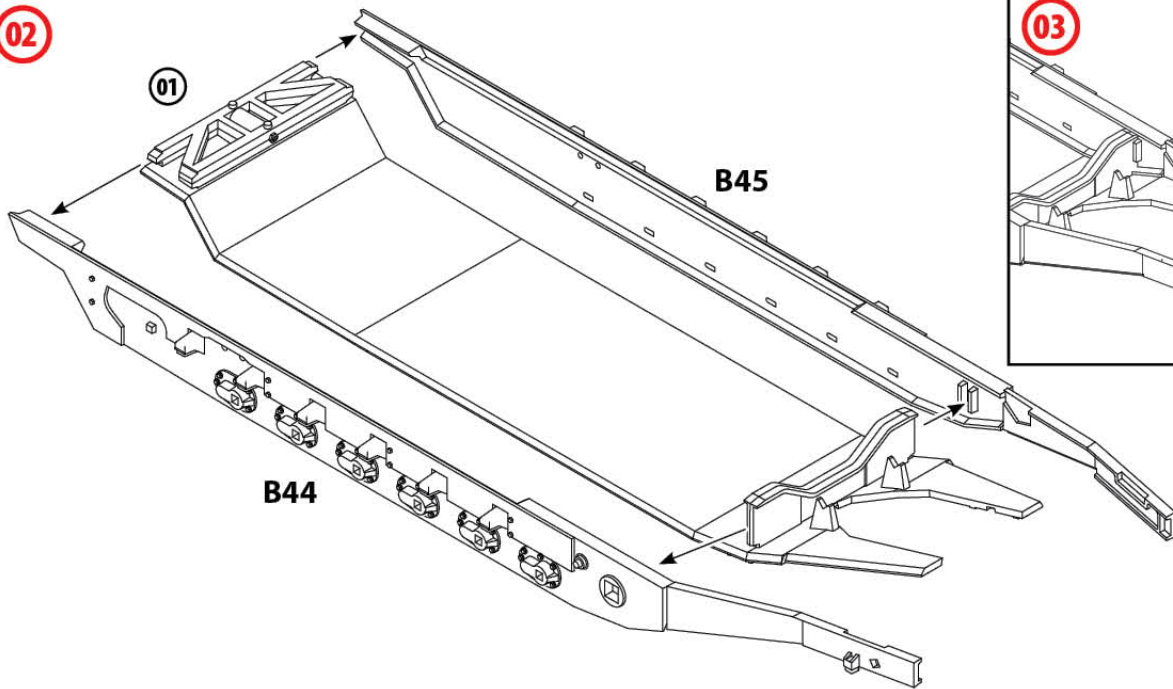

03

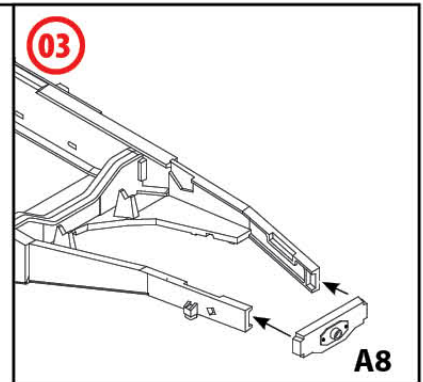

04

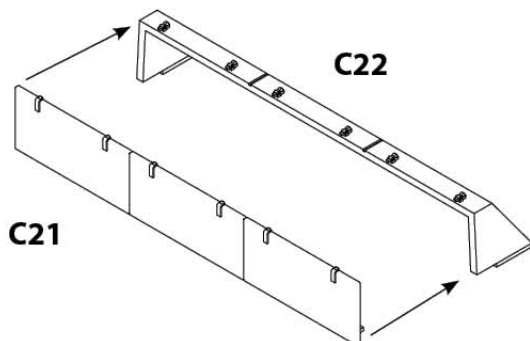

05

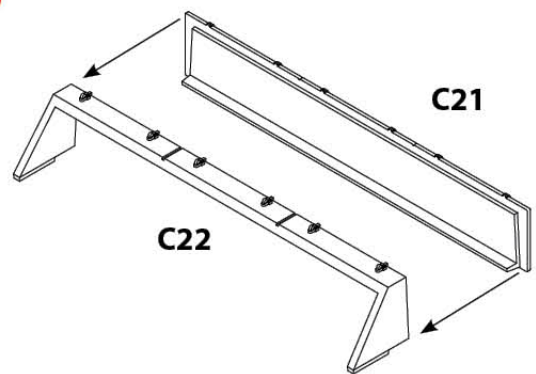

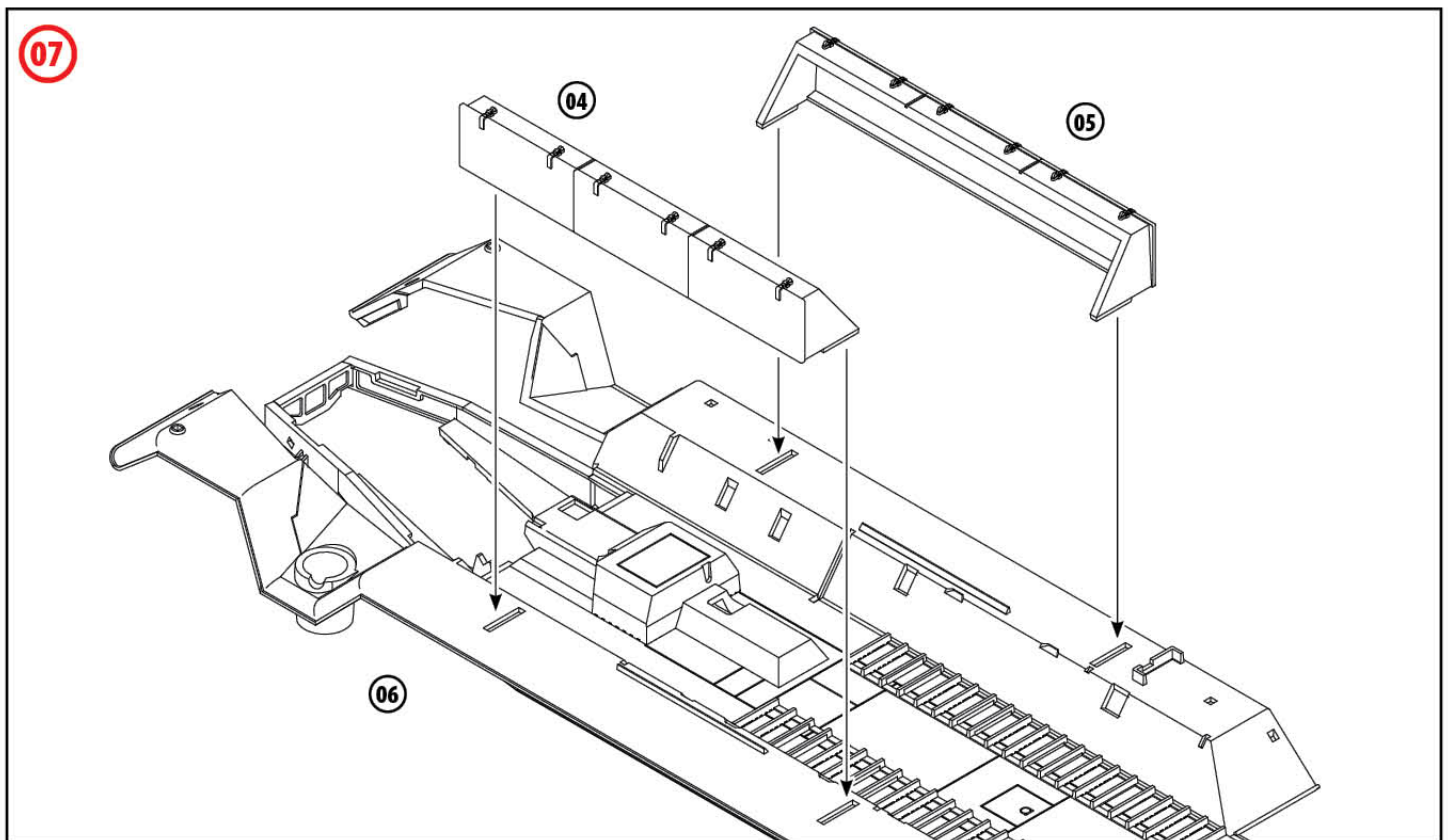
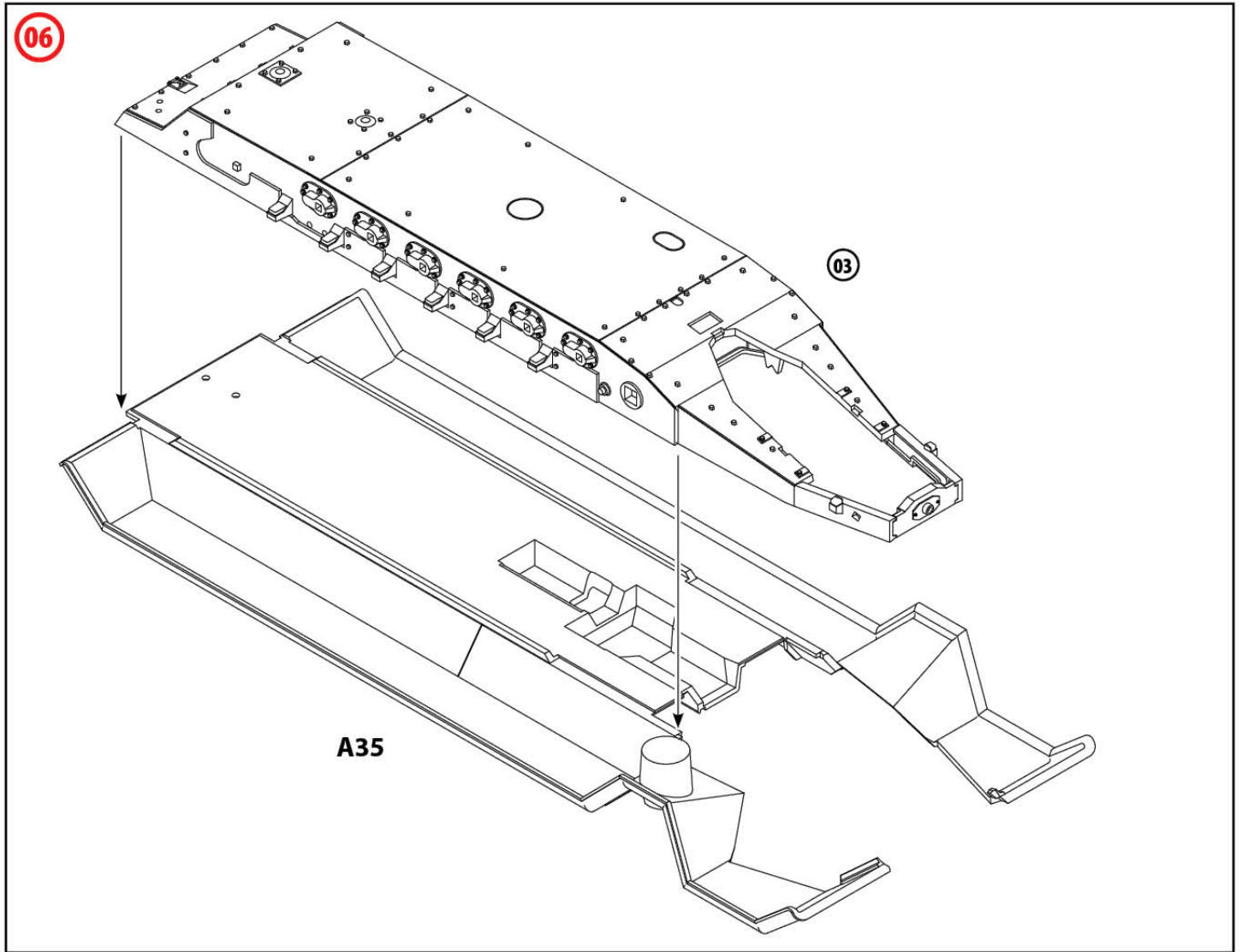

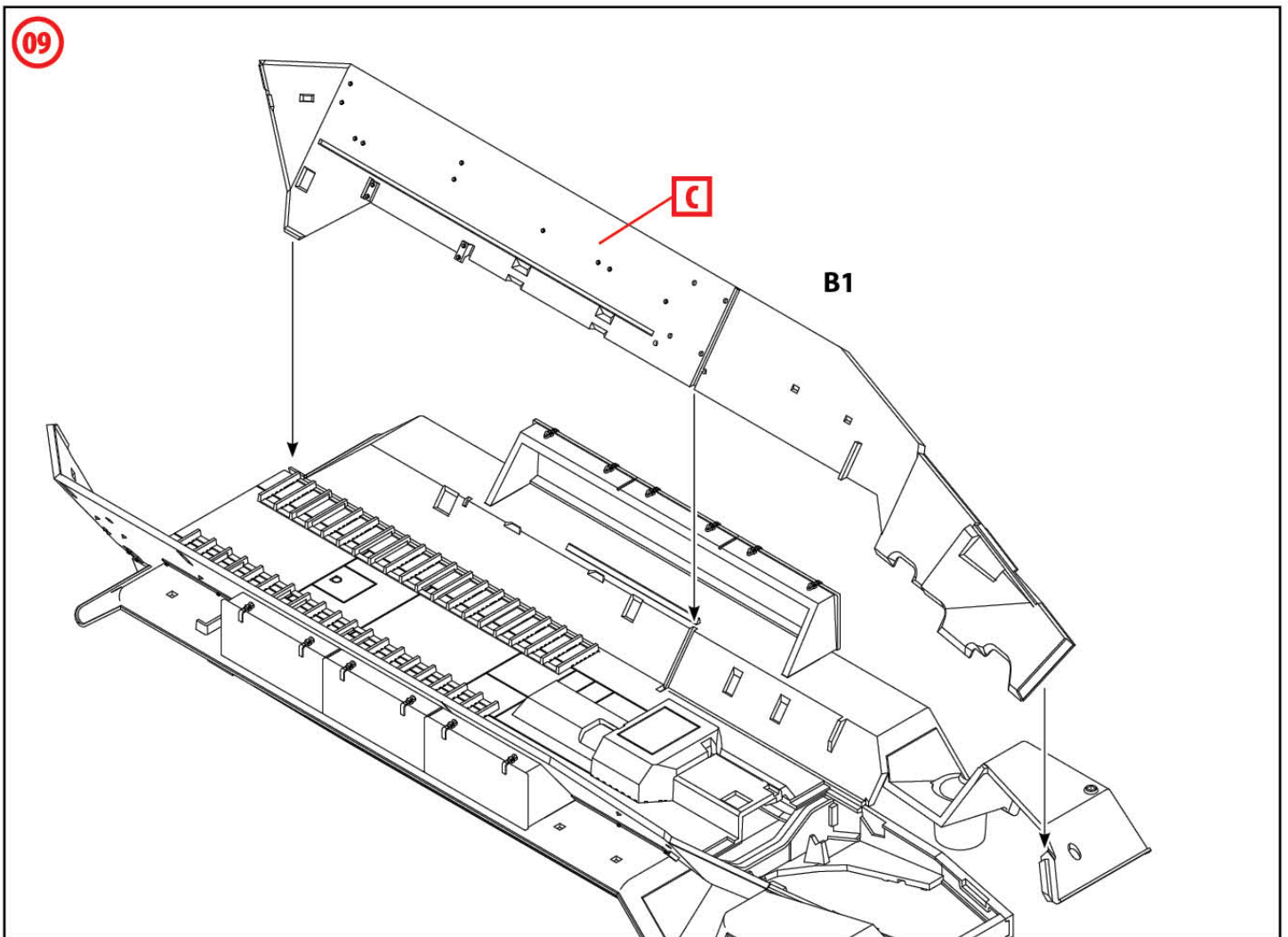
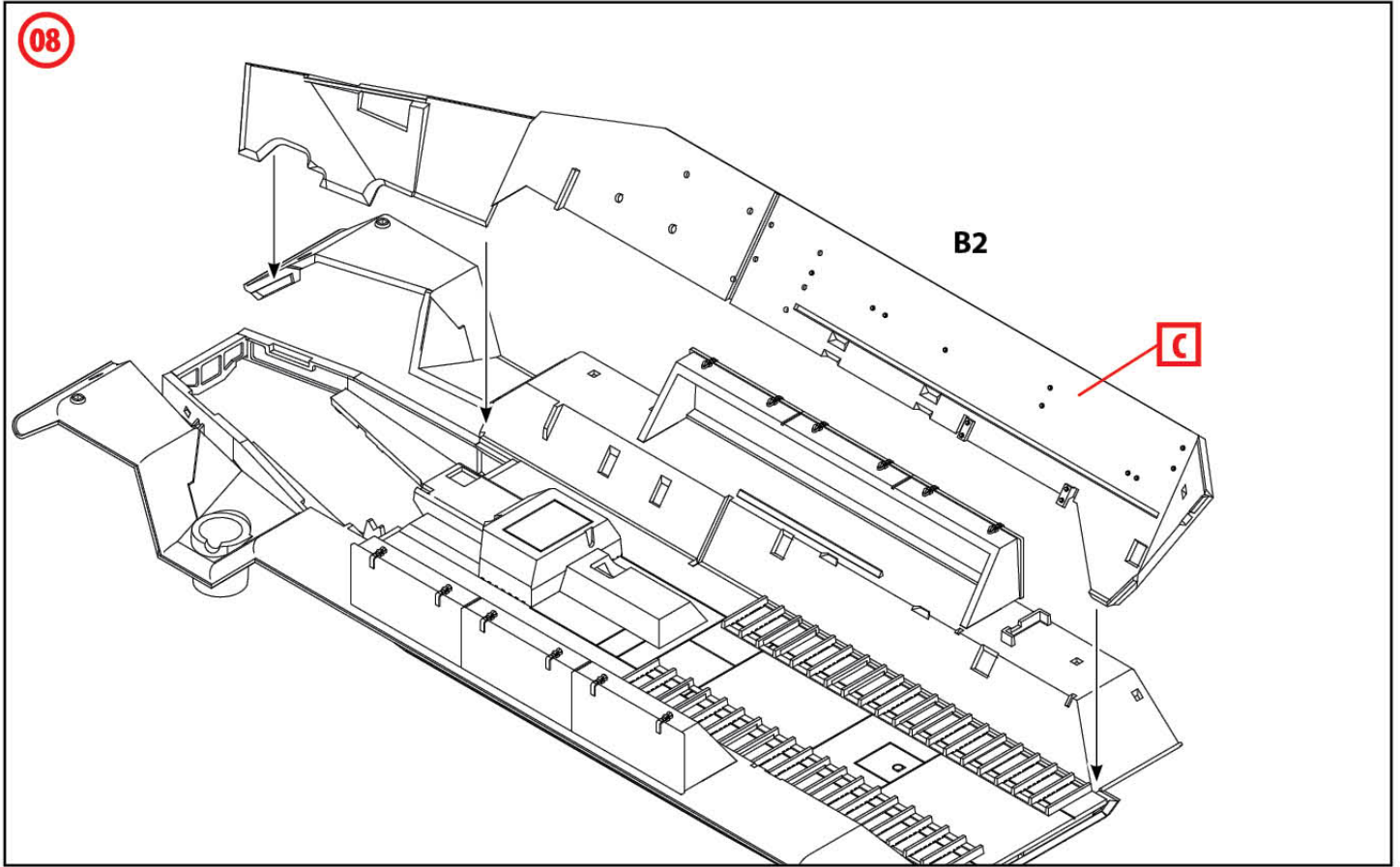

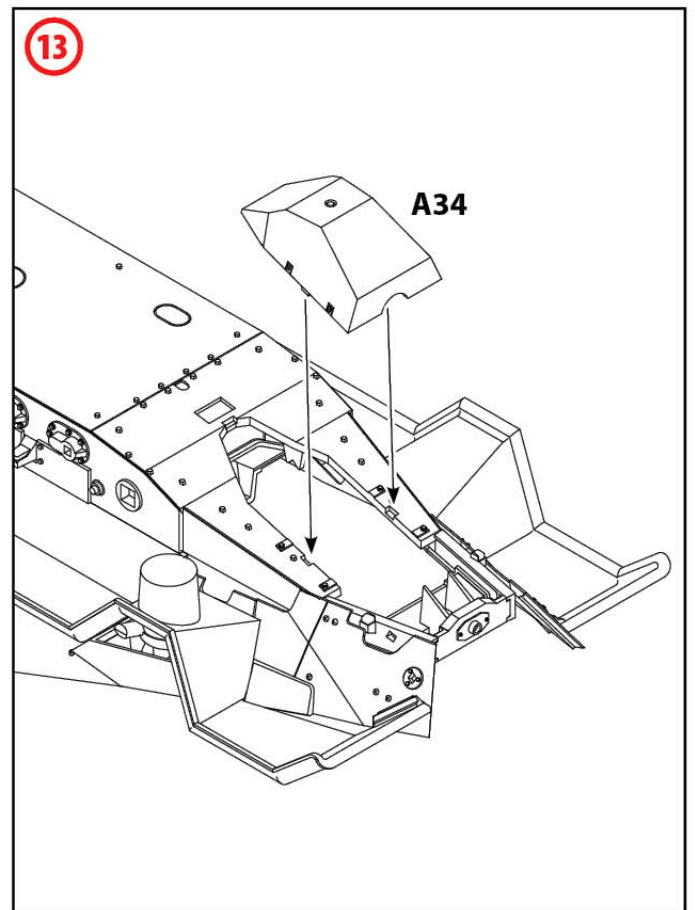
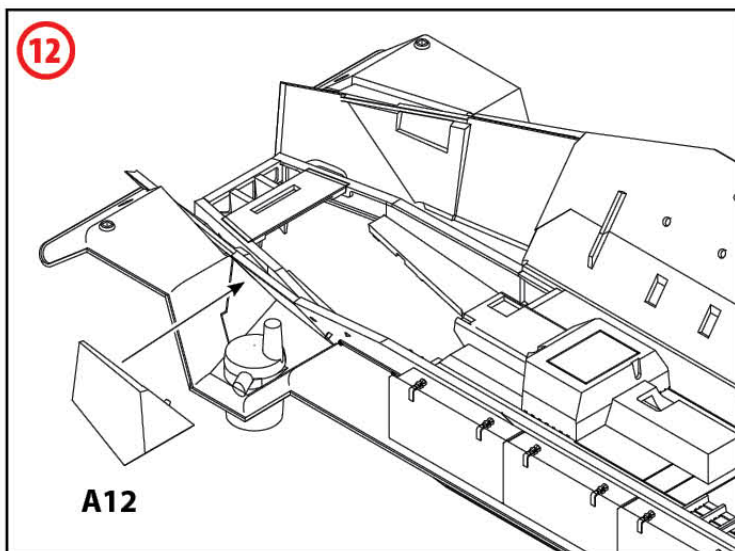
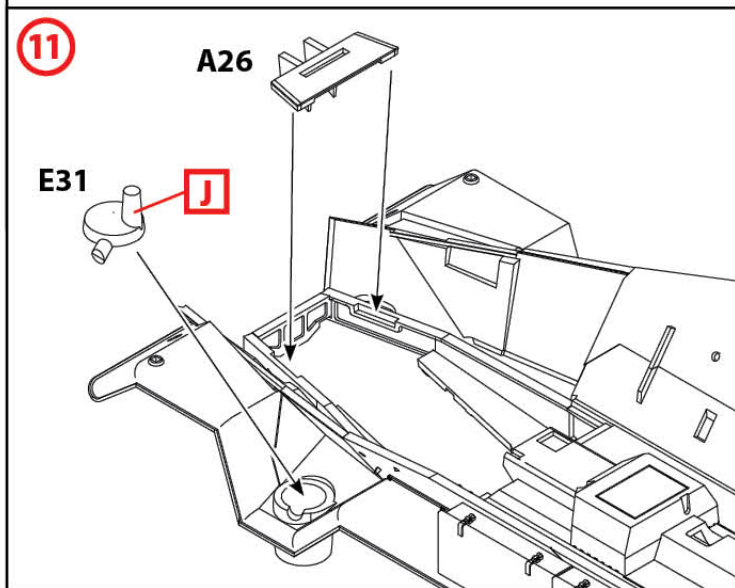
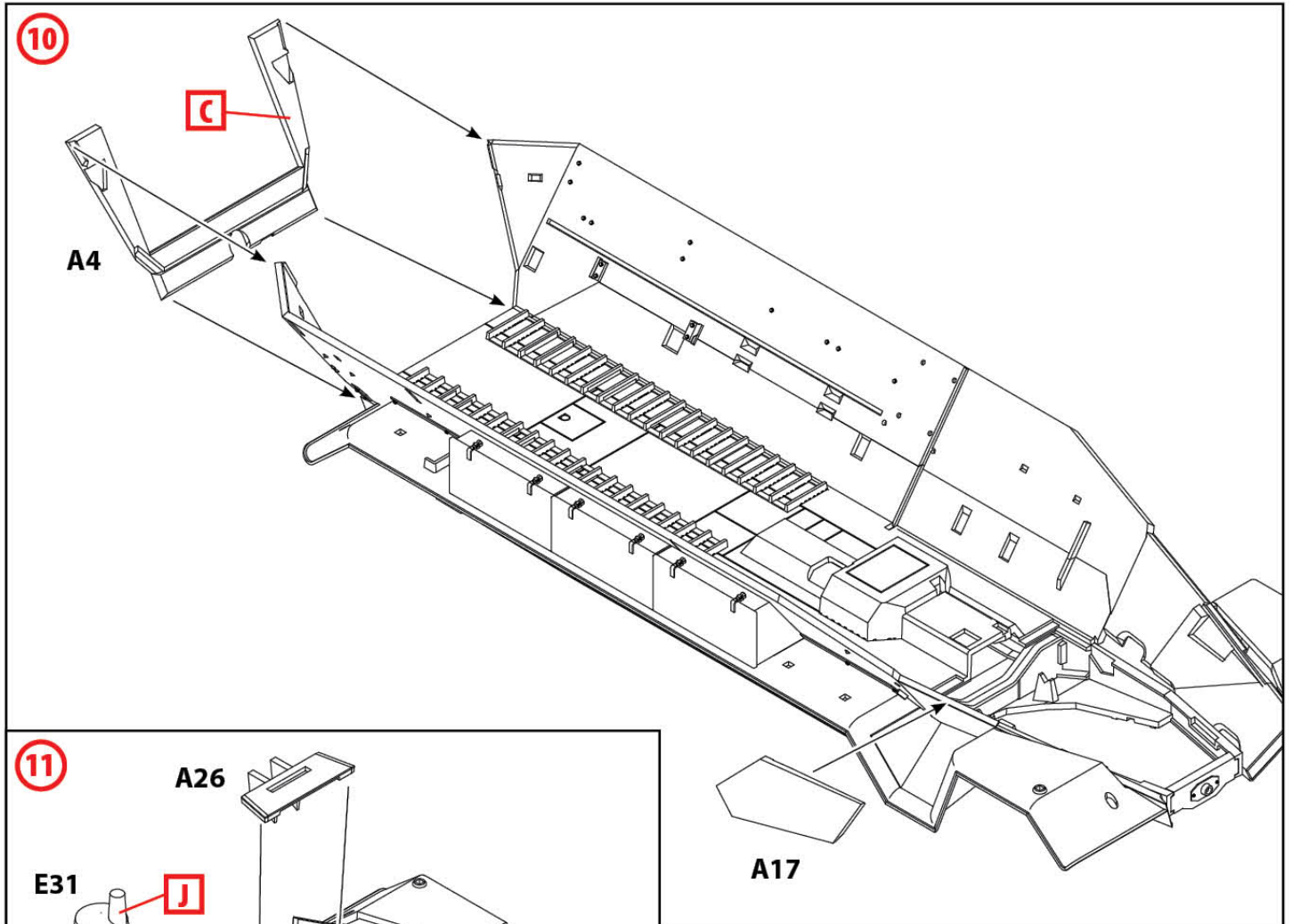

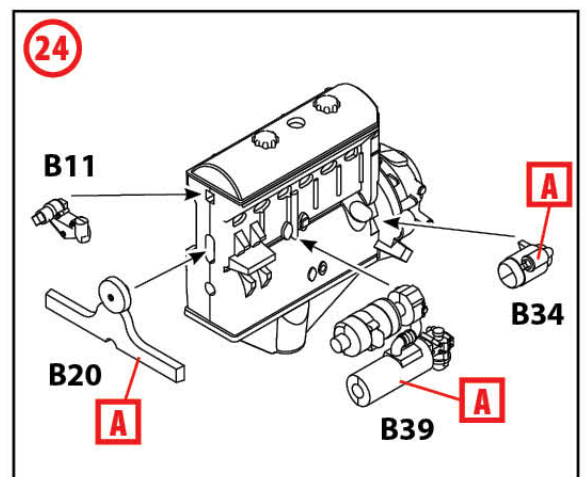
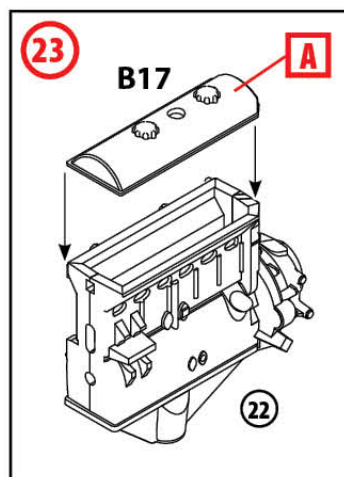
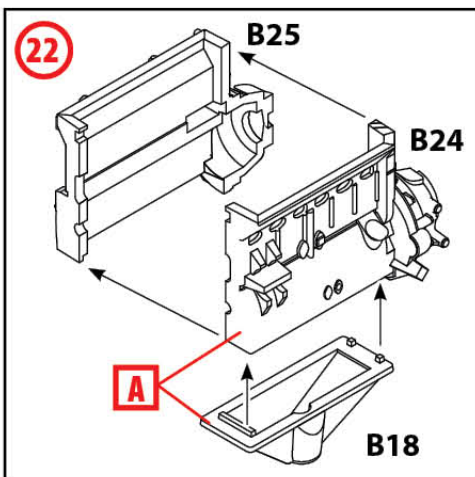
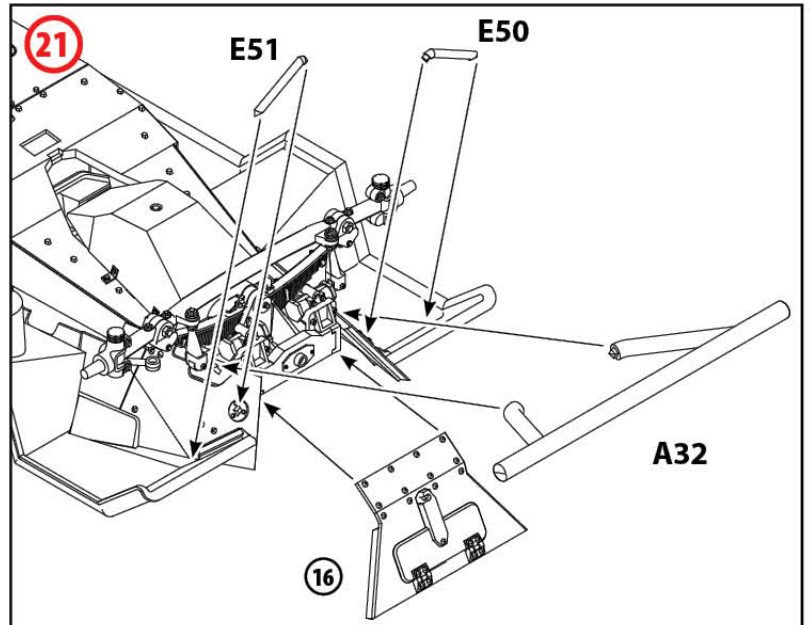
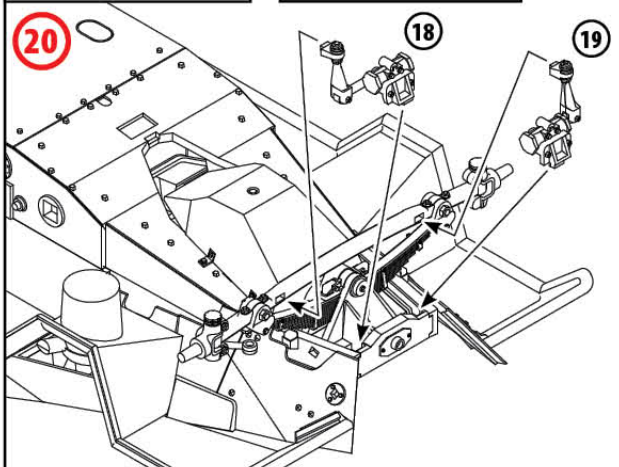
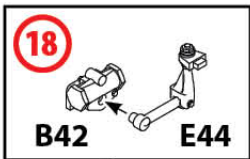
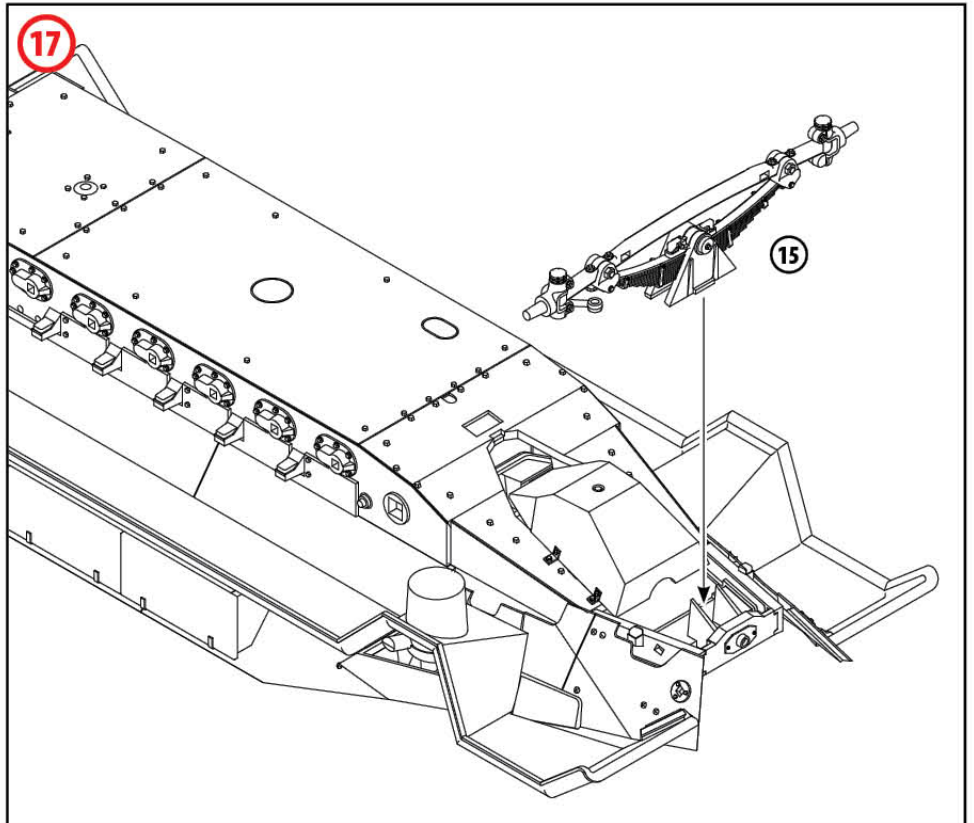
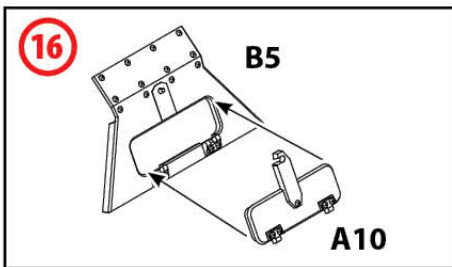
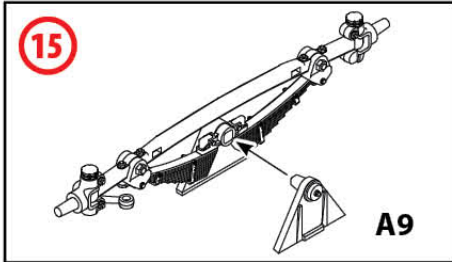
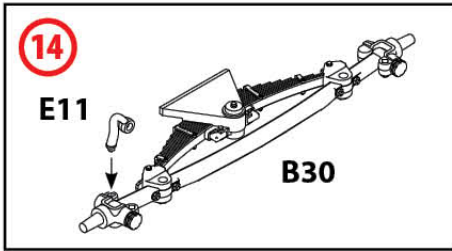

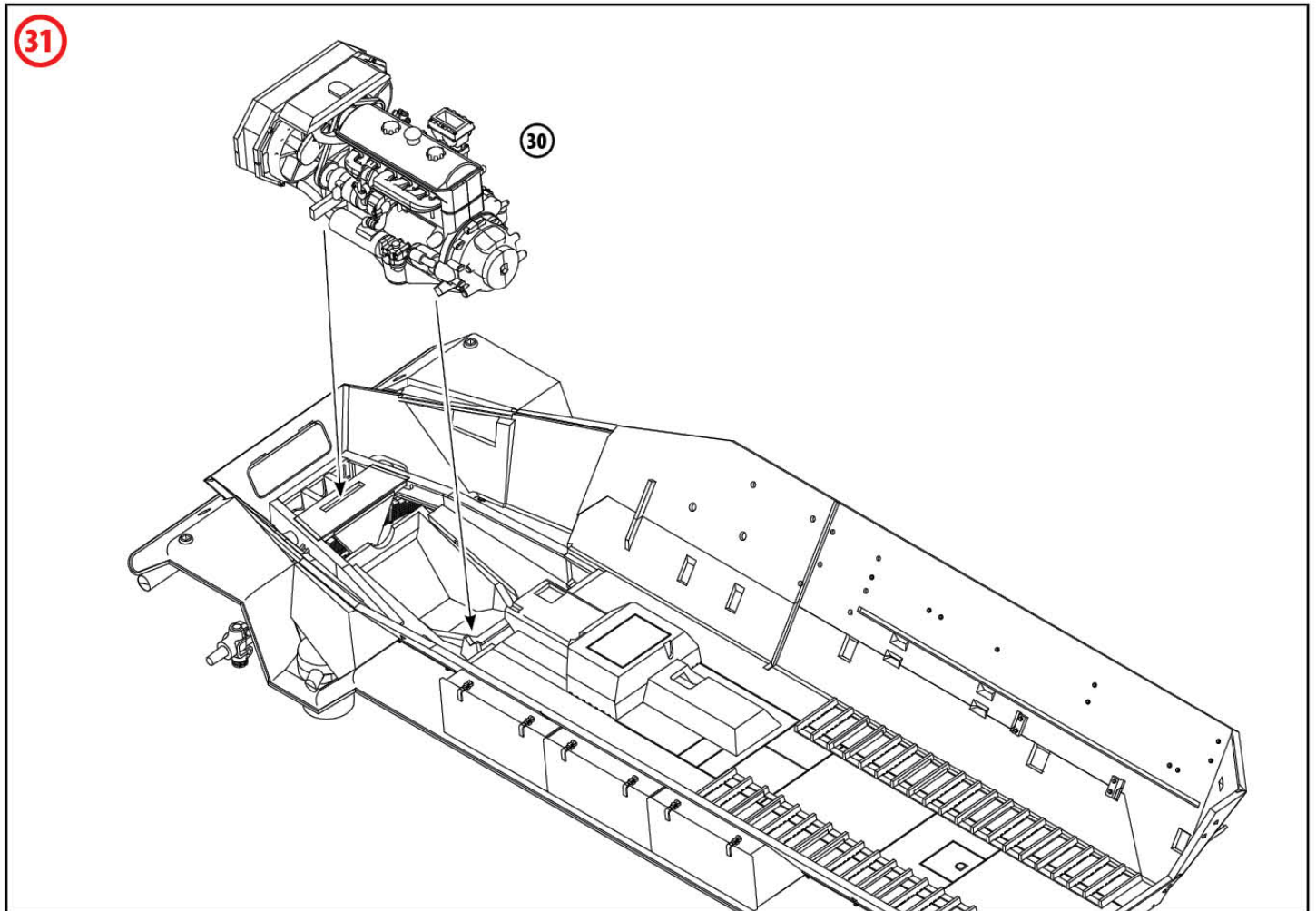
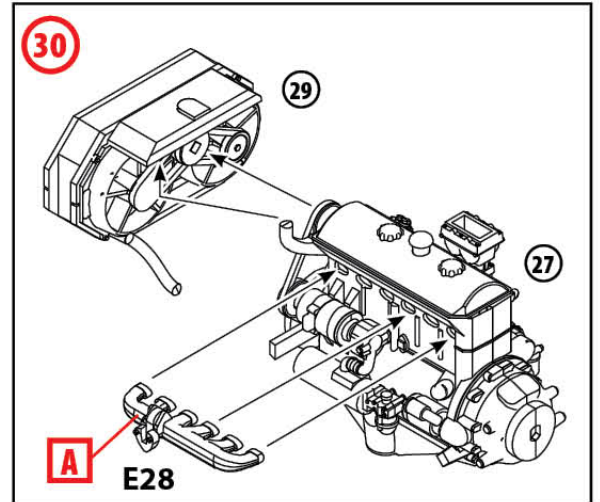
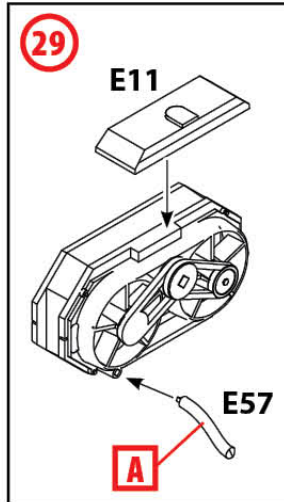
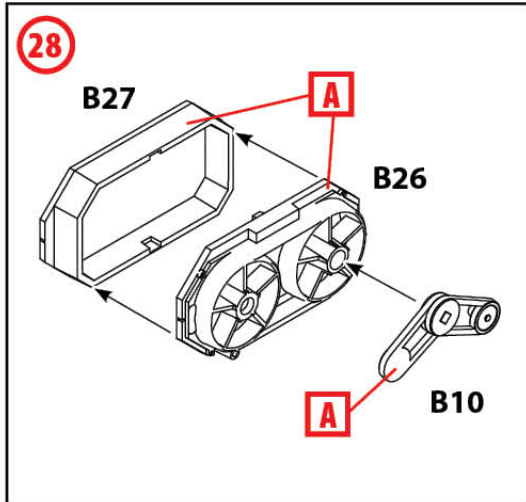
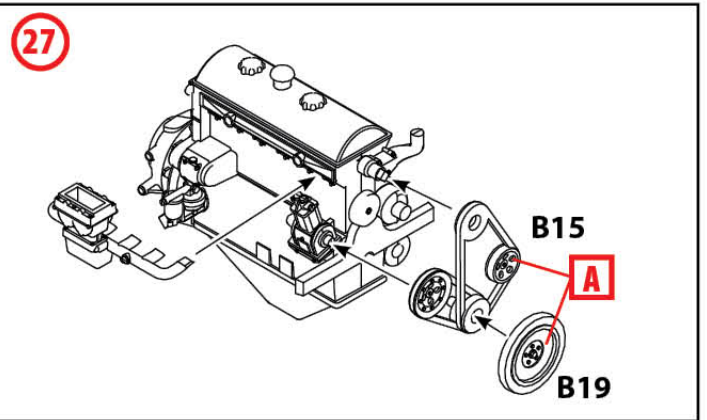
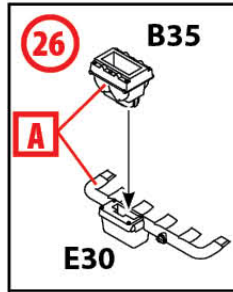
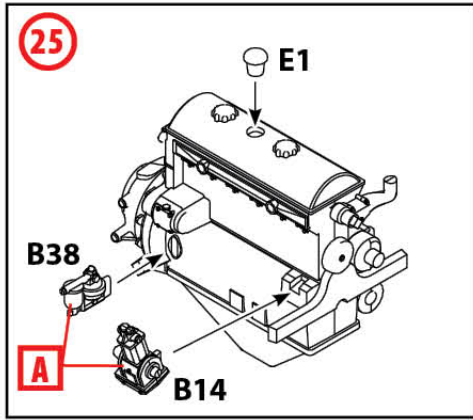

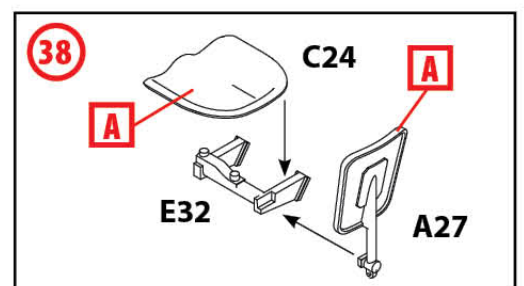
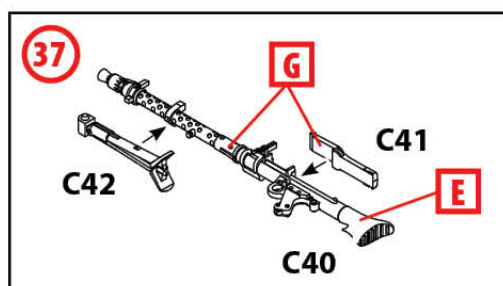
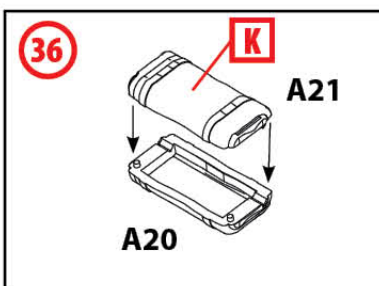
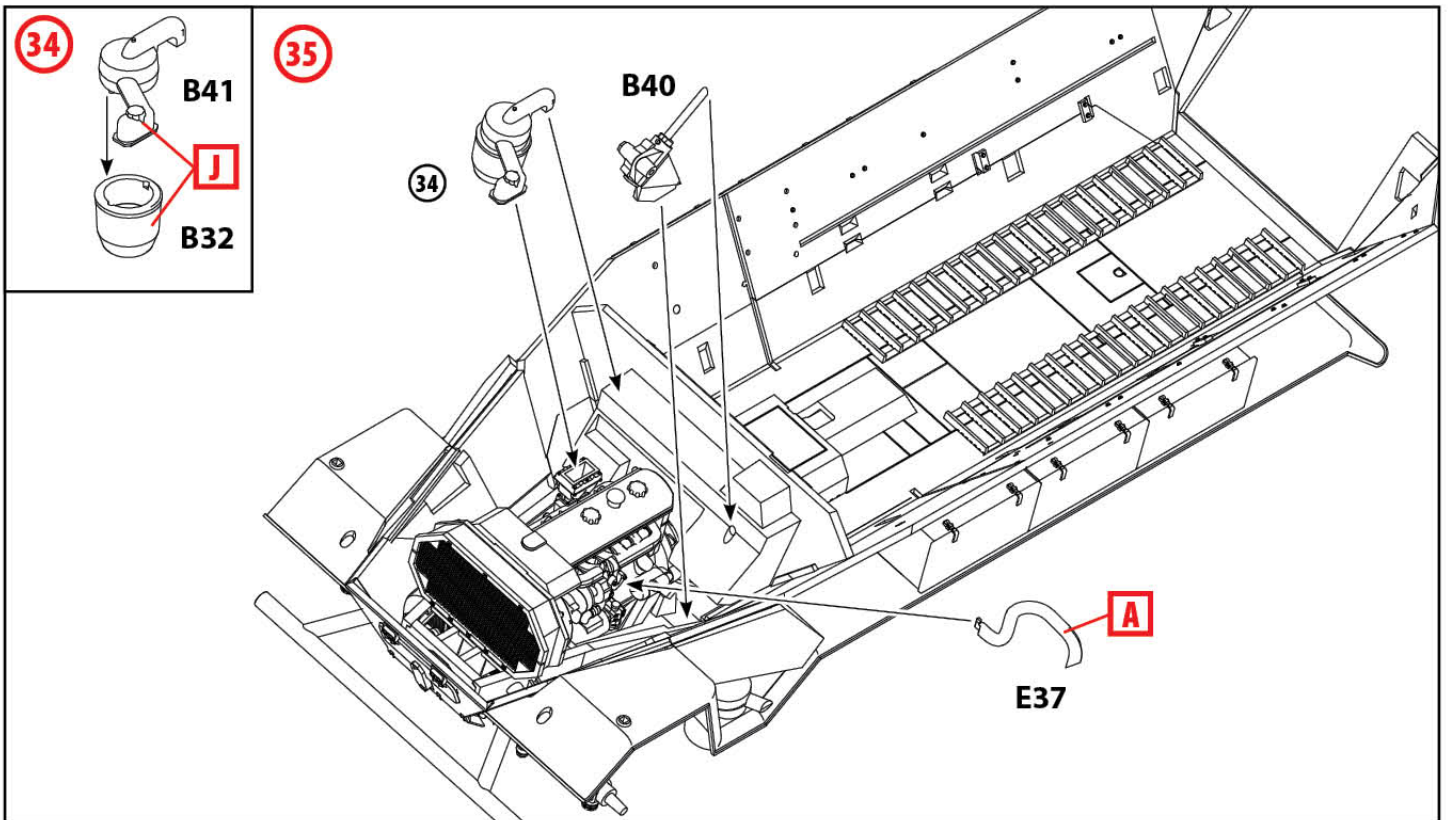
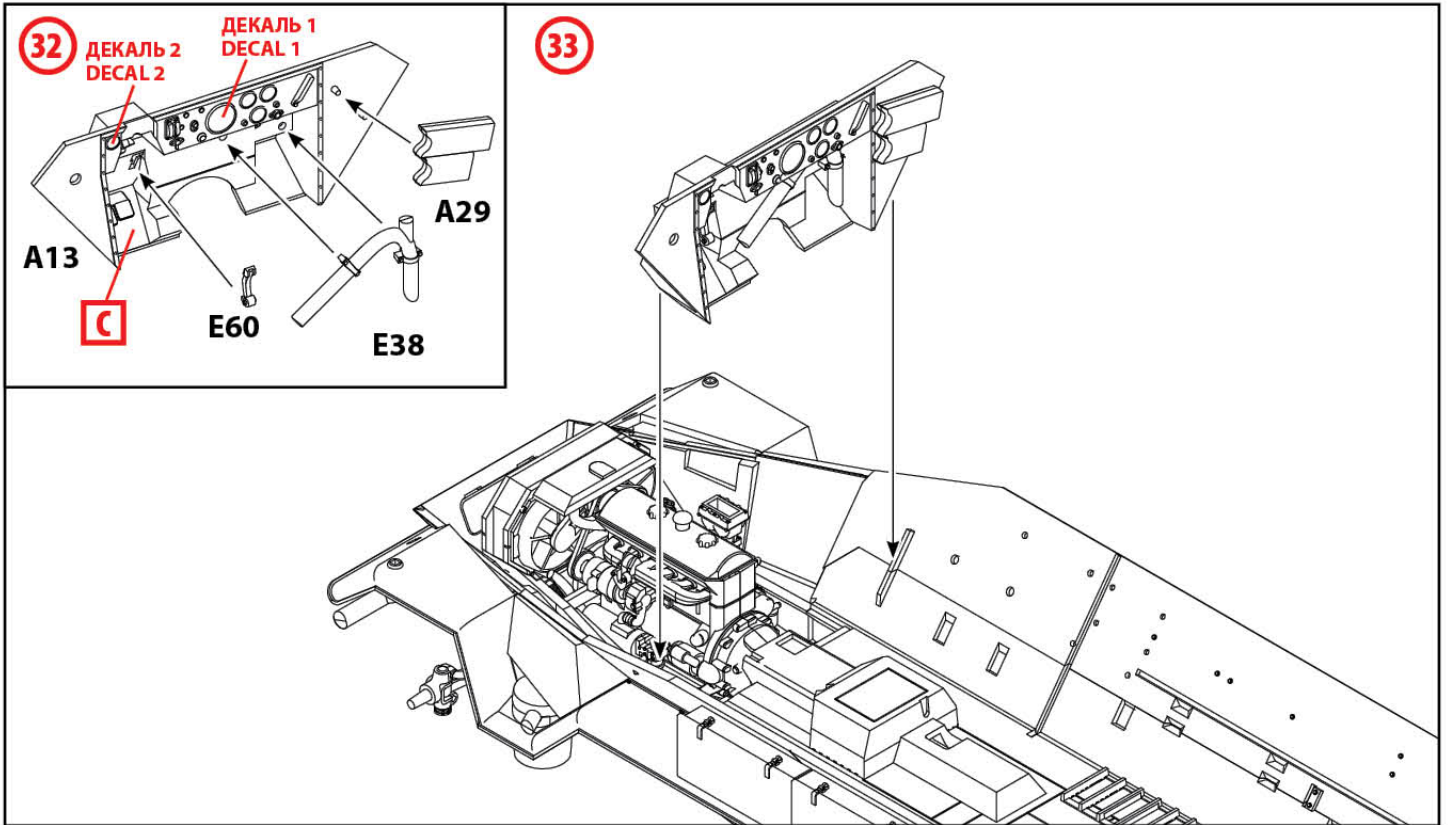

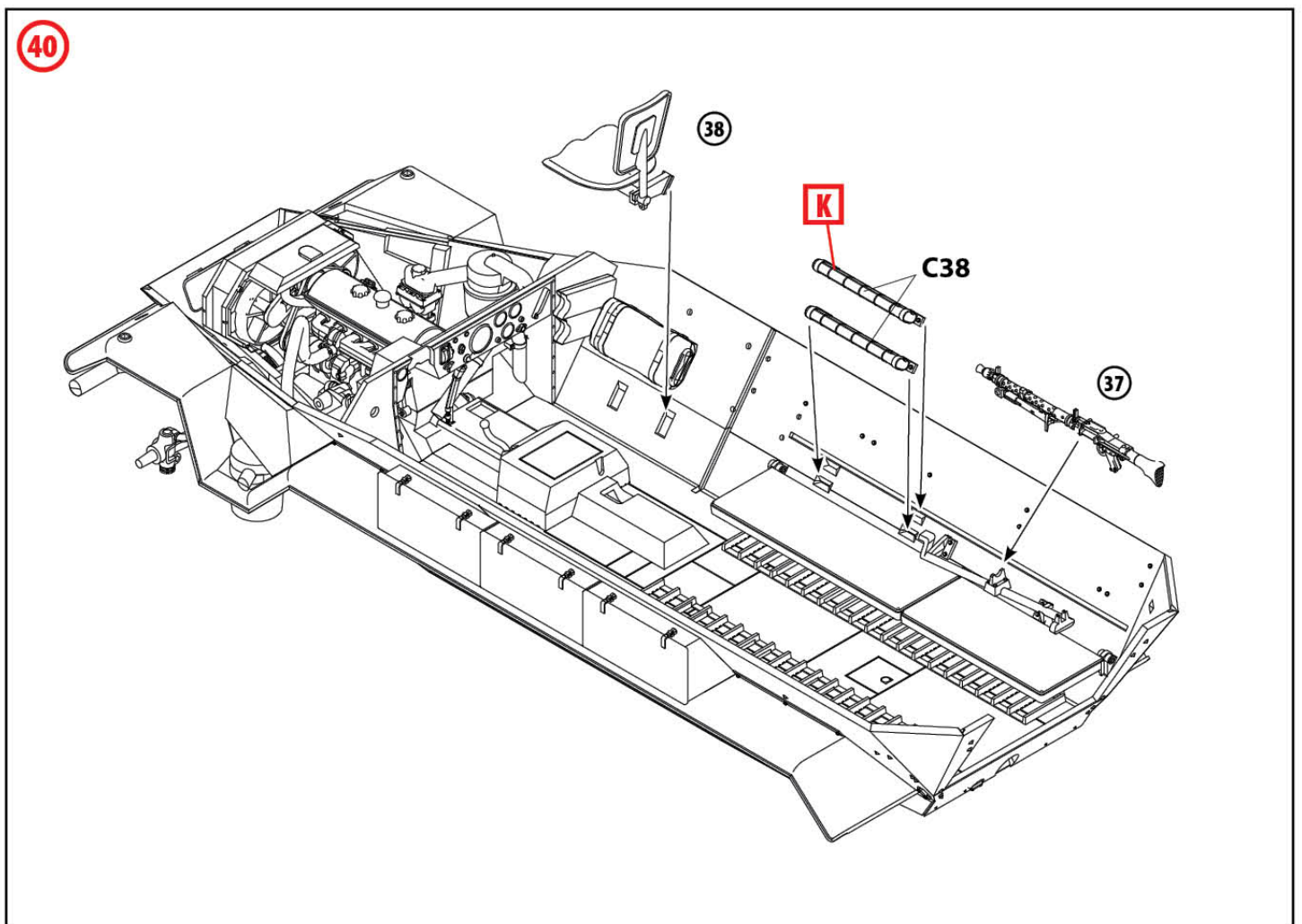
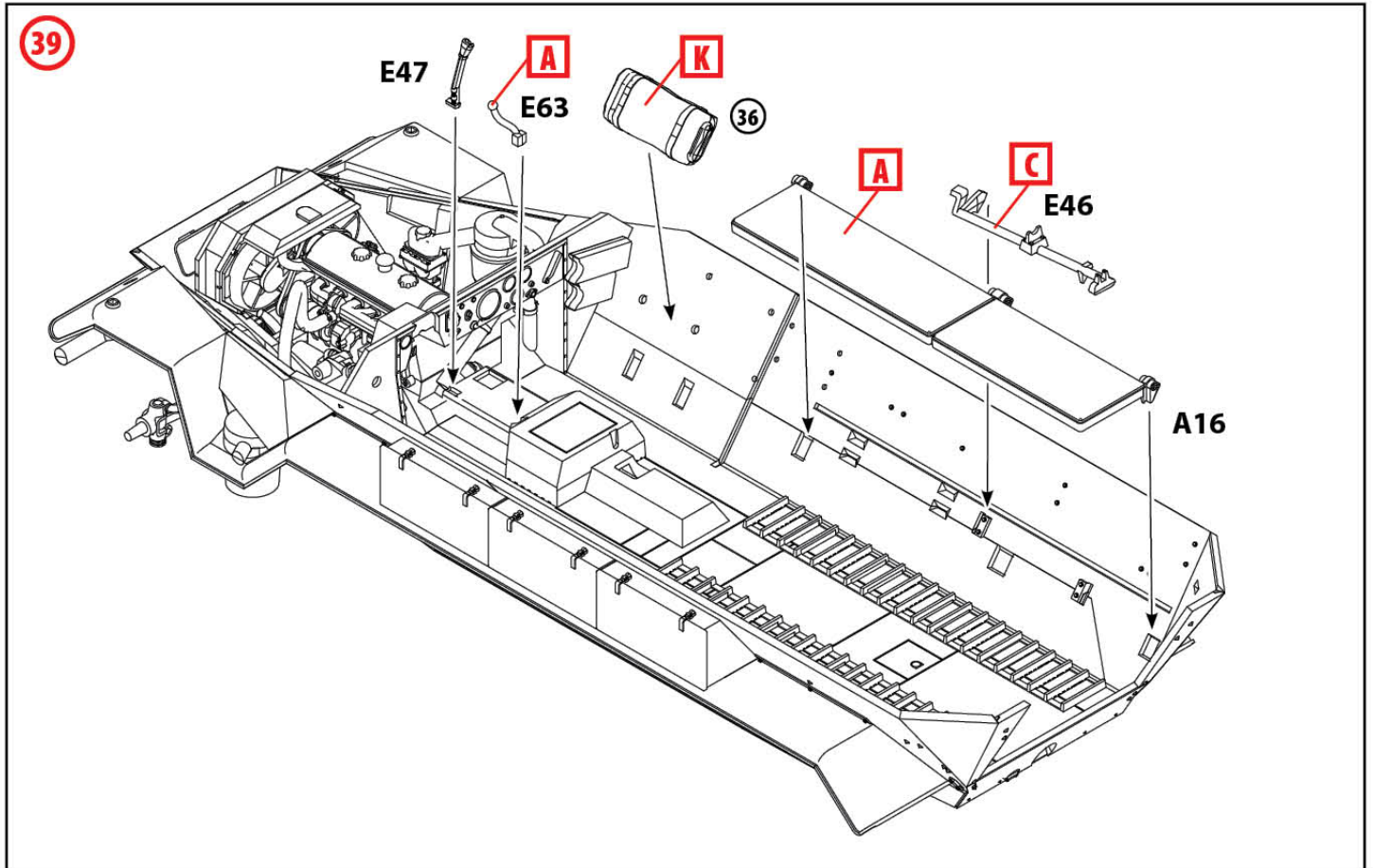

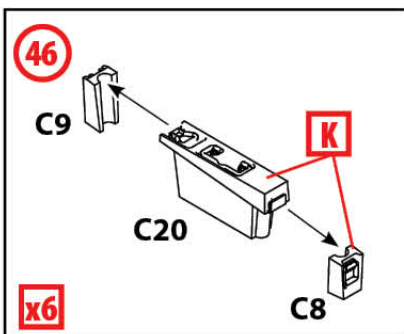
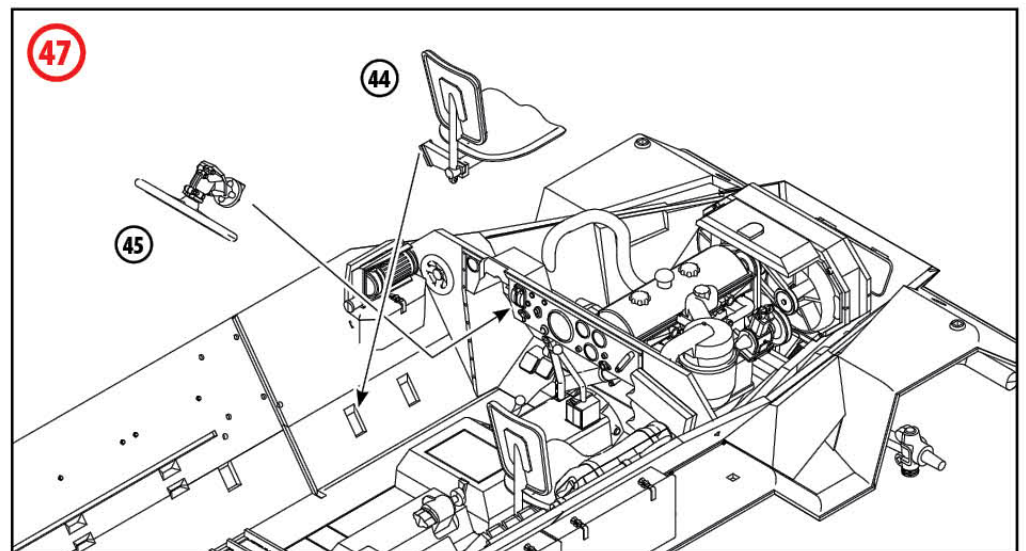
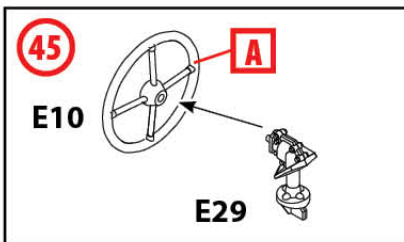
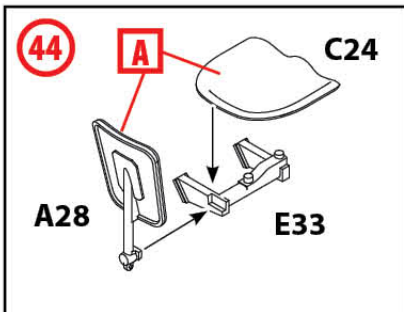
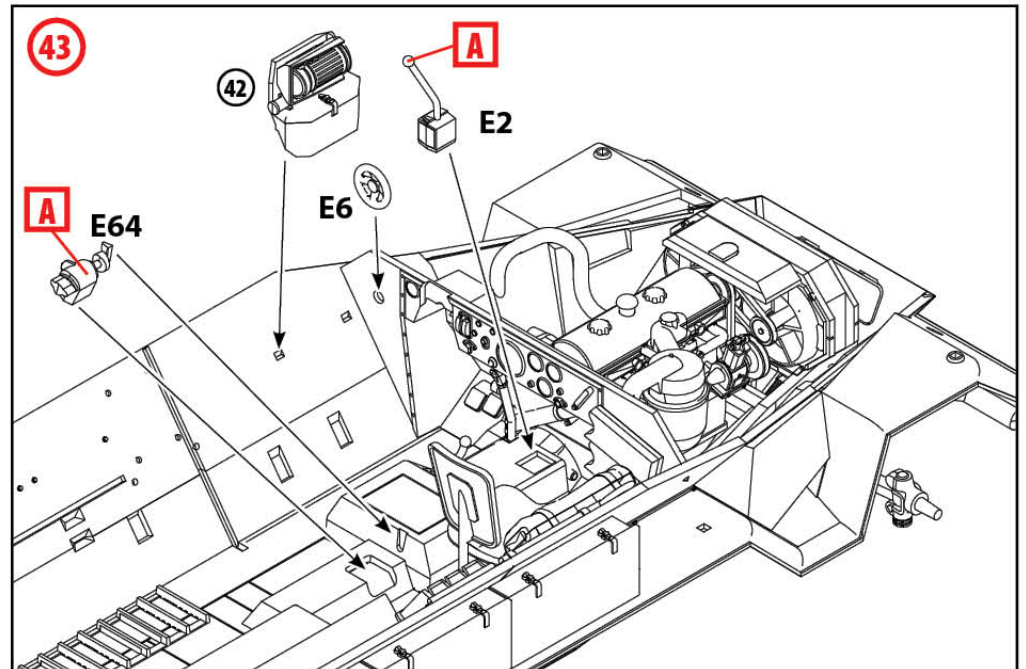
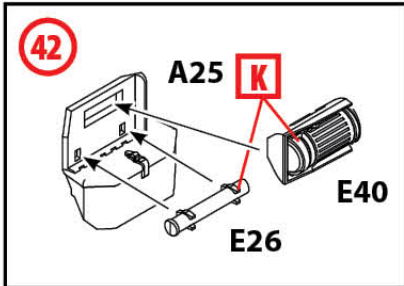
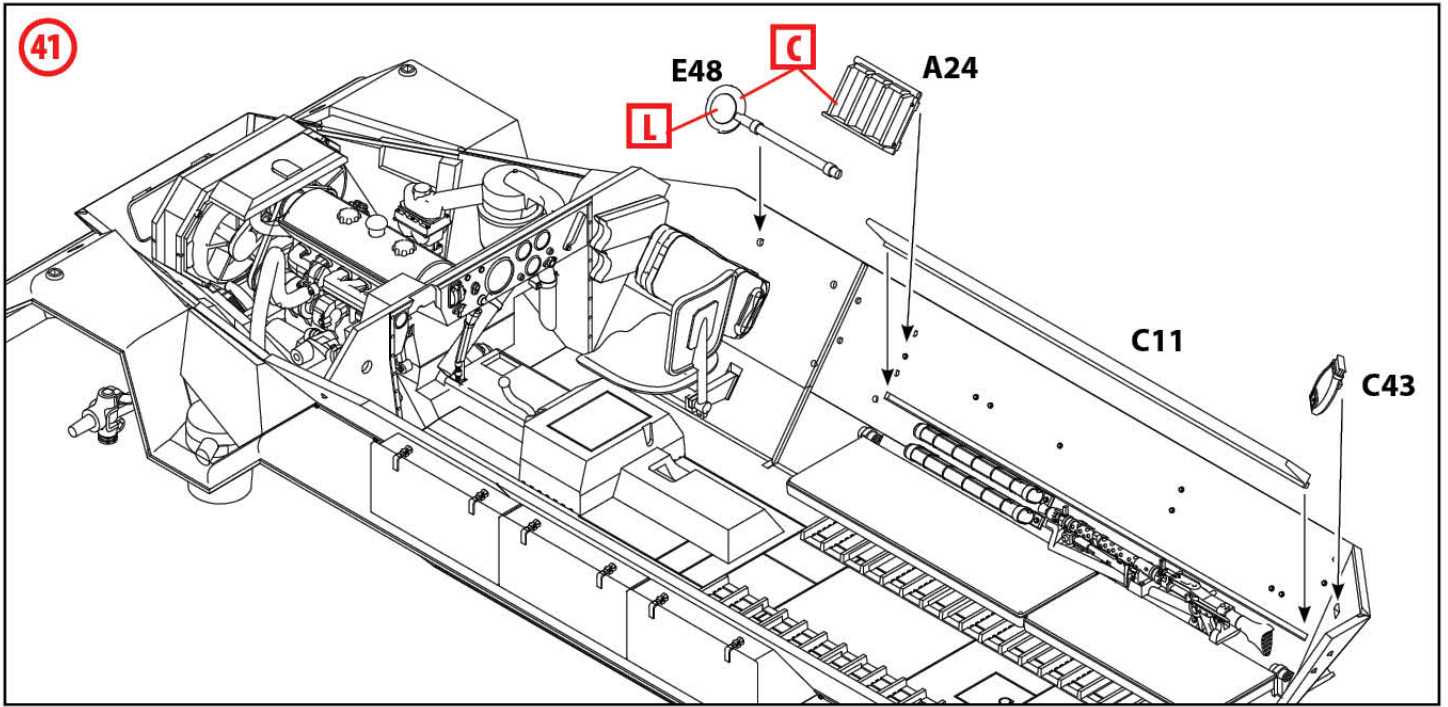

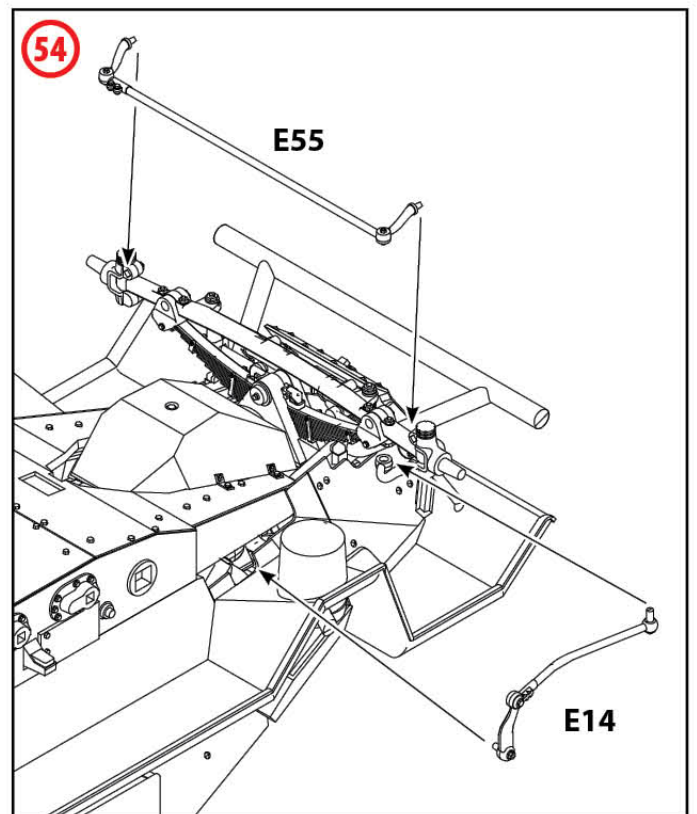
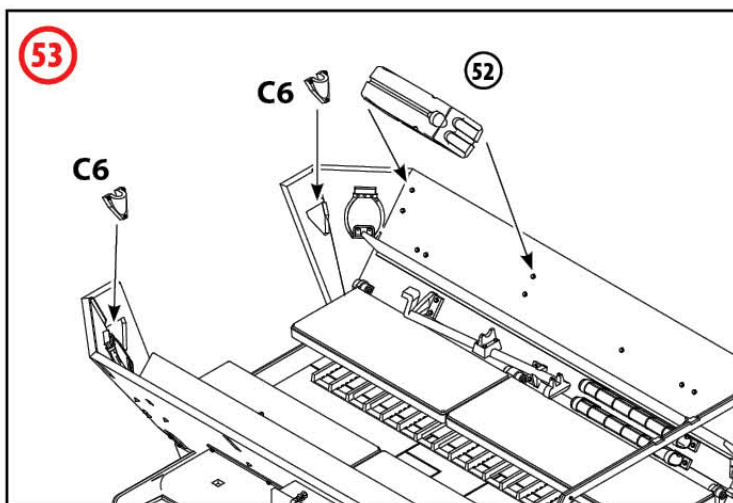
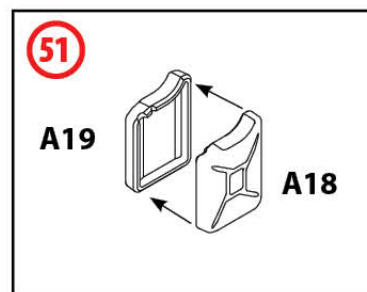
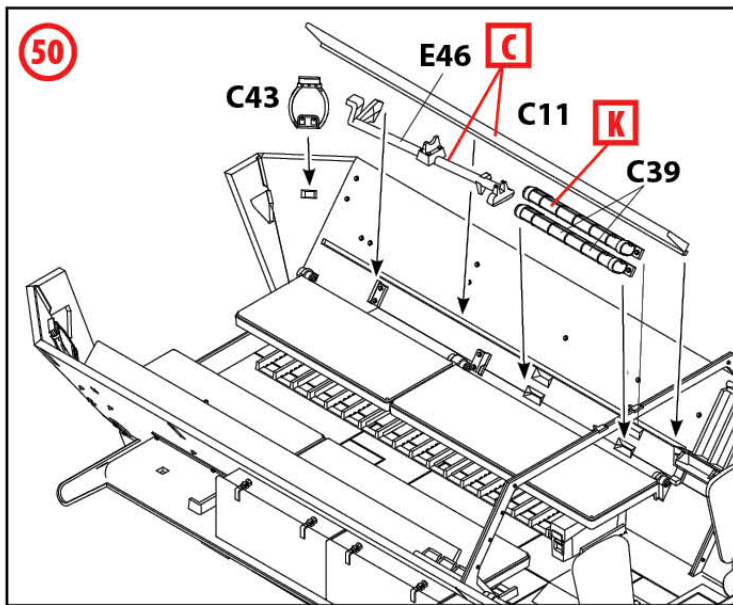
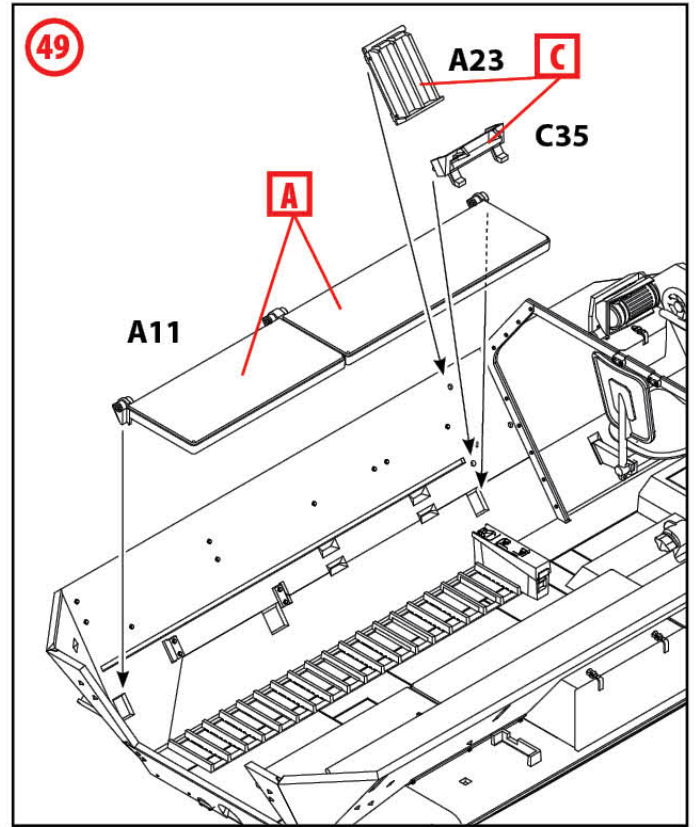
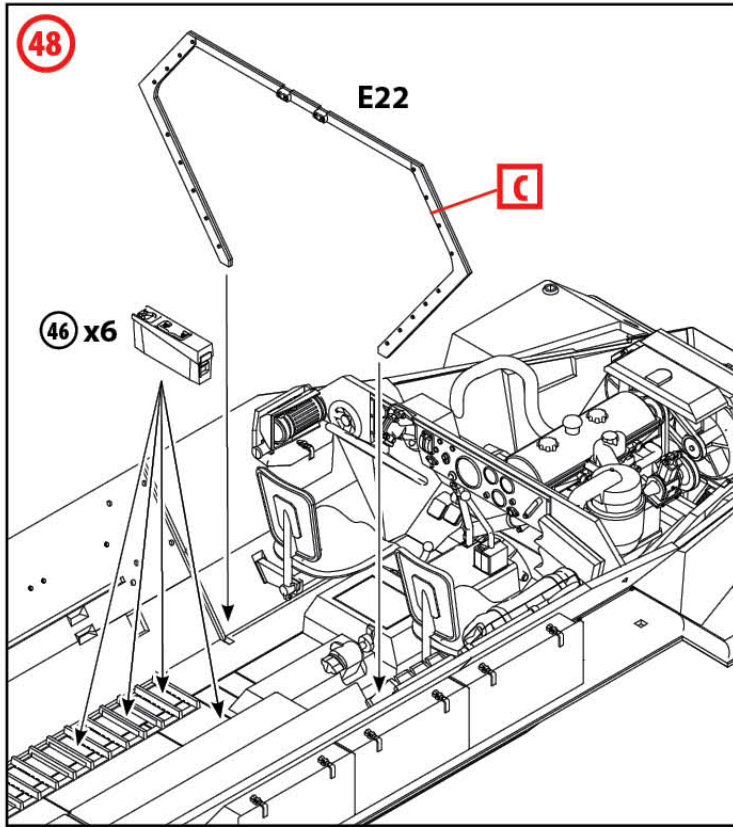

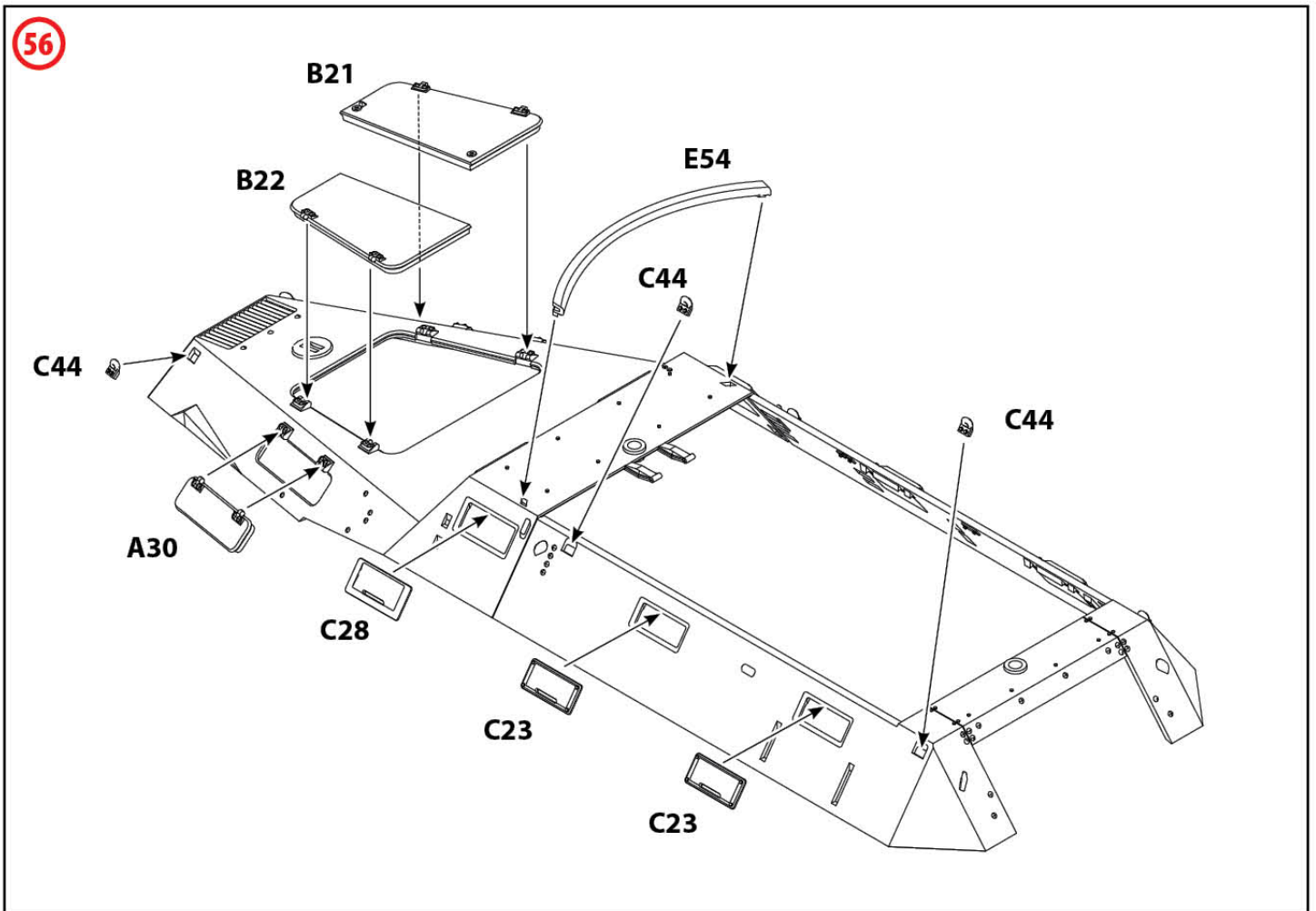
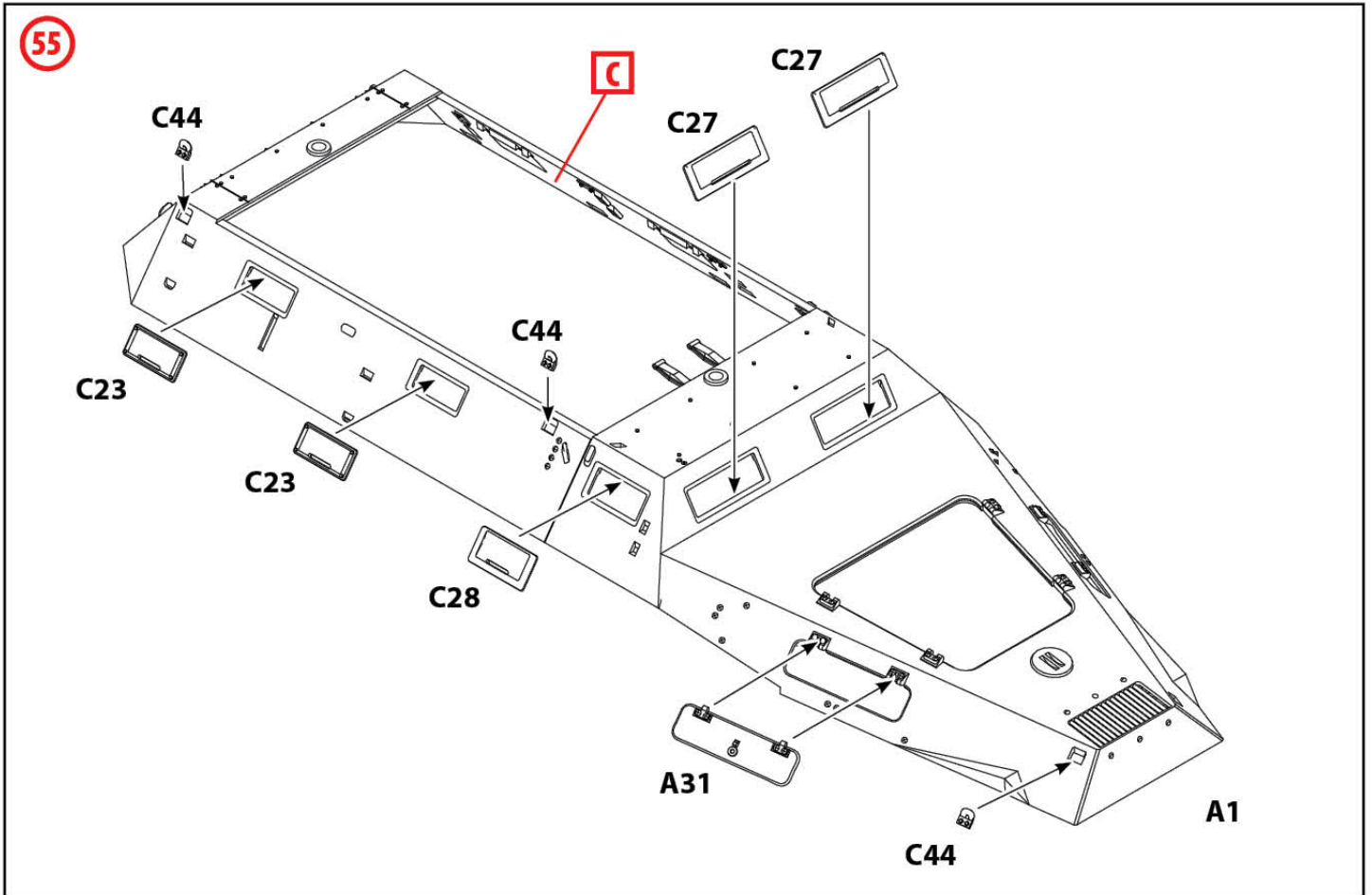

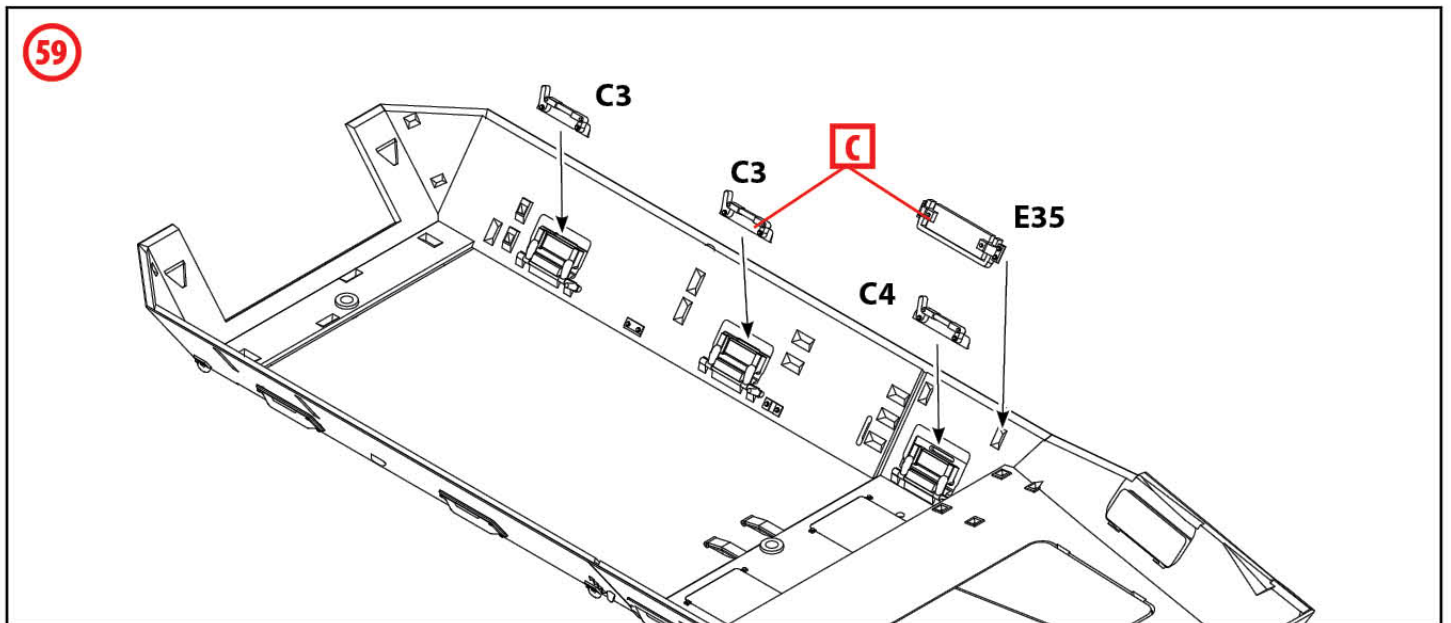
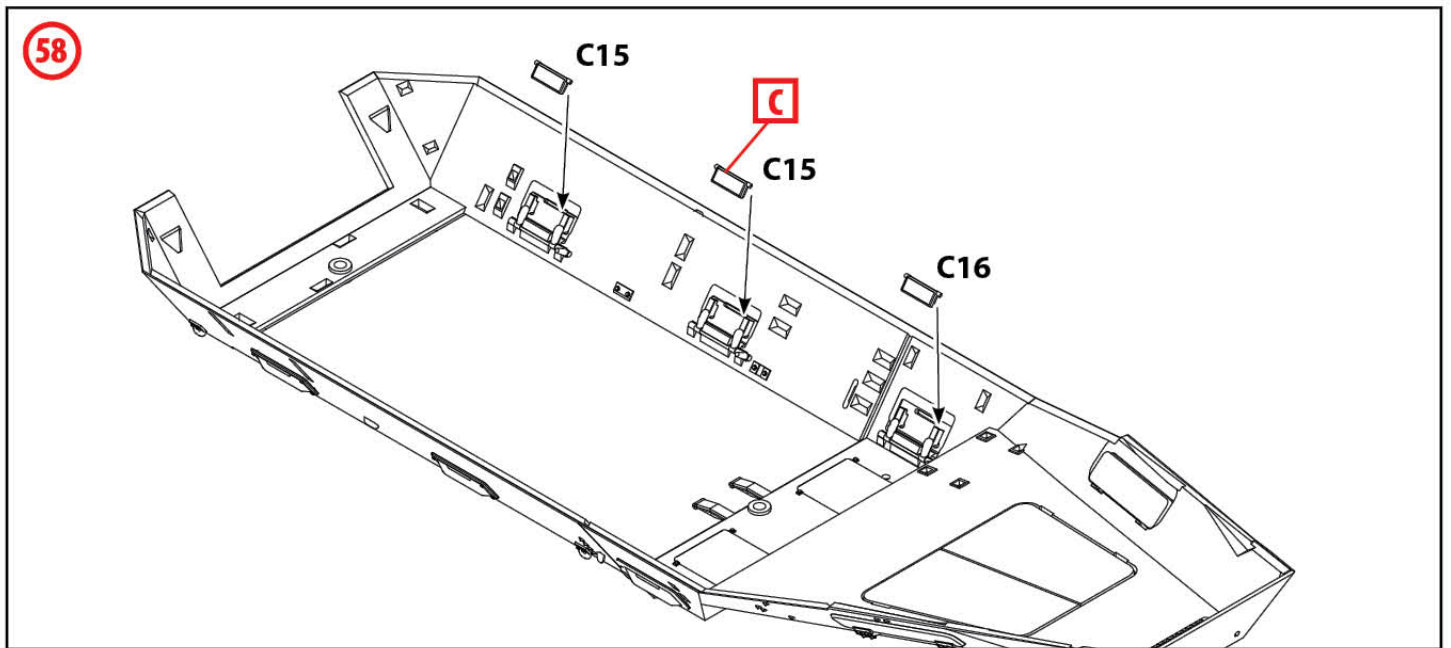
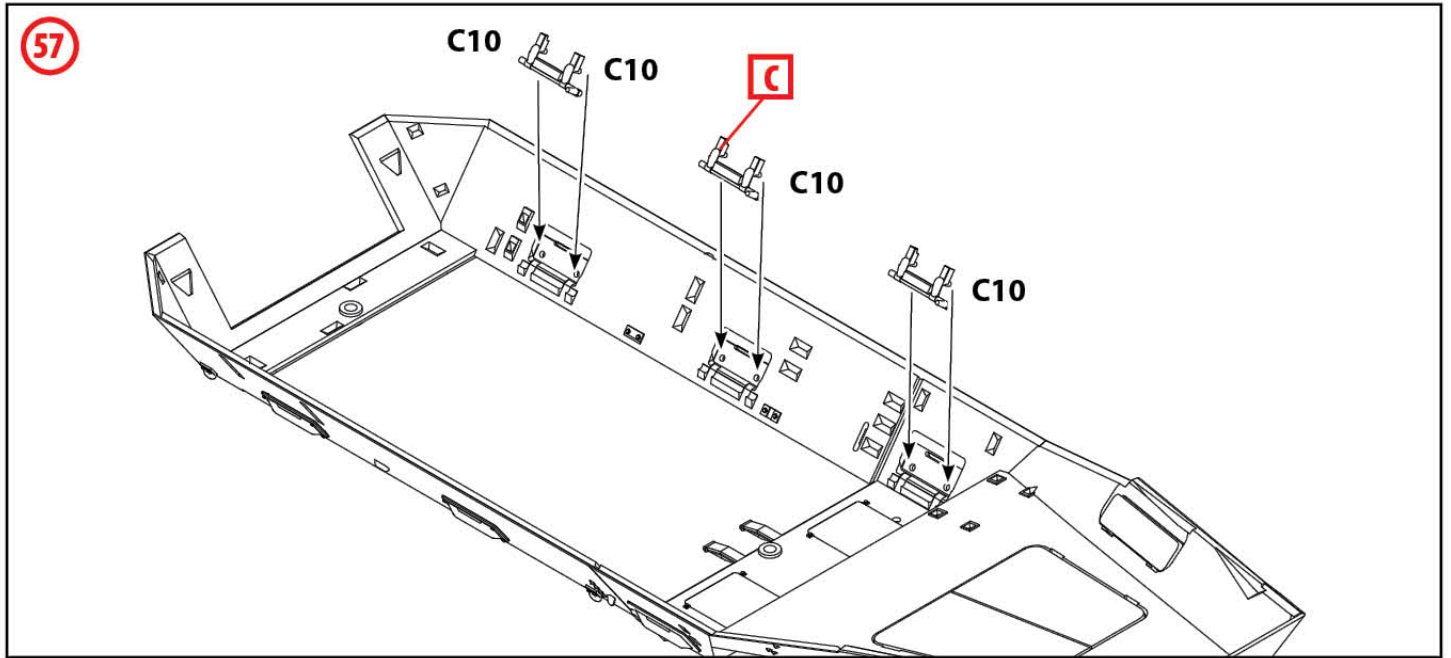

60

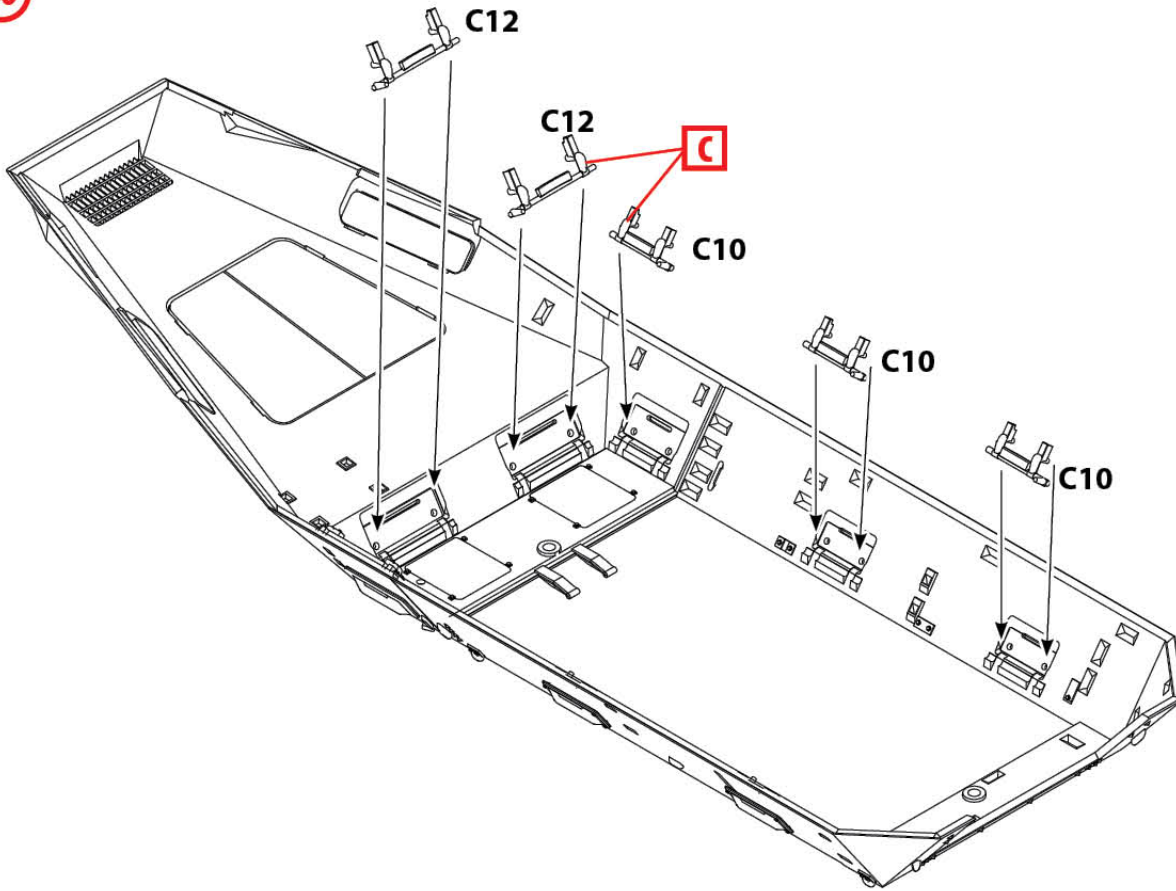

61

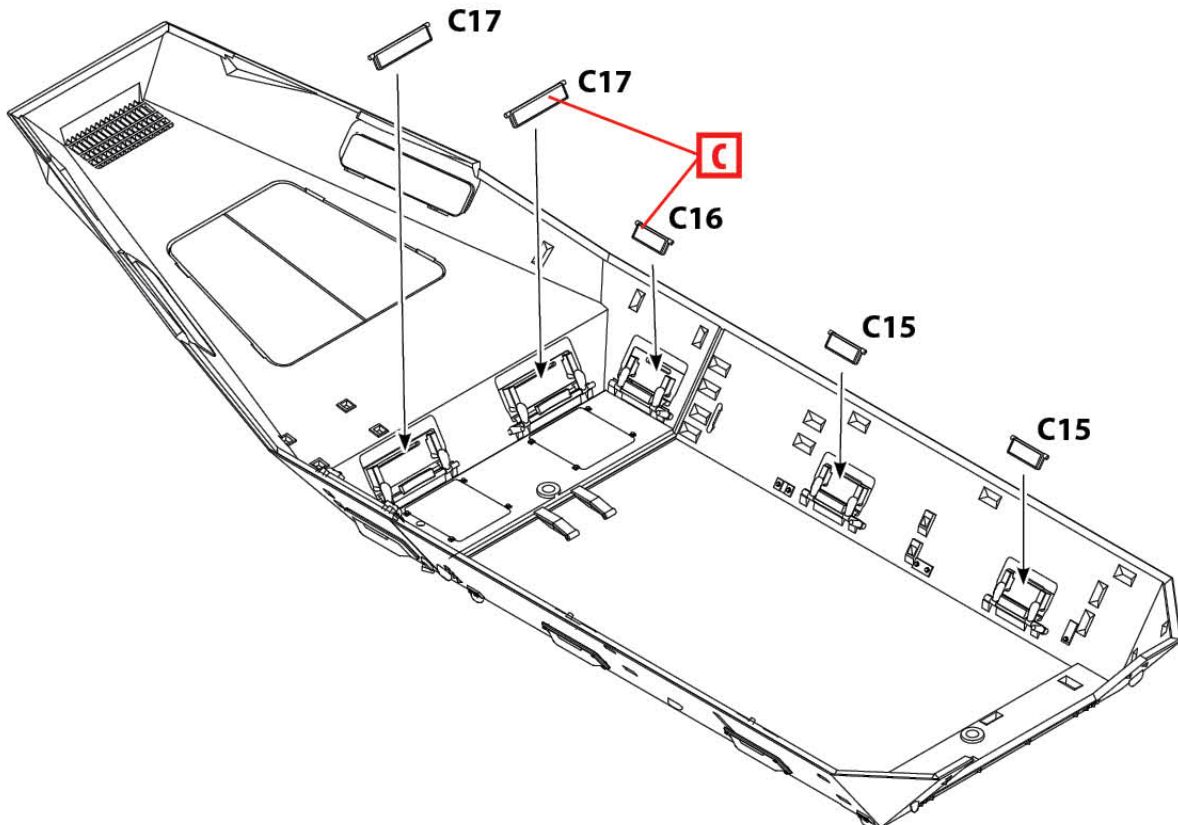

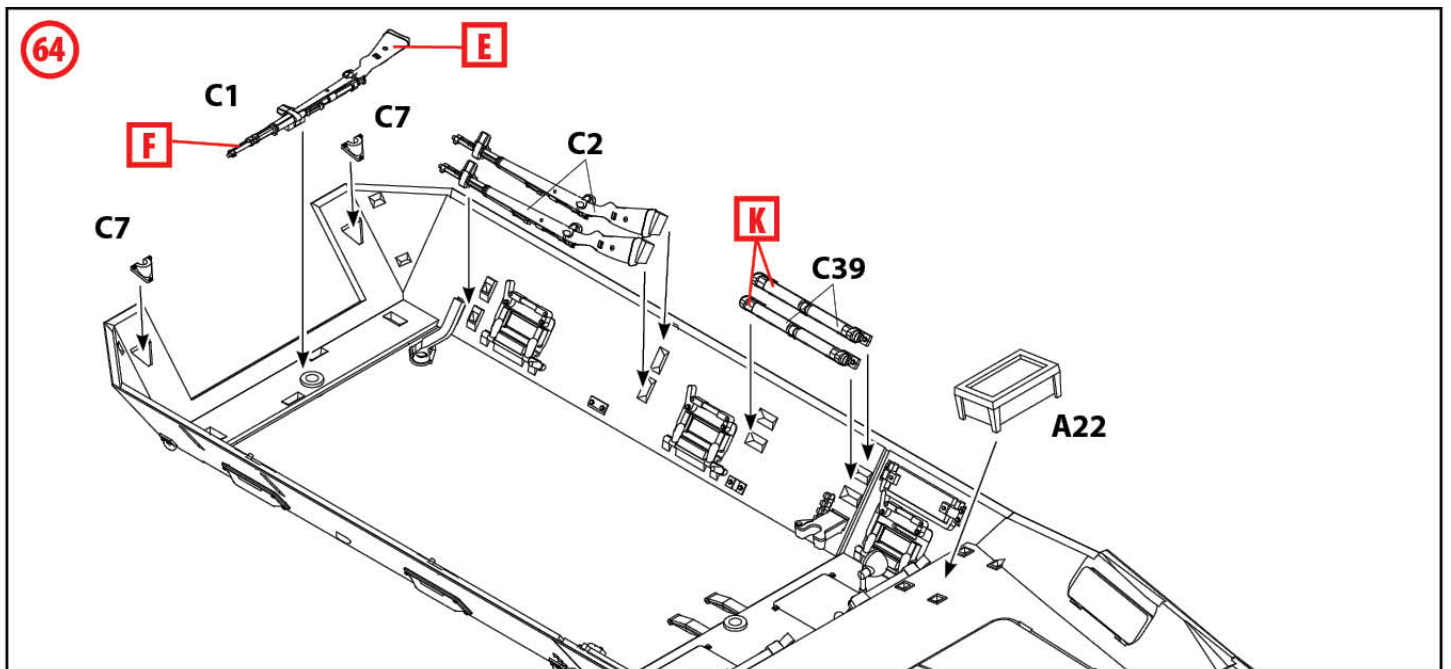
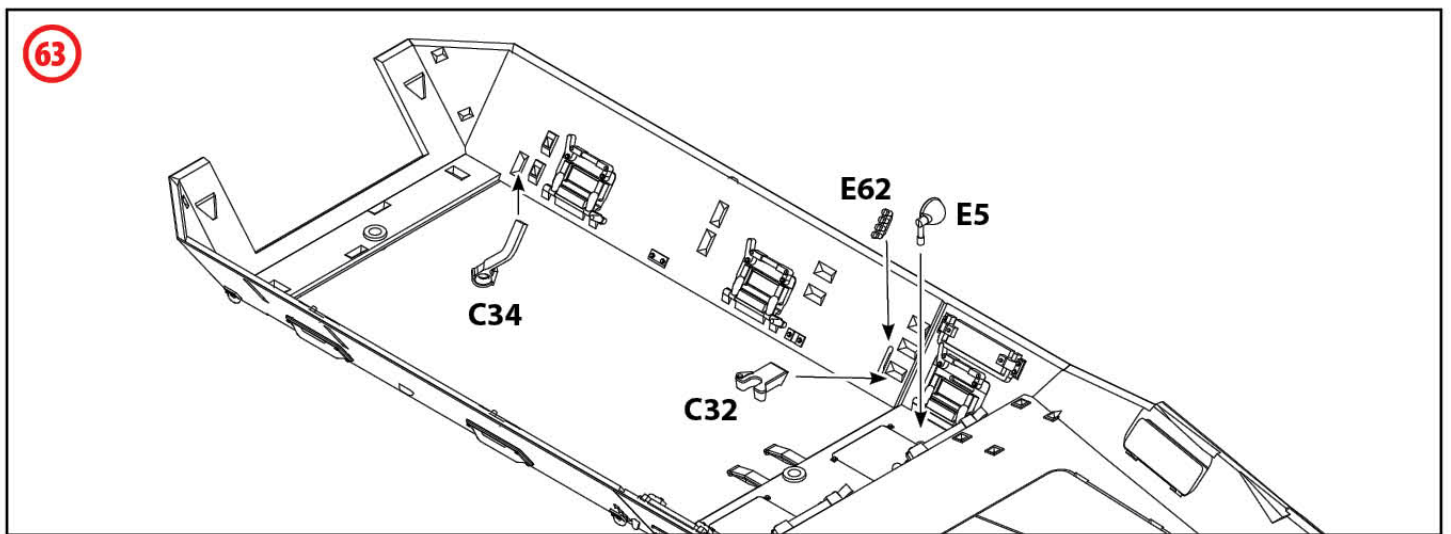
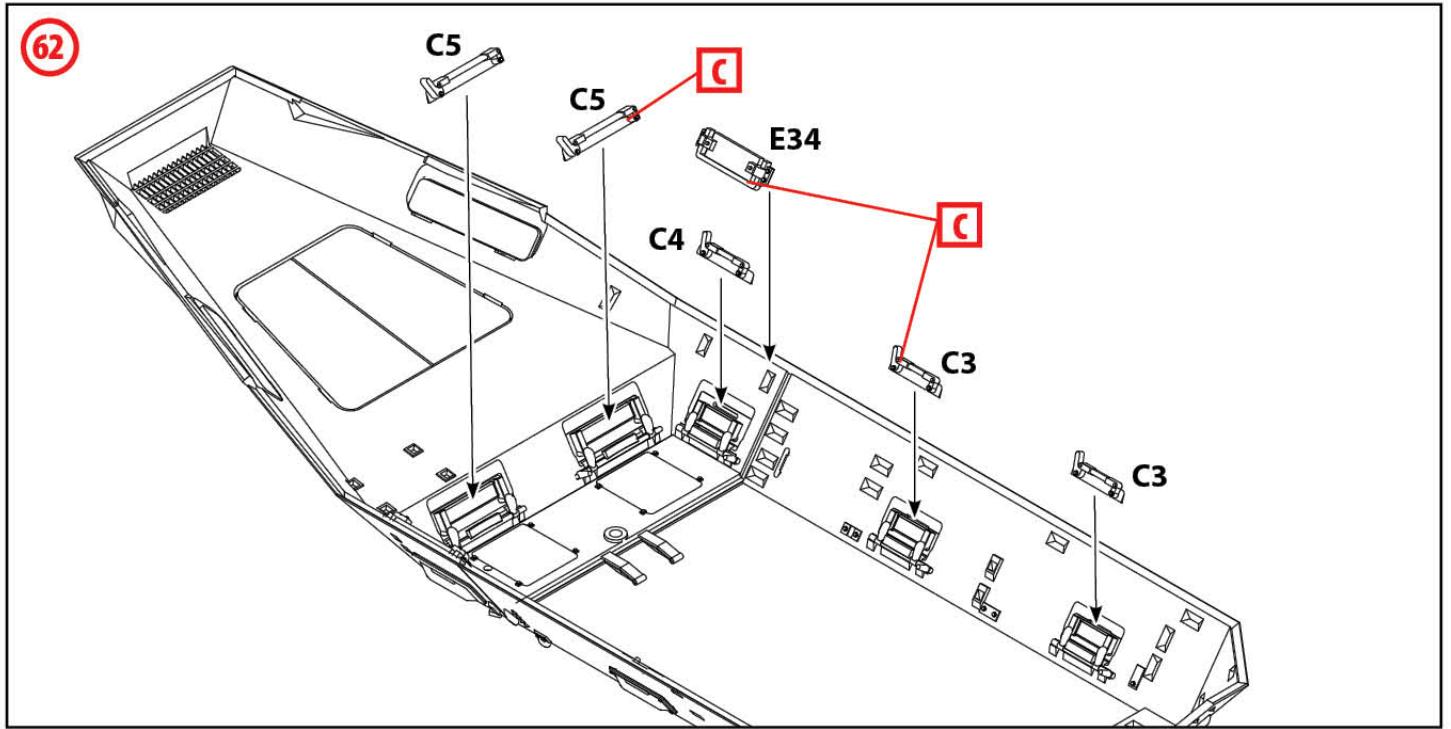

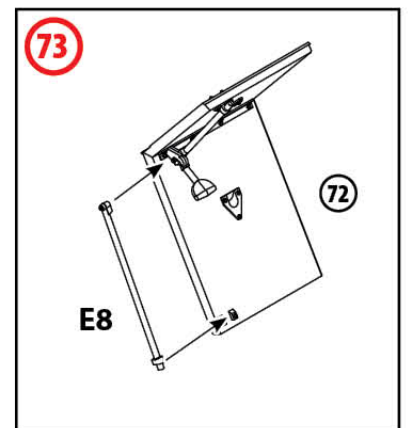
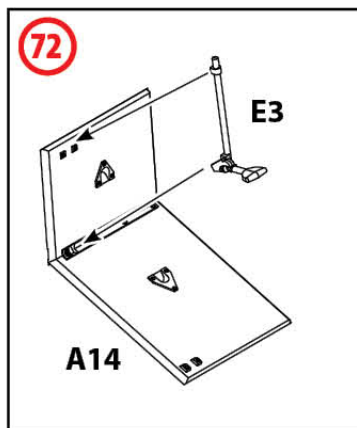
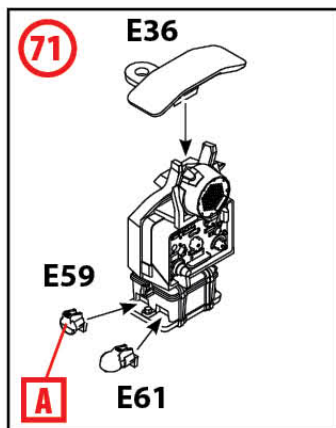
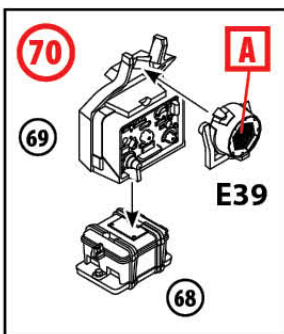
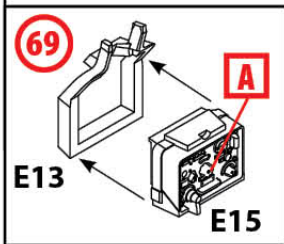
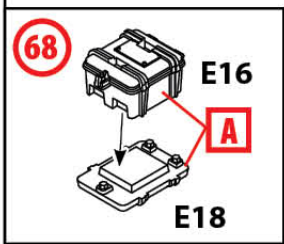
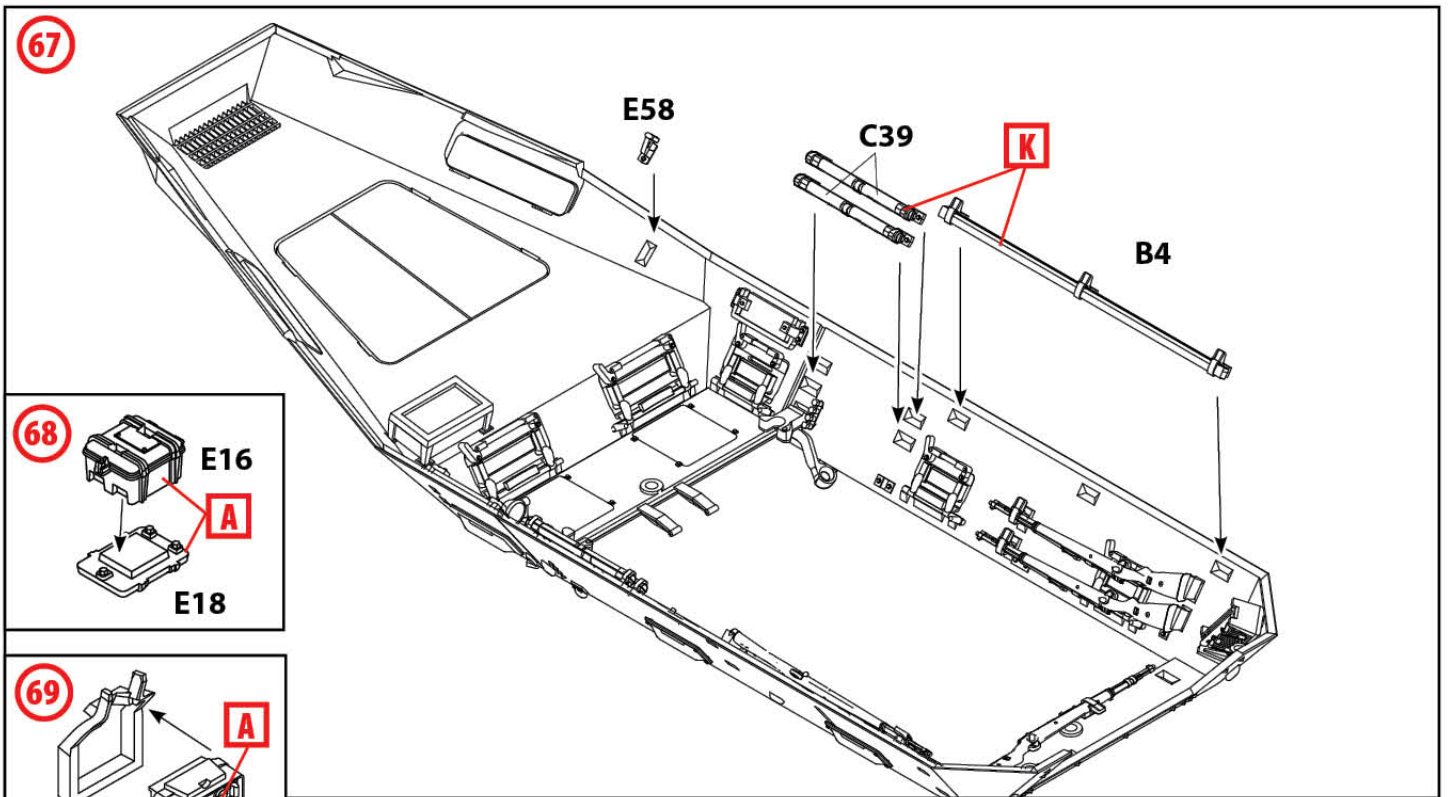
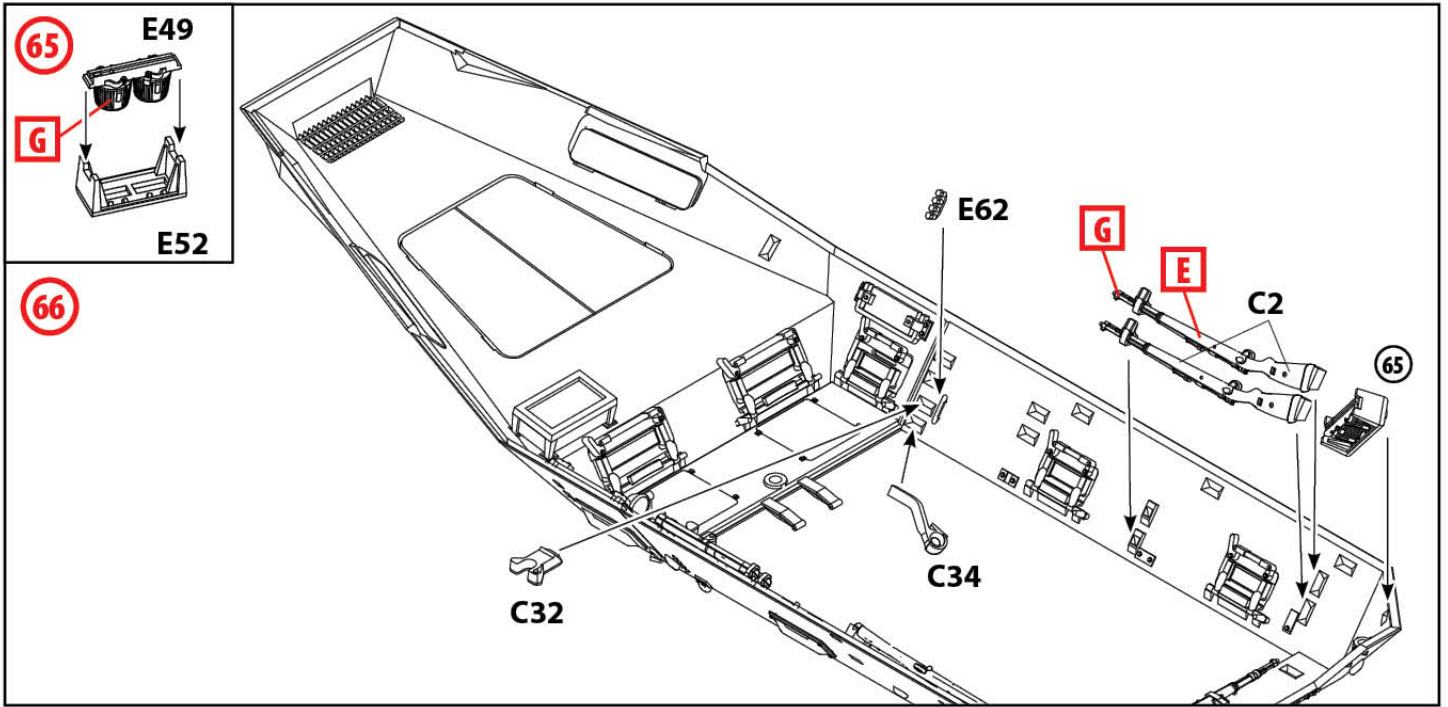

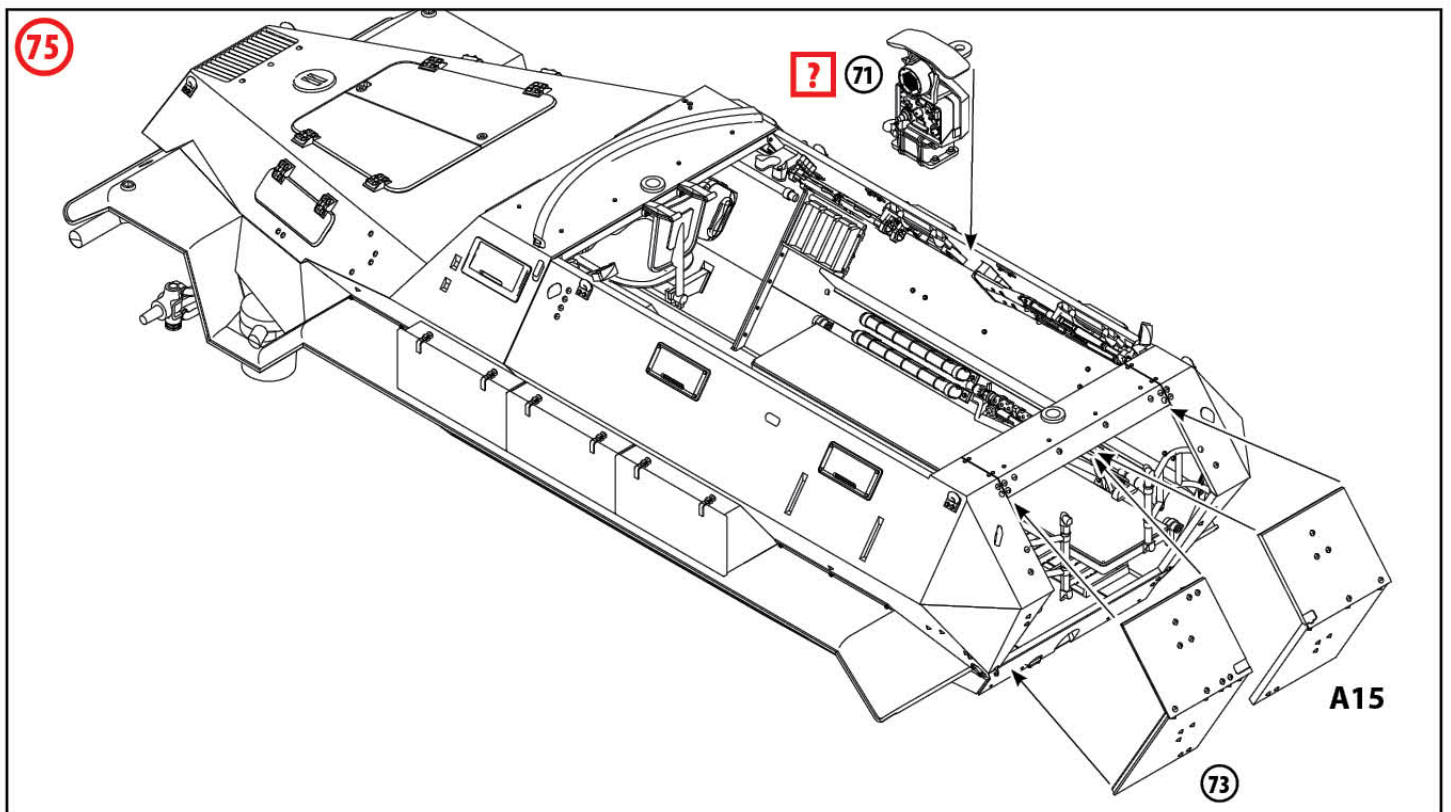
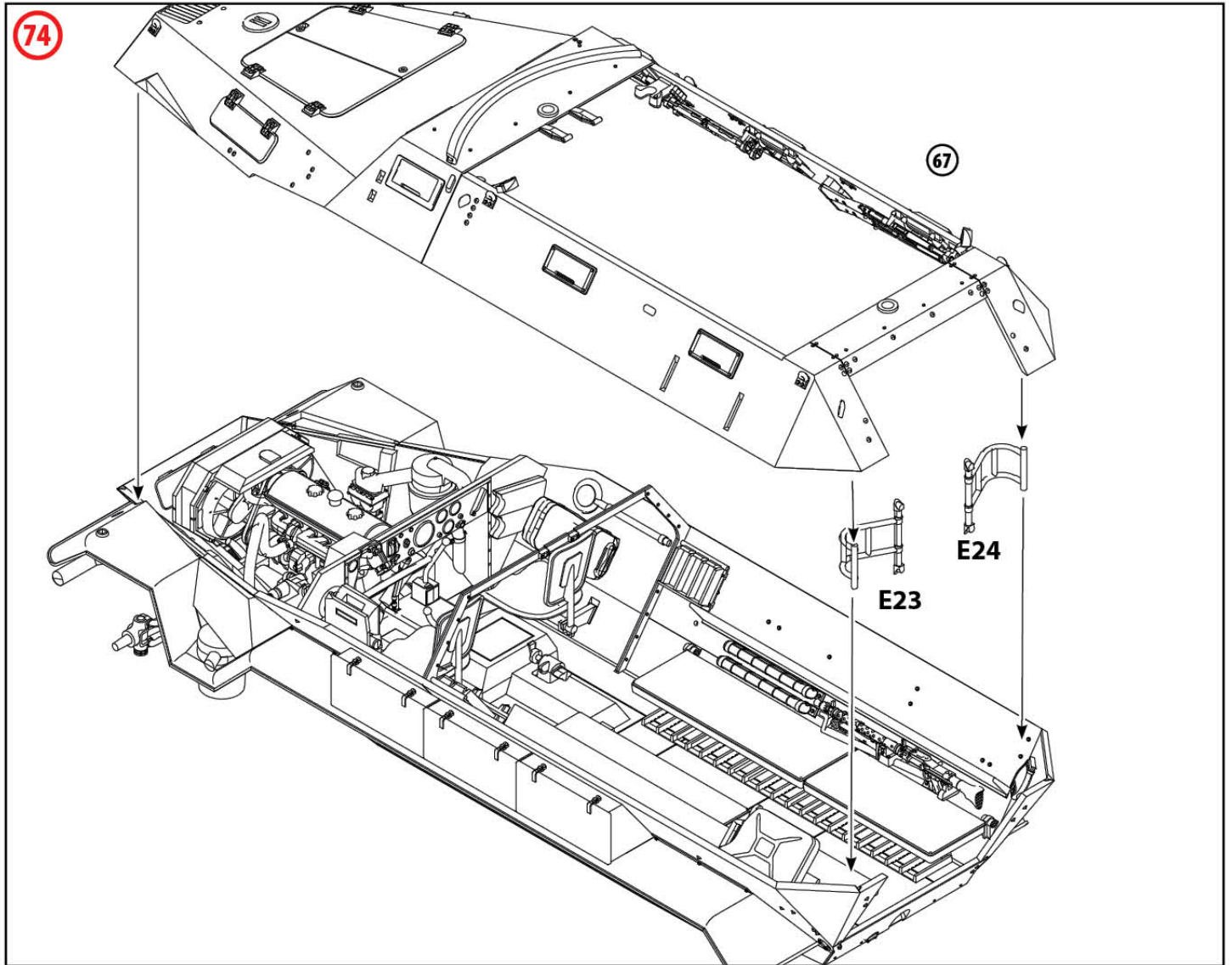

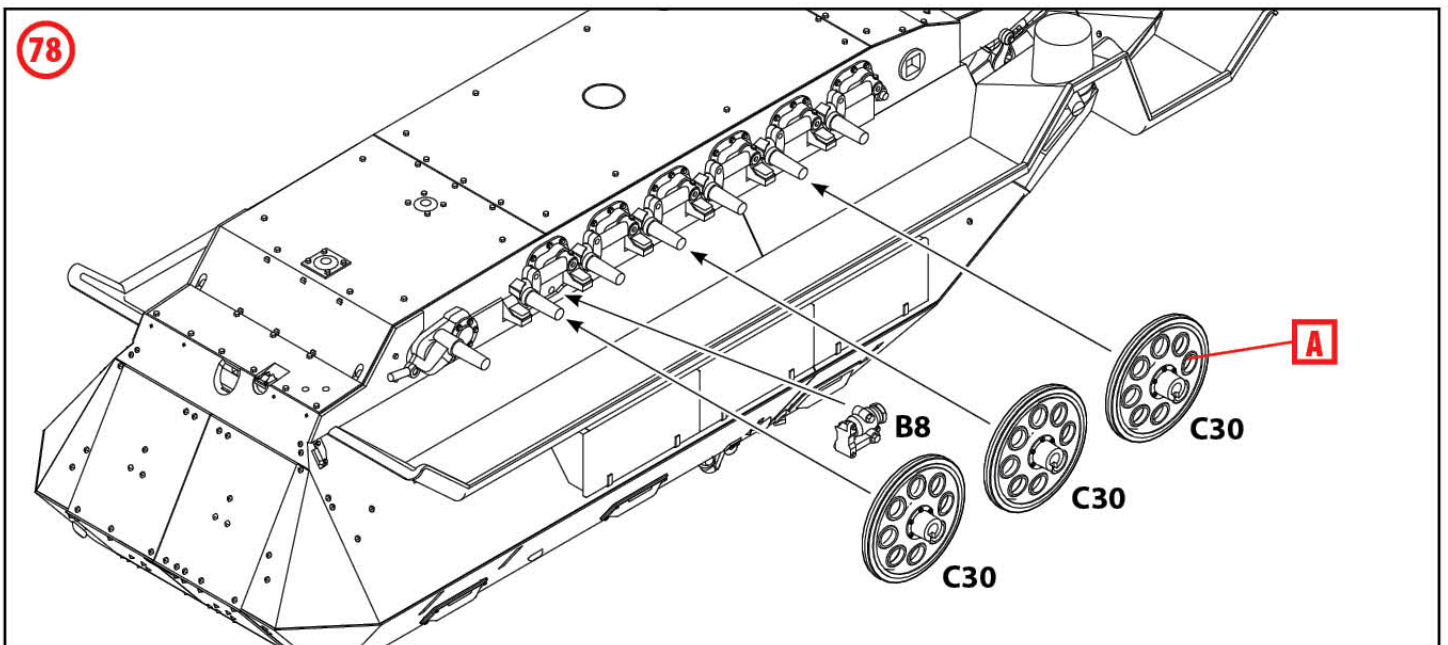
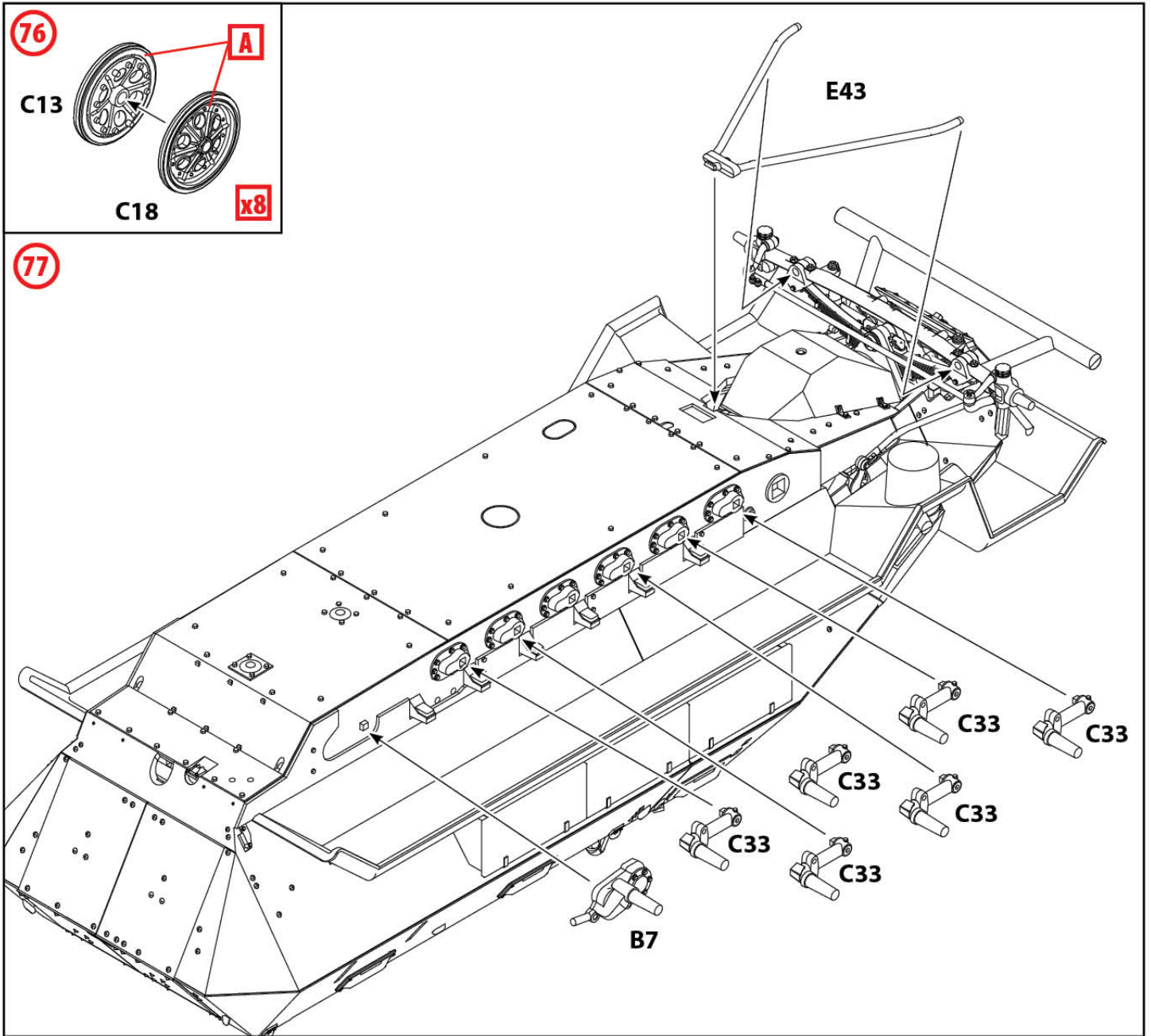



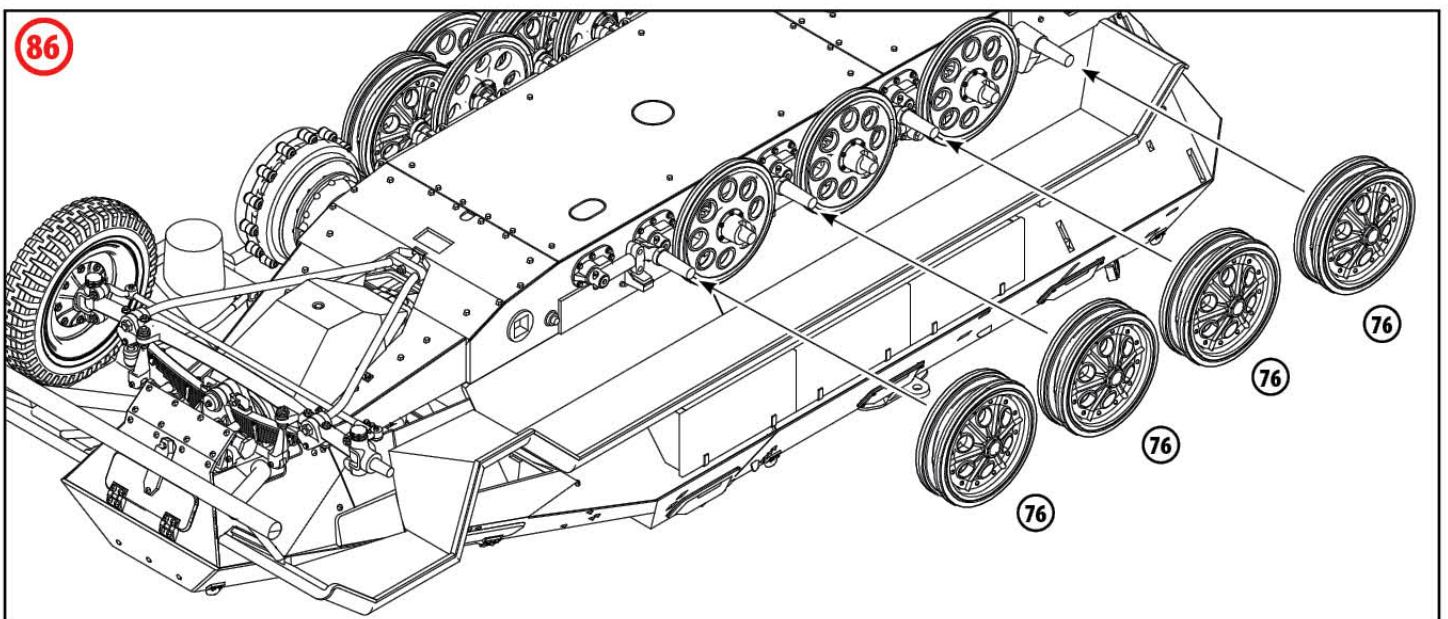
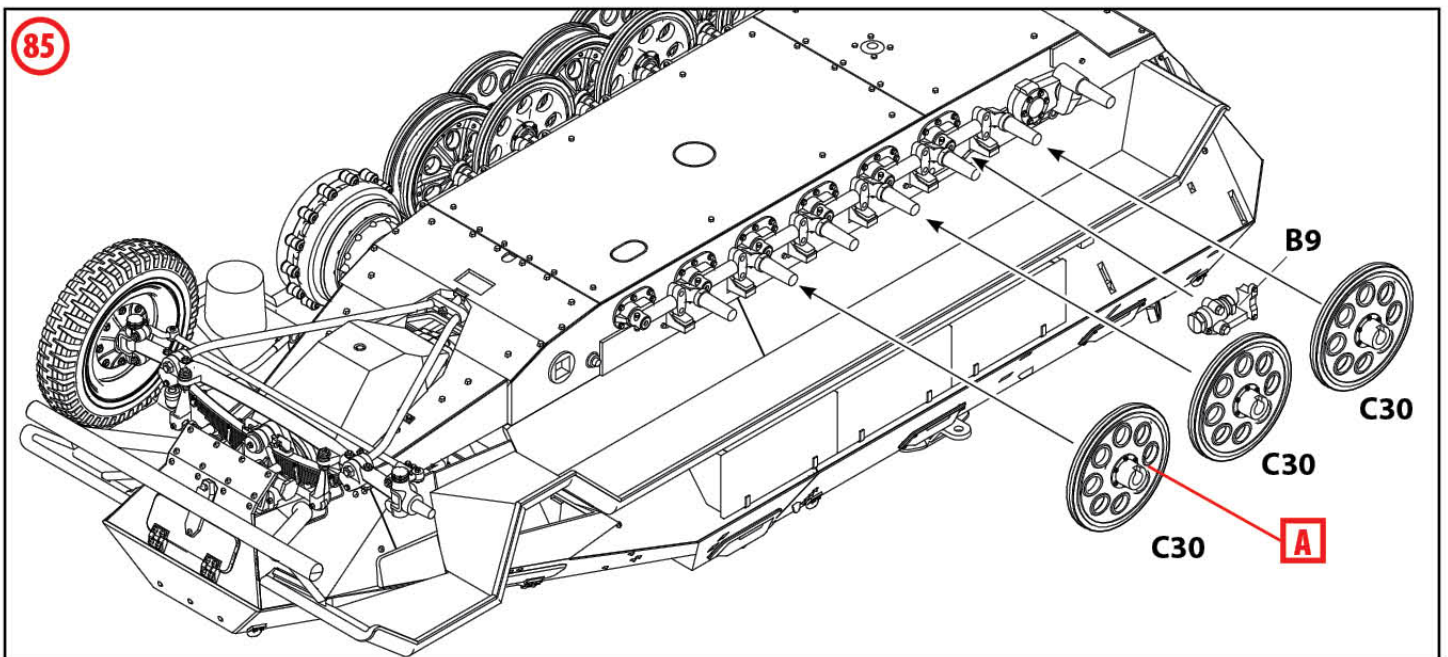
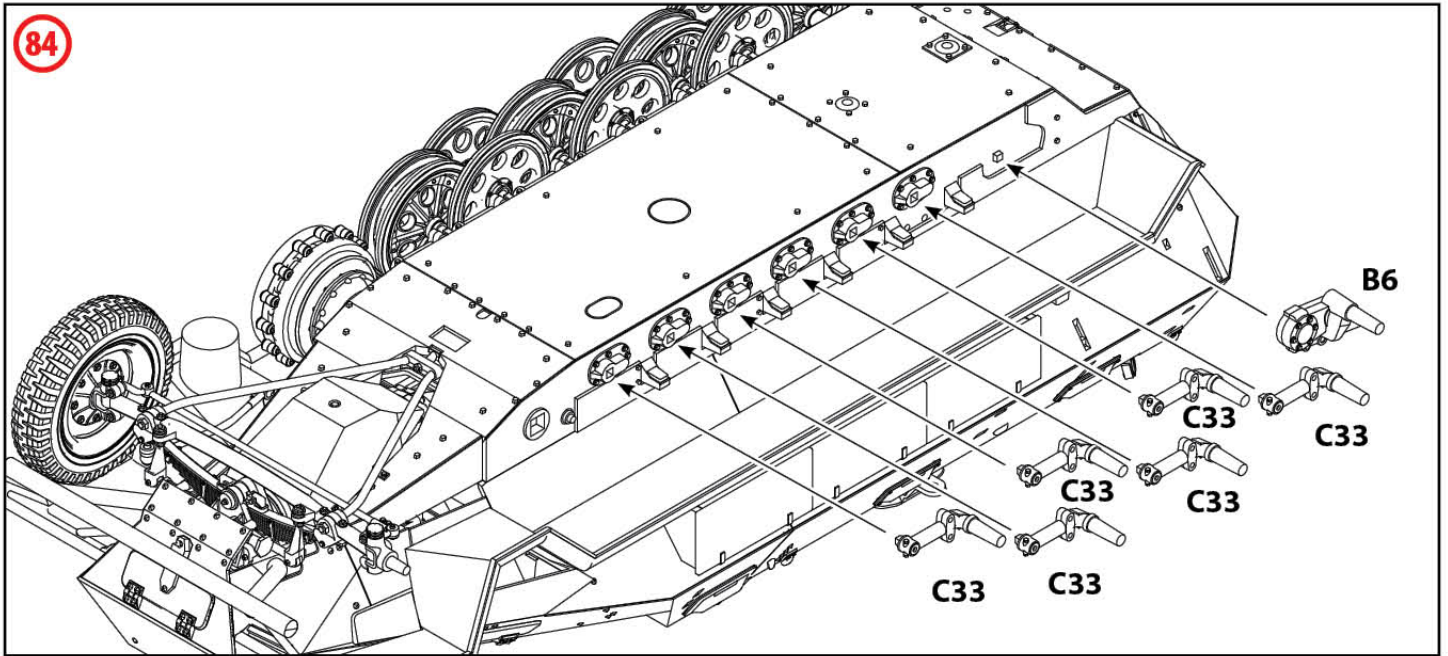

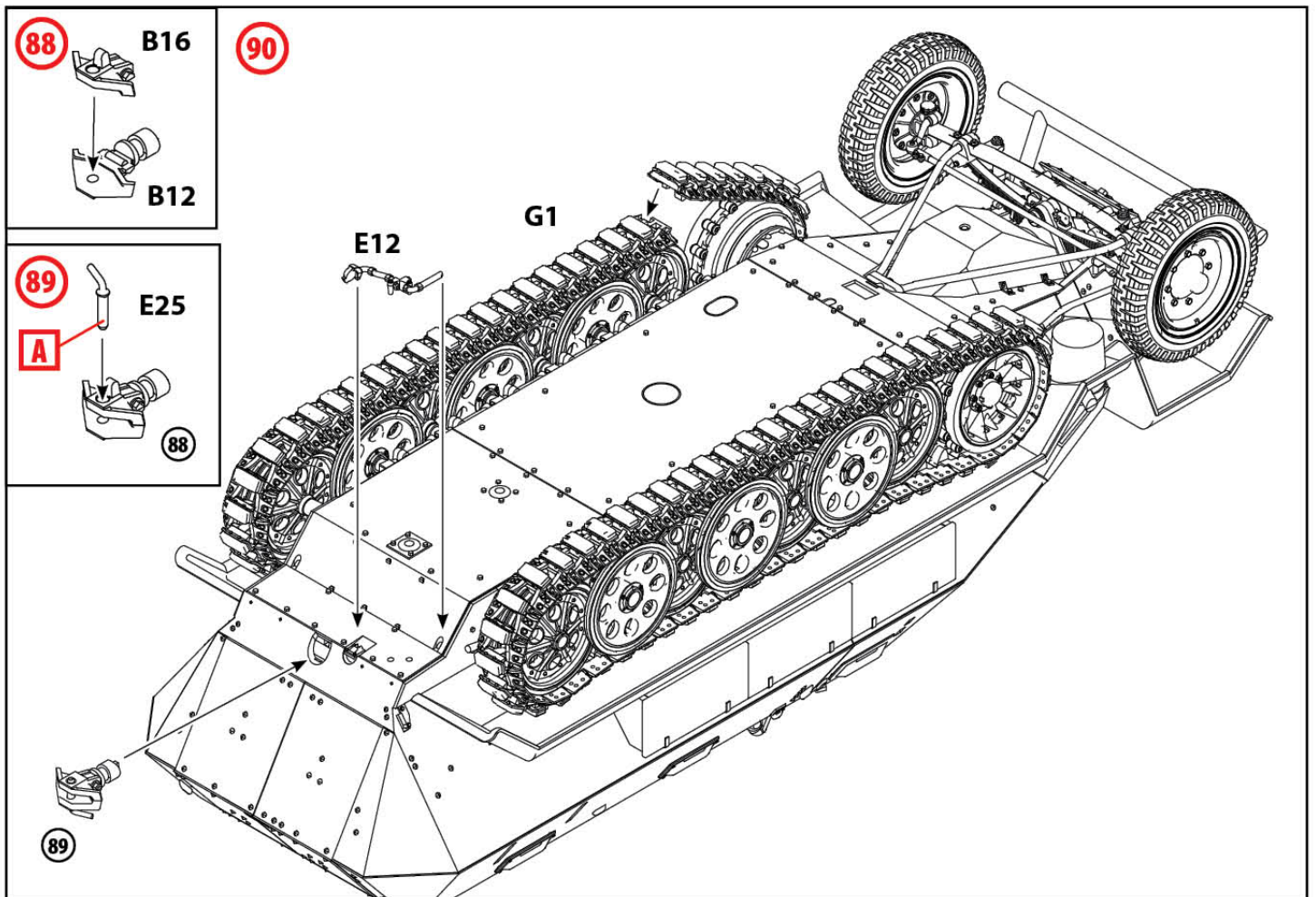
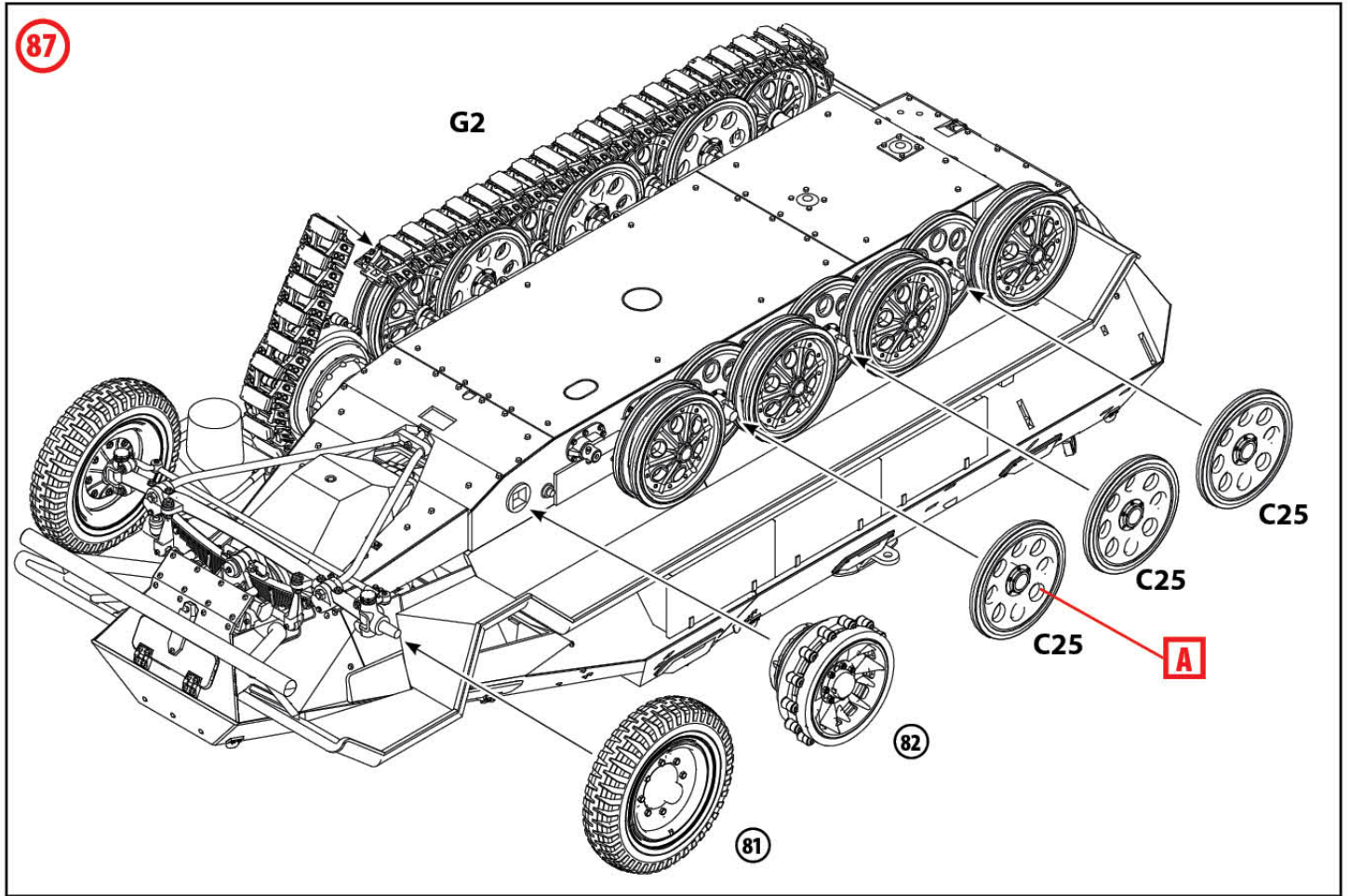

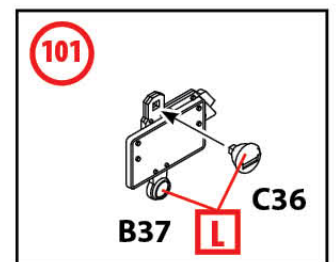
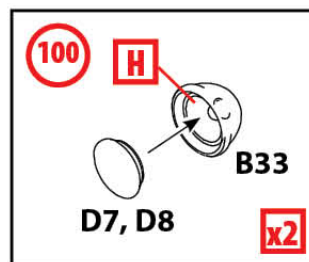
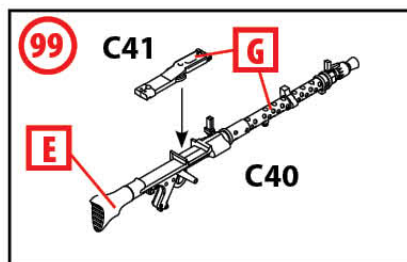
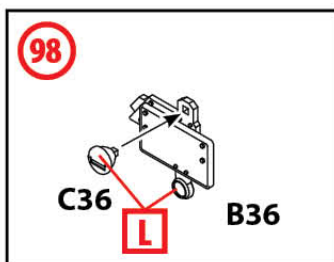
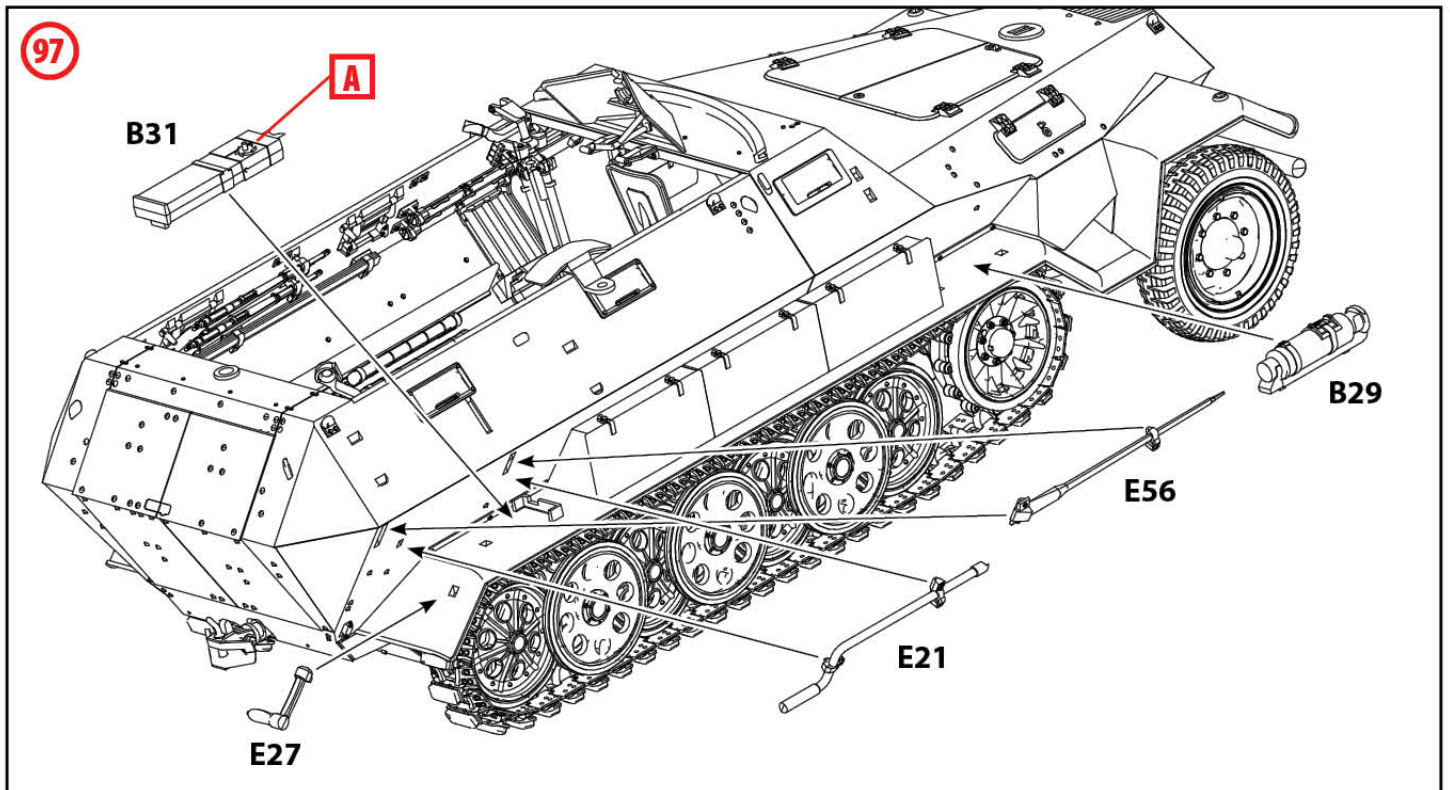
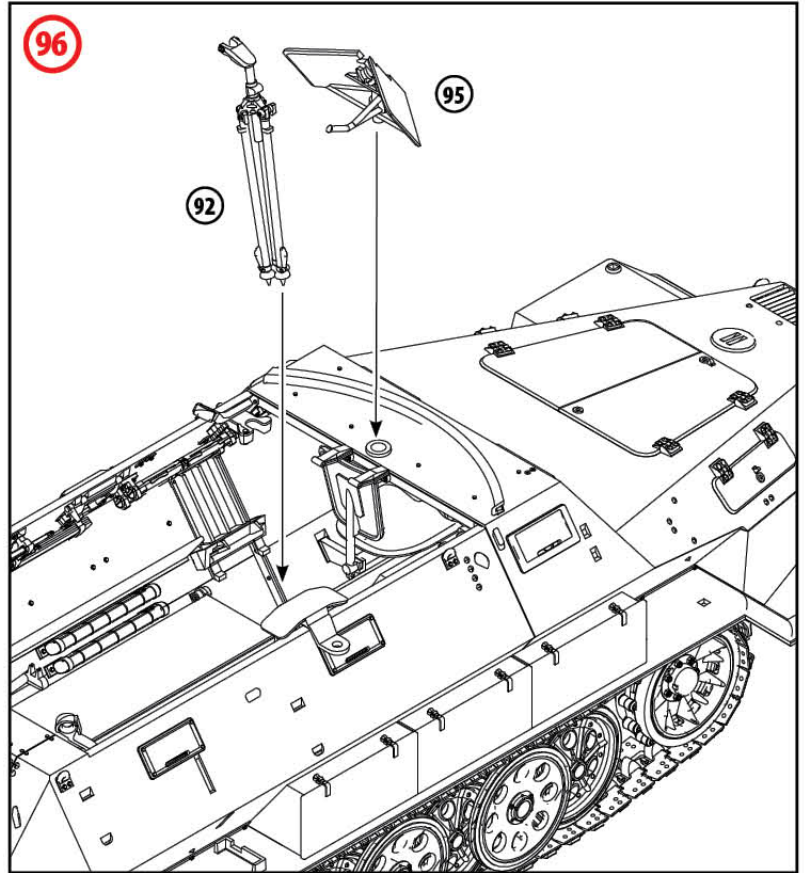
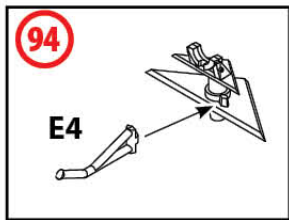
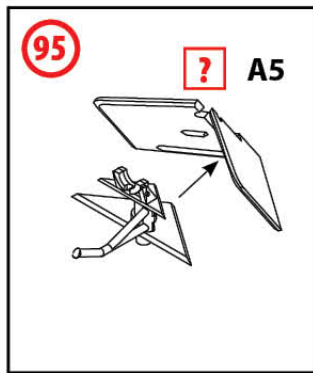
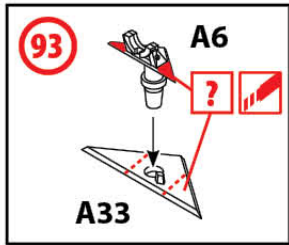
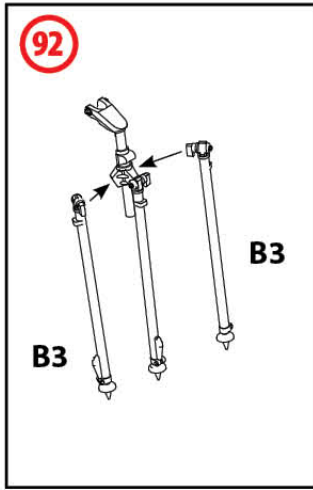
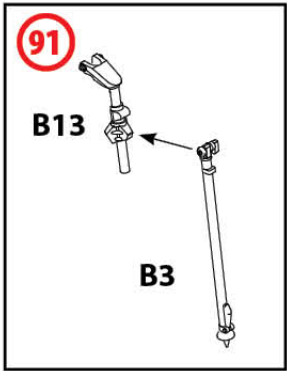

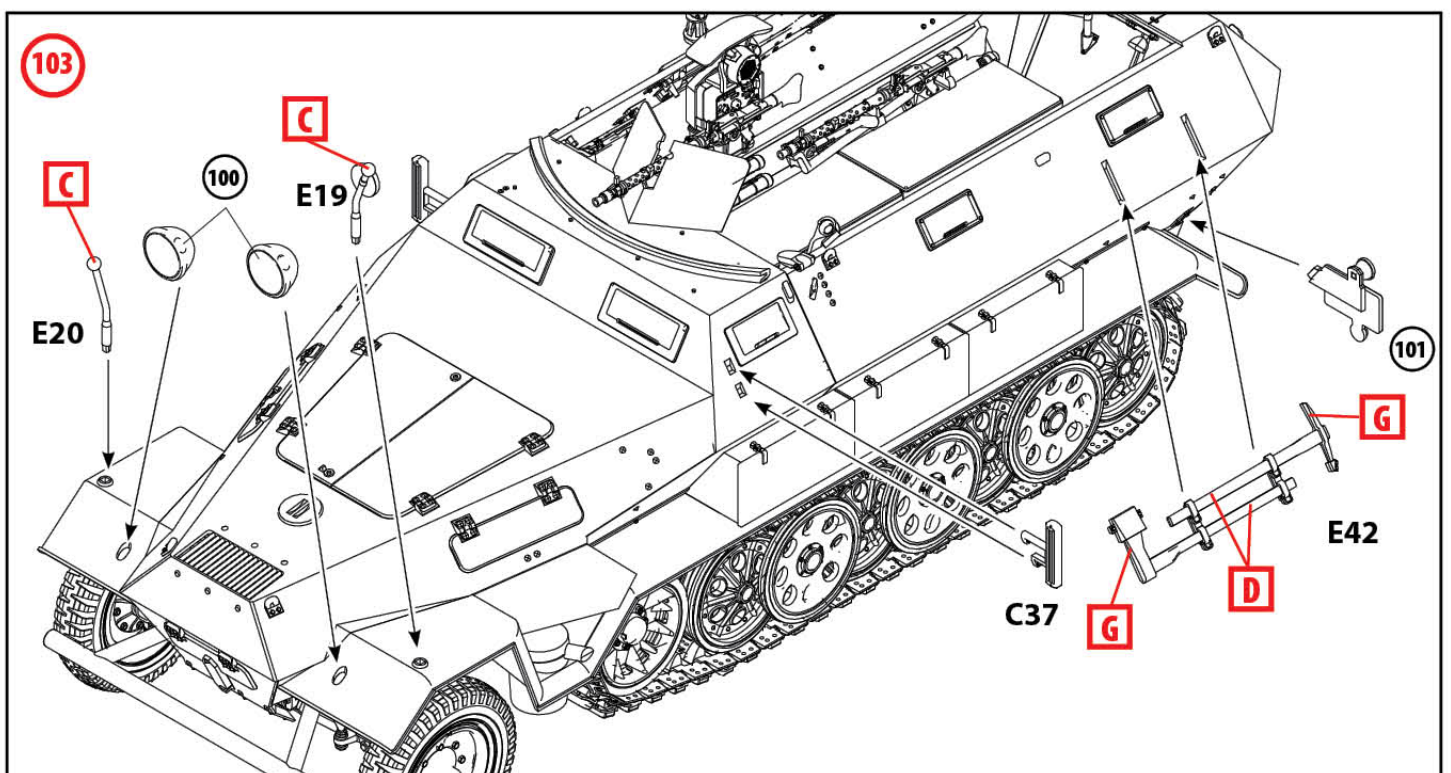
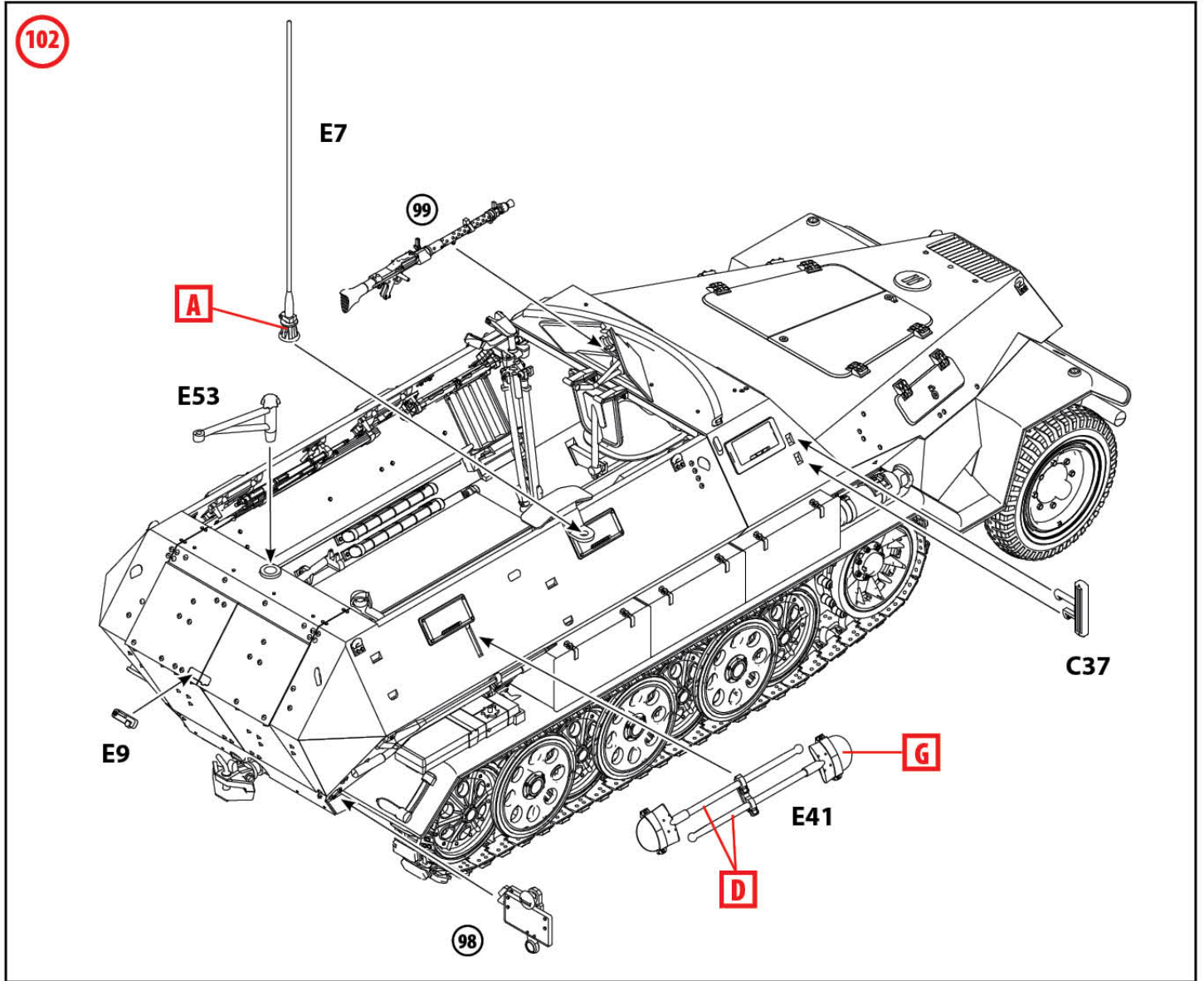

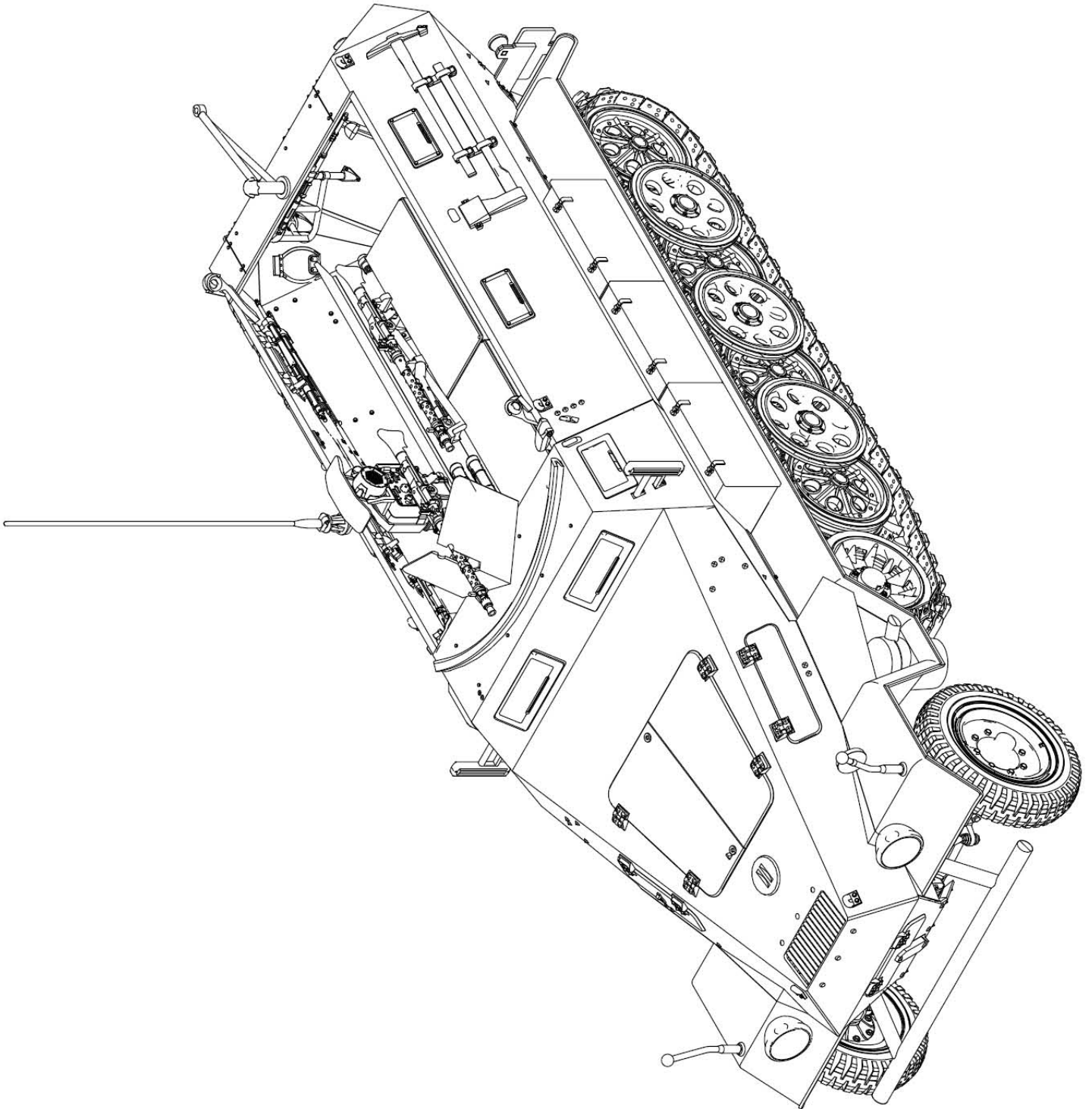

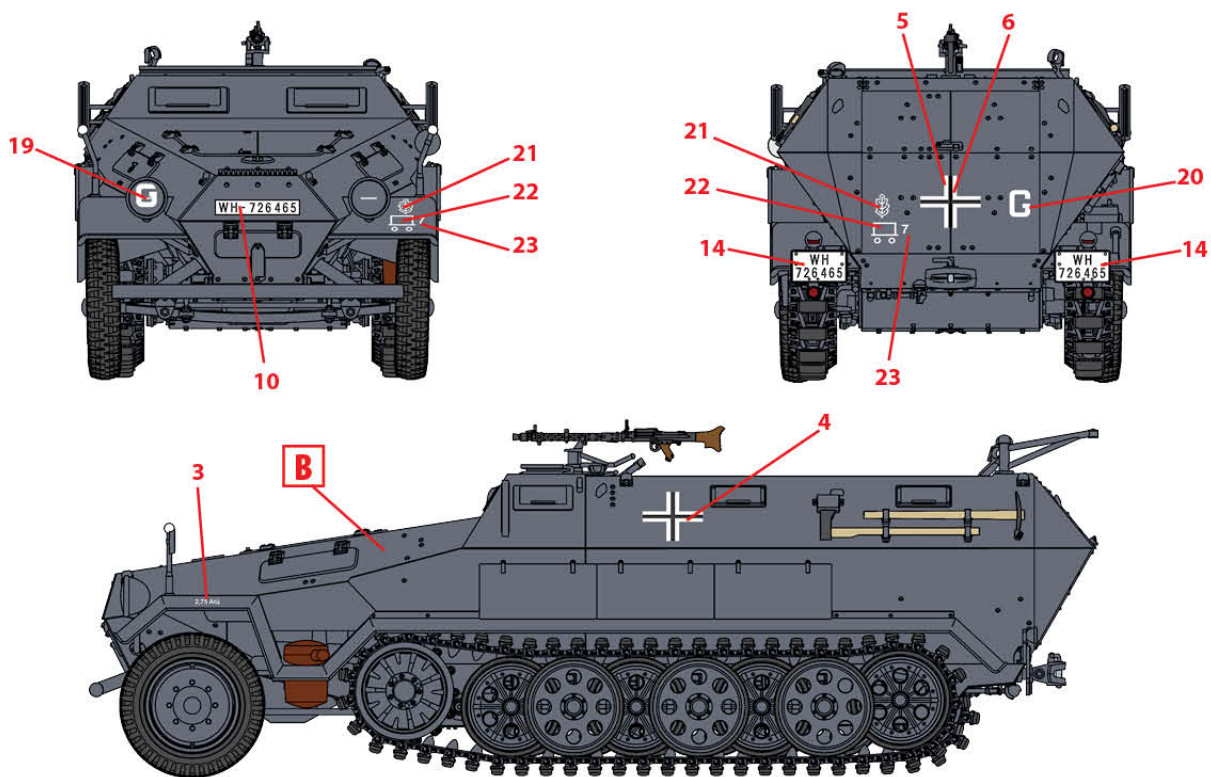

1. Sd.Kfz. 251/1 Ausf.A, 1.Pz.D., Франція, травень 1940 р.  
Sd.Kfz. 251/1 Ausf.A, 1.Pz.D., France, May 1940

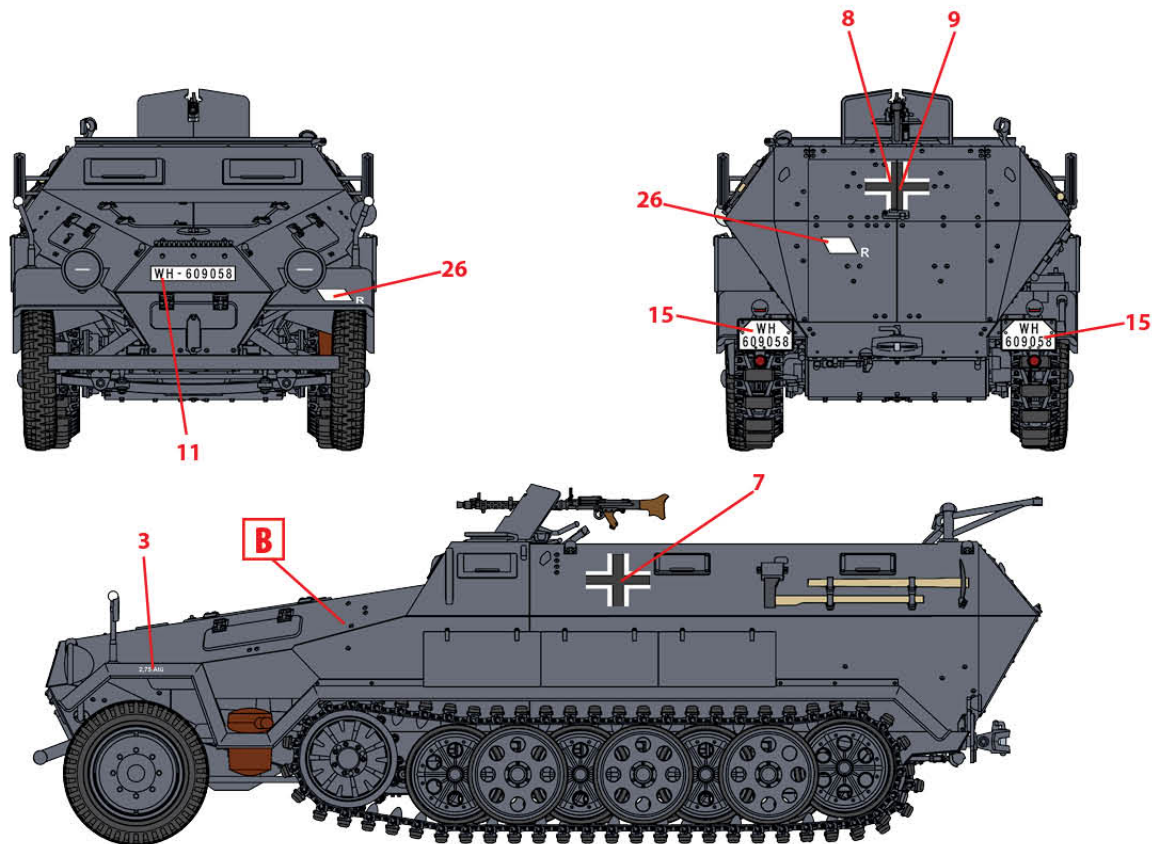

2. Sd.Kfz. 251/1 Ausf.A, 2.Pz.D., Греція, травень 1941 р.  
Sd.Kfz. 251/1 Ausf.A, 2.Pz.D., Greece, May 1941

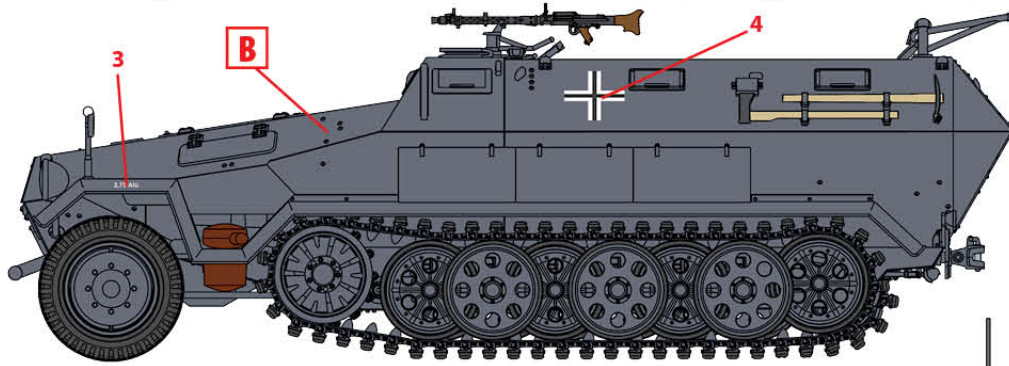
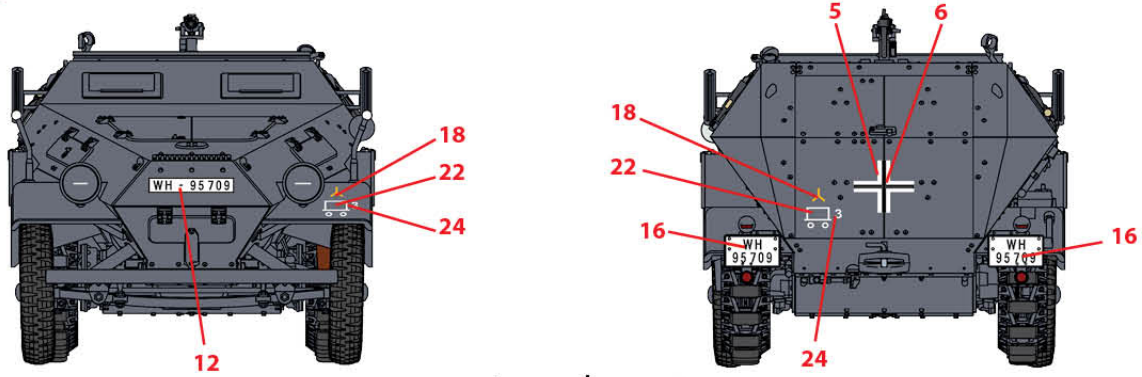

3. Sd.Kfz. 251/1 Ausf.A, 1.Pz.D., Росія, липень 1941 р.  
Sd.Kfz. 251/1 Ausf.A, 1.Pz.D., Russia, July 1941

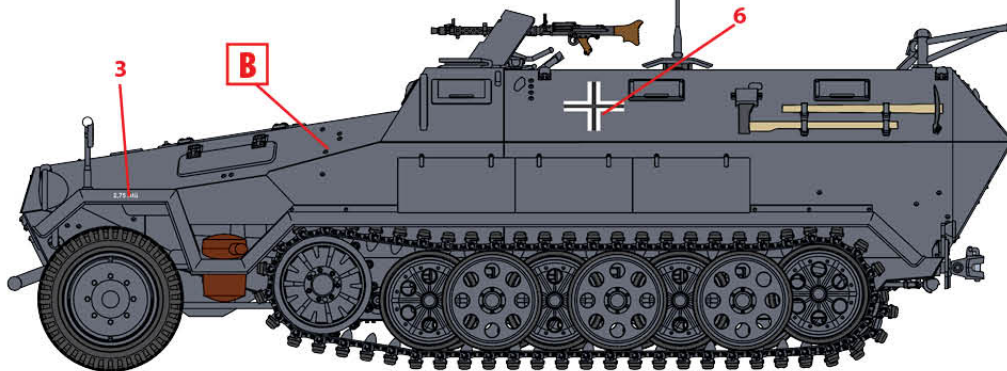
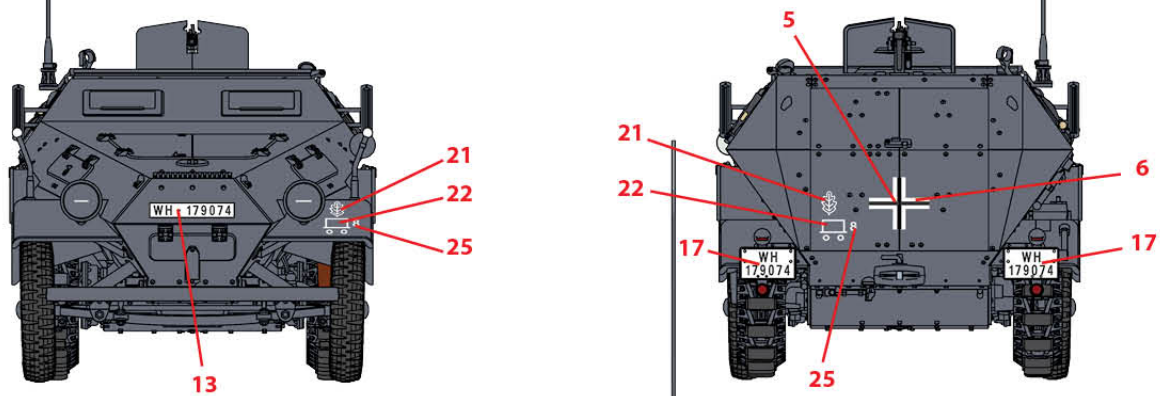

4. Sd.Kfz. 251/1 Ausf.A, 1.Pz.D., Росія, листопад 1941 р.  
Sd.Kfz. 251/1 Ausf.A, 1.Pz.D., Russia, November 1941

ТОВ ICM Холдинг  
вул. Бориспільська 9, корпус 64,  
02099, Київ, Україна  
Тел./факс: +38(044) 369 54 12  
E-mail: export@icm.com.ua



ICM Holding  
9 Boryspilska street, build. 64  
02099, Kyiv, Ukraine  
Tel./Fax: +38(044) 369 54 12  
E-mail: export@icm.com.ua